

ISSN 2223-5809

Қазақстан Республикасы
Ұлттық ұланының Әскери институты

ҒЫЛЫМИ-
БІЛІМ
БЕРУ ЖУРНАЛЫ



НАУЧНО-
ОБРАЗОВАТЕЛЬНЫЙ
ЖУРНАЛ

**ҚАЗАҚСТАН РЕСПУБЛИКАСЫ
ҰЛТТЫҚ ҰЛАНЫ
ӘСКЕРИ ИНСТИТУТЫНЫҢ
ХАБАРШЫСЫ**

**ВЕСТНИК
ВОЕННОГО ИНСТИТУТА
НАЦИОНАЛЬНОЙ ГВАРДИИ
РЕСПУБЛИКИ КАЗАХСТАН**

№ 2 (44)
маусым 2022 ж.

**«ҚАЗАҚСТАН РЕСПУБЛИКАСЫ ҰЛТТЫҚ ҰЛАНЫ
ӘСКЕРИ ИНСТИТУТЫНЫҢ ХАБАРШЫСЫ»
ҒЫЛЫМИ-БІЛІМ БЕРУ ЖУРНАЛЫ**

**«ВЕСТНИК
ВОЕННОГО ИНСТИТУТА НАЦИОНАЛЬНОЙ ГВАРДИИ
РЕСПУБЛИКИ КАЗАХСТАН»
НАУЧНО-ОБРАЗОВАТЕЛЬНЫЙ ЖУРНАЛ**

№ 2 (44), маусым 2022 ж.

№ 2 (44), июнь 2022 г.

<p>Журнал 2011 жылдан шыға бастады Қазақстан Республикасы Ұлттық ұланы Әскери институтының басылымы Бас редакторы генерал-майор Әбжанов Б. С.</p>	<p>Журнал издается с 2011 года Издание Военного института Национальной гвардии Республики Казахстан Главный редактор генерал-майор Абжанов Б. С.</p>
<p>Ғылыми-білім беру журналы «Қазақстан Республикасы Ұлттық ұланы Әскери институтының ХАБАРШЫСЫ» – «ВЕСТНИК Военного института Национальной гвардии Республики Казахстан» Қазақстан Республикасы Инвестициялар және даму министрлігінің Байланыс, ақпараттандыру және ақпарат комитетінде тіркелген, 12 желтоқсан 2014 ж. № 14996-Ж куәлігі. Журнал ҚР БҒМ БҒСБК әскери іс және қауіпсіздік бойынша негізгі қорытындыларды жариялауға ұсынған ғылыми басылым (2021 жылғы 11.02 № 2 бұйығы)</p>	<p>Научно-образовательный журнал «Қазақстан Республикасы Ұлттық ұланы Әскери институтының ХАБАРШЫСЫ»– «ВЕСТНИК Военного института Национальной гвардии Республики Казахстан» зарегистрирован в Комитете связи, информатизации и информации Министерства по инвестициям и развитию Республики Казахстан, свидетельство № 14996-Ж от 12 декабря 2014 г. Журнал рекомендован ККСОН МОН РК для публикации основных результатов по военному делу и безопасности (Приказ № 2 от 11.02.2021 года)</p>
<p>Редакцияның мекен-жайы мен телефоны: 150009, Петропавл қаласы, Ж. Қизатов к., 6. Қазақстан Республикасы Ұлттық ұланының Әскери институты. Әскери-ғылыми бөлім. Телефон: (8 7152) 50-78-88, Тел./факс: (8 7152) 50-74-83; E-mail: vno@vivv.kz Журнал жылына 4 рет шығарылады <i>Мақала авторларының пікірлері редакция көзқарасын білдірмейді</i></p>	<p>Адрес и телефон редакции: 150009, г. Петропавловск, ул. Ж. Кизатова, 6, Военный институт Национальной гвардии Республики Казахстан. Военно-научный отдел. Телефон: (8 7152) 50-78-88, Тел./факс: (8 7152) 50-74-83; E-mail: vno@vivv.kz Журнал выходит 4 раза в год <i>Мнения авторов не отражают точку зрения редакции</i></p>

	М А З М Ұ Н Ы
<p>Бас редактор Б. С. Әбжанов, Қазақстан Республикасы Ұлттық ұланы Әскери институтының бастығы, философия (PhD) докторы, генерал-майор.</p> <p>Бас редактордың орынбасары А. А. Корнилов, Әскери институты бастығының (оқу және ғылыми жұмысы жөніндегі) орынбасары, әскери ғылымдарының кандидаты, қауымдастырылған профессор (доцент), полковник.</p> <p>Жауапты хатшы Ж.А. Атығаев, әскери-ғылыми бөлімінің бастығы (ғылыми хатшы), полковник.</p> <p>Шығаруға жауапты А. Е. Әбілмәжінова, әскери-ғылыми бөлімінің аға офицері, подполковник.</p> <p>Редакциялық алқа: Ж. Х. Ахметов, әскери ғылымдарының докторы, профессор, генерал-майор. А. А. Корабельников, әскери ғылымдарының докторы, профессор, полковник. В. М. Булойчик, техникалық ғылымдарының докторы, профессор, полковник. Н. В. Карпиленя, әскери ғылымдарының докторы, профессор. М.Х. Рустамбаев, заң ғылымдарының докторы, профессор, полковник. М. Ө. Серкпаев, тарих ғылымдарының докторы, профессор, полковник. А. А. Петрусевич, педагогика ғылымдарының докторы, профессор. Ж. Н. Сартаев, медицина ғылымдарының докторы, профессор. А. Ж. Мырзалинова, педагогика ғылымдарының докторы, профессор. М. Е. Батыров, педагогика ғылымдарының кандидаты, полковник. А. А. Плешаков, тарих ғылымдарының кандидаты. Д. Ш. Алтынбеков, философия (PhD) докторы, полковник. Р. Б. Әлнәзіров, философия (PhD) докторы, полковник. А. Саркенқызы, филология ғылымдарының кандидаты, майор.</p> <p>Техникалық редактор: Коспанова Қ.Е.</p> <p>Главный редактор Абжанов Б. С., начальник Военного института Национальной гвардии Республики Казахстан, доктор философии (PhD), генерал-майор.</p> <p>Заместитель главного редактора Корнилов А. А., заместитель начальника Военного института (по учебной и научной работе), кандидат военных наук, ассоциированный профессор (доцент), полковник.</p> <p>Ответственный секретарь Ж.А. Атығаев, начальник военно-научного отдела (ученый секретарь), полковник.</p> <p>Ответственный за выпуск Абилмажинова А. Е., старший офицер военно-научного отдела, подполковник.</p> <p>Редакционная коллегия: Ахметов Ж. Х., доктор военных наук, профессор, генерал-майор. Корабельников А. А., доктор военных наук, профессор, полковник. Булойчик В. М., доктор технических наук, профессор, полковник. Карпиленя Н. В., доктор военных наук, профессор. Рустамбаев М.Х., доктор юридических наук, профессор, полковник. Серкпаев М. О., доктор исторических наук, профессор, полковник. Петрусевич А. А., доктор педагогических наук, профессор. Сартаев Ж. Н., доктор медицинских наук, профессор. Мырзалинова А. Ж., доктор педагогических наук, профессор. Батыров М. Е., кандидат педагогических наук, полковник. Плешаков А. А., кандидат исторических наук. Алтынбеков Д. Ш., доктор философии (PhD), полковник. Альнәзіров Р. Б., доктор философии (PhD), полковник. Саркенқызы А., кандидат филологических наук, майор.</p> <p>Технический редактор: Коспанова К.Е.</p>	<p>ТЕОРИЯ НАЦИОНАЛЬНОЙ БЕЗОПАСНОСТИ Жутдиев Б.Б., Альнәзіров Р.Б., Юцов И.А. Психологические операции США: анализ технологий реализации.....3</p> <p>ИСТОРИЯ. ТАКТИКА И ОПЕРАТИВНОЕ ИСКУССТВО Рыскулбеков А.И., Губашев С.С. К определению понятия «правовое обеспечение деятельности Вооруженных Сил Республики Казахстан».....26 Молдамурат Х., Серикпаев М.У., Атанов С.К., Шарипбай А.А., Ахметов К.Т., Молдамуратұлы А.М. Computer modeling and drone prototyping.....31 Оспанов Н.З. Алгоритм работы штаба объединенной группировки войск (ОГВ) в выполнении несвойственных задач во внутреннем вооруженном конфликте.....41 Байбусинов М.Н. Совершенствование инженерно-технической подготовки военнослужащих Национальной гвардии Республики Казахстан.....46 Альнәзіров Р.Б., Байсалдина Г.Ж. Дәуір дүбірі – хан Кене.....51 Калиев А.К., Мукашева Д.Б. Исследование боевого пути пропавшего без вести красноармейца.....59</p> <p>ТЕХНИКА И ВООРУЖЕНИЕ. ВОЙСКОВОЙ ТЫЛ Батыров М.Е., Сарсебаев Т.М. Актуальность применения беспилотных летательных аппаратов опыту вооруженных сил других стран в системе технического обеспечения при ведений боевых действий в горных районах.....64 Корнилов А.А. О совершенствовании применения оружия нелетального действия для обеспечения режима ЧП и АТО.....69 Батыров М.Е., Сарсебаев Т.М. Обеспечение сохранности стрелкового оружия и боеприпасов к нему в полевых условиях.....76 Алтынбеков Д.Ш., Нилов В.В. Универсальное переносное устройство для технического диагностирования герметичности систем питания топливом и воздухом дизельных двигателей вооружения и военной специальной техники.....82 Батыров М.Е., Сарсебаев Т.М. Особенности организации технической разведки и эвакуации вооружения и военной техники в спецоперации (по опыту боевого применения частей и подразделений в вооруженном конфликте в Чеченской Республике).....91 Байбусинов К.К., Абулгазинов С.Е., Бердыбеков Н.Т. Некоторые вопросы продовольственной безопасности Национальной гвардии Республики Казахстан в чрезвычайных ситуациях.....98 Нилов В.В., Минченко Л.А. Обоснование конструктивного решения парусного индикатора для обнаружения наличия дыхания и измерения его частоты.....105</p> <p>ТЕОРИЯ И МЕТОДИКА ОБРАЗОВАНИЯ И ВОСПИТАНИЯ Жутдиев Б.Б., Альнәзіров Р.Б., Юцов И.А. Совершенствование системы высшего военного образования в Республике Беларусь как характерный элемент на постсоветском пространстве.....114 Саркенқызы А. «Шуақты күндер» мен «Бабалар аманаты» туындыларының көркемдік ерекшелігі (Б. Момышұлы жайлы туындылар негізінде).....125 Shapashev M.A. Features of the olympiad in pedagogy with cadets of military universities.....132 Шапашев М.А. Особенности воспитания профессиональных ценностей у будущих офицеров Национальной гвардии.....136 Серов И.А., Сартаев Ж.Н. Идеологическое воспитание в Национальной гвардии Республики Казахстан.....141 Ақпанова Ғ.К., Макашева С.М., Абдраимова А.Г. Т. Әлімқұлов шығармаларындағы көріктеуіш құралдарының эмоционалдык-экспрессивтік сипаты.....148 Linnik M.A., Kuzmenko D.YU., Shitov A.A., Kolmakov S.V. Features of plannig of the rapeutic physical culture lessons.....156</p>

ТЕОРИЯ НАЦИОНАЛЬНОЙ БЕЗОПАСНОСТИ

УДК 364.27

Б.Б. ЖУТДИЕВ¹, Р.Б. АЛЬНАЗИРОВ², И.А. ЮЦОВ³

¹ кандидат исторических наук, доцент, доцент кафедры идеологической работы и социальных наук УО «Военная академия Республики Беларусь», г. Минск;

² доктор философии (PhD), начальник кафедры Общеобразовательных дисциплин Военного института Национальной гвардии Республики Казахстан, полковник, г. Петропавловск;

³ заместитель начальника факультета внутренних войск УО «Военная академия Республики Беларусь», полковник, г. Минск.

ПСИХОЛОГИЧЕСКИЕ ОПЕРАЦИИ США: АНАЛИЗ ТЕХНОЛОГИЙ РЕАЛИЗАЦИИ

Анализ подготовки и ведения современных войн и локальных вооруженных конфликтов второй половины XX – первого десятилетия XXI века с участием ВС США, происходивших на различных театрах военных действий, свидетельствует о том, что в настоящее время непосредственное использование военно-силовой составляющей, а именно – задействования крупных межвидовых ударных группировок войск (сил) в их содержании нивелируется, становясь вспомогательным инструментом – в большей степени для создания угрозы, нежели для непосредственной реализации стратегических интересов, крайней мерой, используемой лишь после активного задействования невоенных методов воздействия на противника: политических, дипломатических, экономических, информационно-психологических и других, основывающихся на активном использовании внутренних противоречий страны-жертвы, инспирировании и эскалации внутривнутриполитических конфликтов, на поддержке или провоцировании определенных социальных групп.

Ключевые слова: *психологическая операция, политическая оппозиция, протестные акции, государственная политика, дестабилизация, социально-политическая и экономическая обстановка.*

Умело спланированные, организованные и проведенные психологические операции (в настоящее время – операции информационного обеспечения) (далее – ПсО) фактически стали универсальным «легитимным» инструментом решения стратегических и оперативно-тактических задач на всех этапах военного противоборства.

Несмотря на значительное количество военно-аналитических исследований [1–50], изучающих отдельные аспекты ПсО, играющих ключевую роль в подготовительный период к развязыванию агрессии, представленные в

них сведения носят разрозненный и фрагментарный характер, затрудняющий понимание совокупности причинно-следственных факторов, осмысление сущности и содержания универсальных, успешно реализуемых как на конвейере в последнее десятилетие, «американских технологий (сценариев) демократизации» и определение тенденций их использования в ближайшее десятилетие.

ПсО предполагают использование на практике, как при подготовке, так и в ходе вооруженной борьбы сложной совокупности согласованных по целям, задачам, месту, времени и объектам методов, форм, способов и приемов информационно-психологического воздействия (далее – ИПВ), направленных на международную общественность и конкретные объекты – иностранные правительства, организации, группы населения и военнослужащих (в первую очередь противника, а также своей страны и нейтральных стран) – с целью внедрения в их сознание на основе психологических механизмов восприятия человеком информации необходимых идеологических и социальных установок, выгодных субъекту воздействия, трансформации в нужном направлении их настроений, чувств и воли.

Стратегические (условно выделяя в зависимости от целей, характера, масштаба и содержания решаемых задач ПсО) ПсО имеют глобальный характер и осуществляются в течение длительного периода времени (продолжительностью от месяца до нескольких лет). Целями стратегической операции являются смена правящего режима и установление через удобный политический режим внешнего контроля над государственным образованием (в первую очередь в целях получения контроля над углеводородными ресурсами в стране-жертве). В ходе их проведения осуществляется давление на военно-политическое руководство и массированное ИПВ на население в целях подмены духовных ценностей народа и истории, забвения его традиций и культуры, дезориентации обещаниями, внедрения новых «ценностей» жизни, формирования новых идеологических и социальных установок (доминирующих мотиваций), формируются определенные (зачастую ложные) стереотипы поведения.

Для реализации стратегических ПсО используются политические, дипломатические и экономические средства воздействия. Посредством совокупности оказания комплексного воздействия (политико-дипломатического, экономического, военного, идеологического, информационного и т.д.) на то или иное государство в нем дестабилизируется социально-политическая и экономическая обстановка, осуществляется вмешательство в деятельность органов законодательной и исполнительной государственной власти, создаются силы внутреннего сопротивления (т.н. «пятая колонна»), которым и отводится основная роль в достижении политических целей конфликта. Воздействие осуществляется на руководящие структуры государства, системы жизнеобеспечения и инфраструктуры, важные политические средства, войска и население страны. Таким образом, смена

руководства страны производится без непосредственного применения военной силы, делая ненужным уничтожение группировок войск и сил, захват территории противника.

Под лозунгами «реализации права нации на самоопределение» и «продвижения демократических свобод» осуществляется провоцирование «кризисной ситуации» с помощью разжигания имеющихся исторических, внутривосточных и социально-экономических противоречий в государстве-жертве. Главными среди динамических факторов, которые способствуют и активно используются ПсО являются социально-экономическая нестабильность в стране-жертве, недовольство населения проводимой политикой, бедность и реформы – зачастую вызывающие напряжение в обществе, и требующие от правительства и социальных систем адаптации к новшествам и внезапным воздействиям внешних социальных факторов, требуя для этого значительного времени и ресурсов. Под видом «объективного информирования общественности» об истоках кризисной ситуации, ее развитии и возможных последствиях осуществляется подготовка общественного мнения к вмешательству во внутренние дела иностранного государства.

В качестве основных объектов ИПВ в ходе проведения стратегических ПсО ВС США можно выделить:

1. население противника (ПсО проводится по трем основным направлениям: *ПсО против гражданского населения* проводятся, с одной стороны, с целью обеспечить благоприятную социально-психологическую обстановку для содействия вводу и размещению на территории иностранного государства группировки войск, обеспечения лояльности и сотрудничества с ними местных властей и жителей, формирования антивоенных настроений среди населения противника; *ПсО по содействию оппозиционным силам и диссидентским движениям* направлено на оказание поддержки оппозиционным силам и диссидентским элементам, находящимся на территории противника; *ПсО по осуществлению культурной экспансии и диверсий* проводятся с целью распространения своих культурных идеалов и принципов среди населения других стран, что, с одной стороны, приводит к установлению моральной и нравственной зависимости вторых от первых, а с другой, – способствует нарушению устоявшихся культурно-этических представлений в обществе, приводит к деградации национальной сознания;

2. военнослужащие противника;

3. население и военнослужащие нейтральных и союзных государств (консолидирующие ПсО) (ИПВ осуществляется по следующим направлениям: формирование нужного общественного мнения; разъяснение целей и методов своей внешней политики; дискредитация военно-политического руководства противника; пропаганда своего военного превосходства; создание положительного имиджа стран-участниц военной операции);

4. военнослужащие и население своей страны.

В каждом объекте выделяются отдельные группы, в том числе по

возрастному и социальному фактору, у каждой из которых будет свое видение мира, а также предпочтительные средства и способы получения информации, в соответствии с которыми каждая из них подвергается дифференцированному психологическому воздействию.

Так, основной целевой аудиторией для ИПВ в Египте была арабская молодежь 18-29 лет, обучавшаяся за границей и путешествовавшая в 2000-х годах, а затем вернувшаяся на родину, где достойной работы в соответствии с полученным на Западе высшим образованием получить не смогла и вследствие этого требовавшая демократических преобразований в стране. В рамках проводимой в 1996 году операции «Совместные усилия» в Боснии и Герцеговине в качестве объектов психологического воздействия рассматривались местные власти и военные формирования, гражданское население, различные неправительственные организации, беженцы и перемещенные лица.

После определения уязвимых и наиболее важных объектов воздействия осуществляется выбор тем и детальная проработка содержания передаваемой информации, которая требуется для достижения целей ПсО. При этом учитывается, что тематика и содержание передаваемых сообщений должны заслуживать доверия и восприниматься потребителями информации как выражение их глобальных («общечеловеческих») или национальных интересов. В этом случае получаемые сведения будут побуждать объекты воздействия к принятию выгодных для субъекта воздействия решений.

Психологическое давление может осуществляться *политическими средствами*. Сюда можно отнести создание и поддержку существующих оппозиционных партий и движений, инициирование массовых беспорядков и поддержка деструктивных действий оппозиционных сил, оказание информационной поддержки действиям оппозиции, сил сопротивления, этнических, религиозных и других антиправительственных групп с целью оказания политического давления на руководство страны. Результаты реализации данной стратегии хорошо видны на примере внутренних вооруженных конфликтов в странах Северной Африки и Ближнего Востока (2011 – 2013 гг.), антиконституционный переворот на Украине (2014 год), отличительной особенностью которых стало противостояние между силовыми структурами, с одной стороны, и отрядами вооруженной и подготовленной извне оппозиции – с другой.

При **ИПВ на население противника** особая роль отводится *политической оппозиции*, имеющей объединенное руководство, доктрину, организацию, систему взглядов на будущее развитие общества и активно эксплуатирующей проблемы (внутренние противоречия), с которыми сталкиваются ключевые социальные группы, нейтрализуются группы, поддерживающие правительство (разбивая связь между народом и правительством, завоеывая доверие к своему движению и мобилизуя население, как к активной, так и к пассивной поддержке своих программ) в конечном итоге заменяя легитимность правительства собственной легитимностью. Однако

разрешения «кризисной ситуации» после свержения власти в государствах против которых были проведены ПсО и стабилизации военно-политической ситуации не происходит: вместо одного свергнутого «диктатора» появляется множество неконтролируемых экстремистских группировок, деятельность которых приводит к дальнейшей дестабилизации обстановки.

Направлениями внешней поддержки оппозиции в целях реализации стратегических ПсО могут являться:

- дискредитация государственной политики, органов власти, разжигание противоречий среди политической элиты, усиление протестных настроений;

- изоляция правительства от дипломатической и материальной поддержки и расширение международной поддержки оппозиционным силам, подавление политических оппонентов;

- делегитимизация власти, отдельных органов и принимаемых законодательных актов;

- подрыв уверенности в своих силах лидеров правительства, руководителей силовых ведомств на фоне дестабилизации социально-политической и экономической обстановки (подрывные действия, уличные акции, забастовки, провоцирование сил правопорядка, террористические акты);

- завоевание поддержки или нейтралитета критически важных сегментов населения;

- инспирирование жестокости властей по отношению к протестующему населению и провоцирование его на расширение антиправительственных выступлений;

- признание международной общественностью использование силовых методов борьбы оппозиционными группировками, «осуществляющих демократические социальные или политические реформы», нападения и захваты ключевых государственных объектов и, в целом, длительной кампании нарастающего насилия легитимными (для того чтобы конфликт не «американизировался», ликвидируя легитимность действий оппозиции, основное бремя продолжения конфликта ложится на оппозицию);

- осуждение (введение санкций) международным сообществом использования силовых методов борьбы государственными силовыми структурами с оппозицией и ее боевыми организациями как нарушение демократии;

- признание международной общественностью и массами учреждение параллельного переходного национального совета (создание альтернативных органов власти), как правило, состоящего из представителей силовых структур, перешедших на сторону оппозиции, молодежи и боевиков различных группировок, провозглашающего собственную законность и создание вооруженных формирований (боевых организаций оппозиции, состоящих в том числе из военнослужащих западных государств) вне существующей системы легитимными;

- создание коридоров и зон безопасности вокруг районов, контролируемых

оппозицией, с одновременным их расширением, а также ввод «ограниченных контингентов» войск с целью «защиты» населения;

- смещению неугодного политического режима через демократические процедуры выборов, референдумов, импичмента без выхода из правового поля, принуждение власти к значительным уступкам в ограничении полномочий, расширению прав оппозиции; принуждение неугодных политических сил к «добровольному» отказу от власти (когда оппозиции не удается создать значительное электоральное превосходство, но в то же время власть склонна к компромиссам, не обладает достаточной волей, единством и ресурсами, чтобы справиться с ситуацией, при этом, как правило, на власть оказывается сильное внешнее и внутреннее воздействие, создается реальная политическая, экономическая или военная угроза) или открытого применения военной силы легитимизированное через международные организации;

- принуждение международной общественностью к проведению «демократических» выборов или свержение дискредитированной нелегитимной власти;

- формирование новых властных структур и модификация власти: легитимизация, изменение основных законов, заполнение структур власти сторонниками оппозиции (олигархами), люстрации;

- использование власти: проведение политики в русле идеологии пришедшей к власти оппозиции с учетом интересов поддерживающих внешних сил (внешний контроль), перераспределение собственности (в том числе обеспечение беспрепятственного доступа к углеводородным ресурсам), подавление политических оппонентов;

- поддержка угодного политического режима может состоять в продлении полномочий или обеспечении политической преемственности через демократические процедуры, недопущение победы оппонентов. Если политическая ситуация в значительной степени дестабилизирована и неподконтрольна власти, то зарубежные представители могут выступать как посредники на переговорах с оппозицией, с оказанием на нее прямого и тайного давления.

Особого внимания заслуживают организованные массовые *протестные акции* в форме шествий, митингов, пикетов, политических забастовок на жизненно важных объектах инфраструктуры, активно иницируемые при содействии Запада и используемые:

- для привлечения внимания власти, обывателей, международной общественности к политическим требованиям, лозунгам, насущным и мнимым проблемам, а также для вербовки сторонников, оценки состояния социально-политических настроений;

- как смотр оппозиционных сил, проверка их дисциплинированности, готовности к выступлению, является своеобразной формой отчетности оппозиционных структур;

- для развертывания информационно-психологической кампании в

интересах дискредитации политического режима, отдельных институтов власти, сил правопорядка и направленной на формирование международного мнения о необходимости внешнеполитической изоляции страны;

- как средство непосредственного психологического воздействия на власть;

- для инспирирования массовых беспорядков, предпосылкой к дестабилизации общественно-политической ситуации;

- для информационно-психологического воздействия на население как своей страны, так и на международную общественность: относительно небольшие уличные акции, имеющие прецедент, отснятые под определенным ракурсом, снабженные соответствующим звуковым фоном и комментариями, могут многократно усиливаться через СМИ. Они становятся достоянием огромной аудитории, делают ее сопричастной происходящим событиям, влияют на сознание и чувства людей. Через демонстрацию «картины с места событий» навязываются ложные оценки ситуации, формируется нужное общественное мнение, приобретается электоральная поддержка, оправдывается вмешательство во внутренние дела.

Если основной целью массовой акции является создание прецедента развертывания информационно-психологической кампании, то параллельно со стандартными этапами тайно разрабатываются сценарии провокаций, приглашаются представители отечественных (подконтрольных оппозиции) и «интересующихся» зарубежных масс-медиа, международных организаций, дипломатических миссий. Их роль состоит в наблюдении, съемке и соответствующем освещении состоявшихся эксцессов. При получении оппозицией финансовой поддержки из-за рубежа полученные кадры одновременно становятся отчетом за расходование средств.

Формами провокаций являются несанкционированные акции, отклонения от разрешенных маршрутов движения и мест сбора, самовольное создание помех автотранспорту и пешеходам, выход (прорыв) за ограждения, физические оскорбления сотрудников правопорядка, препятствование их работе, что, в конечном итоге, должно вызвать ответные действия. Иногда провокации принимают более опасные формы: имитации взрывных устройств, выстрелов, нападения на сотрудников или манифестантов и т.п. На роль зачинщиков эксцессов могут подбираться люди с ограниченной юридической ответственностью: несовершеннолетние, с психическими отклонениями, врожденным слабоумием и т.п.

Если массовая акция проводится в интересах дестабилизации общественно-политической ситуации, то организаторы их реализуют с помощью подготовленных боевиков радикальной оппозиции или нанятых экстремистов. Они могут оснащаться холодным или огнестрельным оружием, взрывчатыми или зажигательными веществами, средствами защиты и связи, использовать подручный материал. В отдельных случаях привлекаются

специалисты тайных операций из-за рубежа.

Крайне редко дестабилизация общественно-политической ситуации в стране становится следствием одного массового выступления. Обычно оппозиции и внешним силам приходится организовывать различные по формам и масштабам акции во всех областях страны и в течение длительного периода времени.

К стандартным формам массовых акций, как правило, добавляются организованные оппозицией политические забастовки на жизненно важных объектах инфраструктуры. Такие акции не только затрудняют противодействие власти, но и вызывают протестные настроения аполитичных обывателей, подрывают доверие к руководству страны, вызывают профессиональную солидарность. Забастовщики не обязательно выдвигают политические требования, однако начатая в кризисный период забастовка с социально-экономическими лозунгами всегда имеет политический характер. Такие акции организуются ячейками оппозиционных партий на предприятиях или профессиональными союзами, подконтрольными оппозиции. На коммерческих предприятиях организаторами забастовок могут выступать подконтрольные оппозиции союзы предпринимателей или отдельные представители бизнеса, имеющие авторитет в среде коммерсантов. Они могут не только парализовать сеть розничной торговли социально-значимыми товарами (услугами), но и заключить «картельное» соглашение по резкому поднятию цен, что усиливает протестные отношения в обществе.

Конечные цели дестабилизации – уход в отставку руководителей страны, насильственное свержение власти, значительное изменение государственной политики, легитимизация вмешательства извне. К примеру, массовые протестные акции, угрожающие общенациональной дестабилизацией, вынудили уйти с политической сцены президента Франции Ш. де Голля, вывести американские войска из Вьетнама. Они стали эффективным средством свержения коммунистических и постсоветских режимов. Однако массовые акции с угрозой дестабилизации в условиях невысокого рейтинга оппозиции, волевого противодействия власти, профессиональных действий и лояльности силовых структур не могут создать революционной ситуации.

Одними из основных **способов воздействия** на стратегическом уровне являются *«психологическая изоляция»* и *«дезинформация»* объекта воздействия.

«Психологическая изоляция» объекта включает в себя мероприятия в политической, экономической и военной областях. В политической области это может быть дипломатическое давление, оказываемое на правительства государств, соседних с субъектом воздействия. Так, в ходе подготовки к операции «Вспышка ярости» (Гренада, октябрь 1983 г.) США создали военно-политический союз восточно-карибских государств, который выступил с резким осуждением политики правительства Гренады. В него вошли Антигуа и Барбуда, Доминика, Сент-Люсия, Сент-Винсент и Гренадины. Возникновение этого альянса позволило СМИ западных стран трактовать его как результат общего

недовольства карибских государств политикой М. Бишопа и его правительства.

В ходе провозглашенной США политики борьбы с международным терроризмом американскому руководству удалось добиться полной дипломатической изоляции Афганистана. Дипломатические отношения с талибами сохранились лишь у Пакистана. Это было необходимо США для воздействия на движение «Талибан» по дипломатическим каналам.

Создание коалиционных миротворческих группировок также отвечает цели политической изоляции объекта воздействия. Карибские государства предоставили небольшие подразделения своих вооруженных сил (общей численностью 300 человек) для символической поддержки интервенции США на Гренаде. Миротворческие группировки создавались и во время событий в зоне Персидского залива (1990-91 гг.), в которых участвовали вооруженные формирования более 30 государств мира, а также в ходе операций на Гаити (1994 г.), Боснии и Герцеговине, Косово.

В экономической области психологическая изоляция осуществляется путем введения торговых и экономических санкций и эмбарго. Так, администрация Р. Рейгана использовала свое влияние на Международный валютный фонд, Международный банк реконструкции и развития и Межамериканский банк развития, чтобы воспрепятствовать предоставлению финансовой помощи Гренаде. За обещание оказать Карибскому банку развития финансовую помощь, тот исключил из числа своих членов Гренаду. Экономическое эмбарго осуществлялось США и в отношении Югославии, Ливии, Судана, Ирака, Сирии и ряда других стран. Экономические санкции и эмбарго приводят к «проседанию» национальной денежной единицы, ухудшению социально-экономического положения населения, провоцирует недовольство политикой руководства страны и стимулирует возникновение оппозиционных движений. В ходе антитеррористической операции, направленной против организации «Аль-Каида» администрация США использовала такой метод экономического воздействия, как блокировка «подозрительных» банковских счетов.

Психологическая изоляция *в военной сфере* в основном сводится к демонстрации решимости использовать вооруженные силы для разрешения кризисной ситуации. Один из классических примеров психологического воздействия посредством военного демарша – угроза применения силы в Гаити в 1994 г. Захватившая там власть хунта генерала Седраса, испытывая, с одной стороны, психологическое давление мировой общественности, обработанной США, а с другой, – ввиду прямой угрозы применения военной силы вынуждена была передать рычаги правления свергнутому ею президенту Аристиду. В частности, последним аргументом для военного руководства Гаити, побудившим его передать власть законно избранному президенту, явилось сообщение о том, что 19 сентября 1994 г. 60 военно-транспортных самолетов ВВС США взлетели с базы Форт-Брэгг и взяли курс на Гаити.

Вторым активно используемым способом психологического воздействия

на население иностранного государства является **военная дезинформация** – действия, преследующие цель преднамеренного введения в заблуждение принимающих решения лиц противника о возможностях, намерениях и действиях как своих, так и дружеских войск, что вынуждает его совершать ошибки на всех этапах ведения боевых действий. Дезинформация используется для того, чтобы в кратчайшие сроки убедить в чем-либо объекты воздействия, например: свое население и мировое сообщество – в необходимости решения возникшей проблемы силовыми методами, противника – по поводу места и времени вторжения и т.д. Рассматривая предысторию вооруженных конфликтов можно увидеть, что вовлеченные в конфликт стороны активно стремились сформировать образ врага, смешивая в различных пропорциях прямую дезинформацию, элементы полуправды и объективную информацию (в целях формирования доверия к источнику информации).

На стратегическом уровне подразделения ПсО успешно действовали с самого начала операции «Свобода Ираку». В целях достижения ее поддержки мировым сообществом Пентагон основной упор сделал на целенаправленную работу с представителями СМИ. Эксклюзивные права на освещение боевых действий были предоставлены мощным информационным ресурсам – агентствами Си-эн-эн и Би-би-си. Кроме того, журналисты «прикреплялись» к подразделениям, участвовавшим в боевых действиях (*embedded journalists*). В зону их ведения были направлены лучшие американские репортеры. Эффективность этого решения подтвердилась в первые дни операции, когда в сети Интернет можно было в режиме реального времени наблюдать кадры наступления коалиционных войск с телекамер, установленных на американских танках. Расчет делался на то, что «акулы пера», преодолевающие тяготы и лишения боевых действий вместе с солдатами, не смогут критически отозваться о своих «сослуживцах». Всего к боевым частям и подразделениям американской армии были «прикреплены» 662 журналиста, еще 95 находились в британских подразделениях [6].

Новая форма участия журналистов в информационно-психологическом обеспечении, по оценкам западных специалистов, позволила добиться существенной поддержки боевых действий со стороны общественности стран коалиции.

США и их союзники смогли навязать международным СМИ свою точку зрения (манипулировать общественным мнением и распространять явную дезинформацию) на ход развития событий, в первую очередь, благодаря доминирующему положению американских информационных агентств, а также жесткой военной цензуре, наложенной на все журналистские материалы, освещавшие ход войны против Ирака.

В настоящее время совершенствуются как *методы манипулирования общественным мнением* посредством СМИ, так и *способы передачи материалов в эфир*. Так СМИ активно используется откровенная ложь с целью дезинформации населения своей страны и зарубежной общественности;

сокрытие критически важной информации, позволяющее до неузнаваемости исказить реальную картину события; погружение ценной информации в массив информационного мусора; упрощение, утверждение и повторение, что позволяет внушать необходимую информацию; подмена терминологии; введение табу на определенные виды информации и разделы новостей; подача негативной информации, которая лучше воспринимается аудиторией по сравнению с позитивными новостями.

Передача с места событий мобильными репортерскими группами, оснащенными компактным спутниковым приемопередающим оборудованием, телевизионной «картинки» с нескольких камер, позволяет сформировать впечатление полноты отображения разворачивающихся в стране противника драматичных процессов. Манера освещения событий, применяемая репортерами, создает у телезрителя эффект особой достоверности репортажа: происходящее почти не комментируется, отсутствуют обобщения, превалирует подробный отчет о том, что происходит в зоне видимости телекамер.

Наибольших успехов на поприще информационной пропаганды достиг панарабский телеканал «Аль-Джазира». Канал, ведя вещание на арабском и английских языках, не только информирует население, но и намеренно дезинформирует, пропагандирует и манипулирует общественным мнением. Репортажи канала, сыгравшие едва ли не определяющую роль в формировании волны «арабской весны», в настоящее время сосредоточили свое информационное воздействие на населении Сирии с целью побуждения его участия в акциях протеста против действующего президента Б. Асада.

Подготовка к военной операции в зоне Персидского залива шла под лозунгами восстановления утраченной независимости Кувейта, защиты Саудовской Аравии, ОАЭ, Катара и Омана от агрессивных намерений С. Хусейна, защиты свободы мирового судоходства в Персидском заливе, защиты нарушаемых прав курдов и шиитов Ирака и необходимостью установления демократического режима правления в этой стране. Считается, что именно успех компании по стратегическому дезинформированию мировой общественности и военно-политического руководства Ирака позволил МНС достичь максимальной внезапности и скрытности своих действий. Оно включало убеждение мировой общественности в необходимости мер, принимаемых союзниками. Основная нагрузка легла на СМИ – печать, радио и телевидение. Они распространяли слухи о наличии у Ирака огромных запасов химического оружия и планах его возможного применения, об активных работах по созданию ядерного боеприпаса, о поддержке С. Хусейном ряда террористических организаций и т.д. В качестве основных были определены следующие задачи ПсО: дезинформация командования вооруженных сил Ирака и широкой общественности относительно планов военных действий; подрыв доверия населения Ирака к президенту Саддаму Хусейну; поддержка движения сопротивления в Кувейте и оказание помощи оппозиционным силам в Ираке; преувеличение военной мощи МНС и убеждение в бесперспективности

сопротивления МНС; углубление раскола в арабском мире.

После окончания военных действий командование МНС признало, что *стратегическая дезинформация* являлась составной частью информационной политики в ходе войны. И хотя эта политика была направлена, прежде всего, на введение в заблуждение руководства Ирака и его вооруженных сил, обманутой оказалась и мировая общественность. Оправдывая политику дезинформирования, министр обороны США Р. Чейни сказал: «Главное, мы должны решить нашу задачу. Это надо сделать за самую низкую цену в виде жизней американцев. А это важнее того, как вы обращаетесь с прессой».

Массированной дезинформации подверглось мировое сообщество относительно так называемой «гуманитарной катастрофы» в Косово. События, происходившие там, попали вначале под определение геноцид, а вскоре были названы холокостом косовских албанцев. Большинство сайтов, освещавших военную операцию, было создано непосредственно американскими специалистами по компьютерным технологиям или при их содействии. В течение только первых двух недель операции в Косово американское информационное агентство CNN подготовило свыше 30 статей, размещенных затем в Интернете. В каждой из них (до десяти раз) встречались слова «беженцы», «этнические чистки», «массовые убийства». После ввода на территорию Косова миротворческих сил представители гуманитарных организаций завезли 40 тыс. пластиковых пакетов для перезахоронения жертв так называемого «холокоста». Однако было обнаружено около 3 тыс. трупов. США заставили всех поверить, что они вели «гуманитарную» войну и представили себя защитниками мусульман. В результате в западном общественном мнении было достигнуто полное единодушие в осуждении сербов. Систематическое нагнетание антисербской истерии и муссирование темы «этнических чисток» в Косово, демонстрации на телеэкранах, страницах газет и журналов «сербских зверств» и «страданий албанского народа» привели к тому, что общественное мнение Запада было в основном подготовлено к силовому варианту урегулирования косовской проблемы.

Наглядный пример активного использования дезинформации и откровенной лжи был продемонстрирован в Ливии, где основная цель первого этапа ИПВ состояла в том, чтобы посеять панику среди населения и иностранных граждан. Ведь предпринимать против М. Каддафи военные действия, не боясь международных скандалов, связанных с гибелью иностранцев от натовских УР «Томахок», можно было только после того, как они покинут эту страну.

Одновременно западные СМИ и арабоязычная телекомпания «Аль-Джазира» внушали всему миру, что М. Каддафи готов применить химическое оружие и взорвать нефтепроводы, а его сын уже перешел на сторону восставших. Сообщалось также, что аэропорт Триполи либо захвачен митингующими, либо уничтожен авиаударами, тогда как он по-прежнему функционировал и полностью контролировался властями.

К подобного рода дезинформации относятся также сообщения о

расстрелах демонстрантов, переходе армии на сторону «восставших», контроле многих городов оппозицией, падении режима и победе восставших. В действительности никаких бомбардировок демонстрантов, повстанцев, мятежников, жилых и нежилых кварталов городов не было, а бомбили только склады оружия на востоке страны, которые пытались захватить «мятежники».

Поддерживая на Украине действия властей, как пришедших в результате антиконституционного переворота, так и в последствии избранных легитимно, американцы (в том числе посредством активного использования украинского пропагандистского аппарата и уничтожения корреспондентов российских СМИ, объективно освещающих происходящие события) осуществили следующие мероприятия с активным использованием дезинформации: в интересах подрыва экономической стабильности России посредством введения санкций и международной изоляции (в первую очередь – экономической) дезинформировали мировое общественное мнение относительно того, что Россия является агрессором по отношению к Украине и ненадежным для Европейского союза экономическим поставщиком энергоресурсов (политизируя цену на газ для Украины и срывая переговоры); в интересах эскалации ситуации к началу агрессии выборочно подавали необходимую информацию об увеличении концентрации российских войск у границы с Украиной; нивелировали информацию о массовых жертвах среди мирного населения (выдавая просочившиеся в СМИ данные за жертвы от рук исключительно сепаратистов) в результате проводимой украинскими силовиками так называемой «антитеррористической операции» и имеющей место гуманитарной катастрофе на Юго-Востоке Украины; использовали трибуну Совета Безопасности ООН для формирования благоприятного для украинской стороны мирового общественного мнения, не осуждающего силовой вариант действий украинской стороны.

Во втором десятилетии XXI века ПсО, проводимые ВС США, вышли на качественно новый уровень. Анализ развития большинства конфликтов и «цветных революций» последнего десятилетия, в которых прямо или косвенно были задействованы вооруженные силы или спецслужбы США, позволяет сделать вывод о том, что происходит изменение среды распространения агрессии из военно-географического пространства в информационное поле. Это наглядно подтверждает пример «арабской весны». Наряду с такими традиционными методами, как печатная пропаганда, устная агитация, теле- и радиовещание, американские специалисты ПсО стали активно использовать современные технологии социальных медиасетей, характеризующиеся повсеместной доступностью и широким использованием источников по предоставлению и распространению файлов мультимедиа (Youtube), микроблогов (Twitter), социальных сетей (Facebook), а урбанизация жизни и широкое использование населением мегаполисов мультимедийных устройств повышают вероятность навязывания ему заблаговременно подготовленной информации, имеющей дружеский, нейтральный или оппозиционный характер по отношению к

интересам США. Смена политических режимов в Тунисе и Египте была осуществлена без непосредственного боевого соприкосновения заинтересованных сторон. Революционные изменения были спровоцированы информационными атаками из социальных сетей «Твиттер» и «Фейсбук» посредством рассылки сообщений о намечающихся митингах и протестных акциях на электронную почту и мобильные телефоны пользователей. Это позволило провокаторам собирать критическую массу людей в нужное время и в нужном месте. При этом спецслужбы арабских государств были не в силах предотвратить рассылку подстрекательских сообщений, поскольку не имели возможности доступа к управляющим серверам социальных сетей, находящимся на территории и под контролем спецслужб США.

Важными факторами, повышающими роль ПсО в будущих военных конфликтах в условиях нарастания напряженности на международной арене, возникновения экономических кризисов, повышения значимости сохранения жизни и здоровья военнослужащих, являются реальная возможность сокращения затрат на строительство ВС, снижения потерь в личном составе и объема задействования ВВТ, в первую очередь обычного (летального) оружия.

Как подчеркнул министр обороны США в доктринальном документе, выпущенном в январе 2012 года, «Удерживая глобальное американское лидерство. Приоритеты военного строительства в XXI веке» «в условиях финансовых ограничений вооруженные силы будут располагать меньшими возможностями». И если в операциях в Афганистане и Ираке у командующих объединенными оперативными формированиями были практически неограниченные возможности по применению летального оружия, то в будущих военных операциях, как утверждают представители ВПР США, необходимо будет делать ставку на использование информационных возможностей ВС и прилагать больше усилий по согласованию вопросов совместного применения сил и средств ПсО и обычного оружия.

Анализ форм и способов применения ПсО позволяет выявить несколько основных тенденций, которые в ближайшее десятилетие будут определять характер ИПВ:

- главной целью стратегических ПсО становится смена правящего режима и установление внешнего контроля над государственным образованием не за счет уничтожения военного или экономического потенциала страны, а путем массированного информационно-психологического воздействия на ее военно-политическое руководство, население и, лишь в последнюю очередь, – личный состав вооруженных сил, что в перспективе может привести к полному отказу от использования военной силы, поскольку проведение скоординированных ПсО позволит обойтись без этой крайней меры;

- трансформация сущности и содержания ПсО: от поддержки боевых действий тактического уровня в самостоятельный универсальный инструмент решения стратегических и оперативно-тактических задач на всех этапах военного противоборства посредством информационного обеспечения

(слаженного использования и гражданской и военной информационной структуры) и военно-гражданского взаимодействия через оказание помощи местному населению (в т.ч. адресной гуманитарной помощи, восстановления коммуникаций и инфраструктуры); внесение в сознание населения направленности операции: не против самого народа, а против конкретного сегмента (либо политики правящего режима в интересах изменения ее курса, либо против «дискредитировавшегося» национально-религиозного меньшинства); развитие практического взаимодействия с местными органами власти и содействие стабилизации обстановки в стране;

- освещение международными СМИ сложившейся политической ситуации в стране-жертве как «кризисной», создание образа справедливой войны для международного общественного мнения, обеспечение поддержки со стороны населения страны противника;

- наряду с расширением аудитории воздействия (воздействие оказывается не только на противника, но также и на нейтральную аудиторию, население своей страны («домашний фронт»)) осуществляется заблаговременное выделение (определение) типов аудитории и целевых групп воздействия, осуществляется исследование мотивов и потребностей, в том числе – динамики их развития на десятилетия вперед, выбор и использование для воздействия соответствующего (наиболее популярного) сегменту канала коммуникации (концепция точности);

- продвижение информации для воздействия на массовое сознание и на конкретных лиц, принимающих решения, через активное использование наряду с традиционными каналами ИПВ – печатной пропагандой, устной агитацией, теле- и радиовещанием – современных технологий распространения материалов ИПВ через социальные медиасети и сервисы, веб-сайты и интернет-форумы и электронную связь (почту) с журналистами, информационными агентствами, газетами, журналами, радио- и телевизионными каналами;

- увеличение объемов (массивов) информации (использование неэквивалентности информационного пространства и пространства реальности, в связи с чем информационная реальность начинает восприниматься объектом воздействия как реальность подлинная) и возрастание индивидуализации сообщений и увеличение эмоциональности (а не рациональности) информации;

- доминирование США в информационной сфере, монополия на подачу информации о происходящих событиях, сокращение прямого доступа к событиям, контроль потока информации (в первую очередь – видеоинформации) в СМИ для массовой аудитории, единство интерпретации (факт при этом лишь становится иллюстрацией правильно созданной интерпретации) информации;

- увеличение сроков начала планирования ПсО от предполагаемого начала операции, уменьшение продолжительности проведения операции, дистанцирование военно-политического руководства США от планирования и проведения ПсО против конкретного государства;

- увеличение числа государственных институтов и ведомств, реализующих

ПсО, координирующих и осуществляющих взаимодействие по вопросам ПсО, все более активное привлечение в интересах ПсО психологов и экспертов по методам массовых коммуникаций и психологии убеждения, этики; геополитики и религиоведения; специалистов в области социальных исследований, метеорологии, маркетинга; референтов-переводчиков с различных языков; специалистов-культурологов; аналитиков социальных проблем общества и др.

Проведенный анализ подтверждает важность и необходимость противодействия ПсО противника, развития отечественной научно обоснованной теории информационно-психологической защиты (в рамках информационного противоборства) личного состава Вооруженных Сил и населения в условиях мирного времени, в ходе подготовки и ведения операций (боевых действий). В рамках разработки данной теории крайне важную роль должна занимать разработка математических моделей анализа национально-этнического и религиозного единства населения страны и самоидентификации нации, их индикаторов, позволяющее своевременно выявлять наличие внутреннего национального раскола (по различным аспектам) и организовать эффективное контрпропагандистское воздействие, нивелирующее его и сплачивающее население национальной идеей.

СПИСОК ЛИТЕРАТУРЫ:

- 1 Давыдов, Д. Информационные операции как инструмент достижения целей военно-политического руководства США [Текст] // Зарубеж. воен. обозрение. – 2013. – № 10. – С. 3–10.
- 2 Кировец, А. Опыт пропаганды и информационной войны КНР [Текст] // Зарубеж. воен. обозрение. – 2013. – № 9. – С. 28–33.
- 3 Хопров, В. 28-й отдельный полк психологических операций «Павиа» СВ Италии [Текст] // Зарубеж. воен. обозрение. – 2013. – № 7. – С. 42–46.
- 4 Олевский, В. «Всеобъемлющий подход» НАТО к урегулированию кризисов [Текст] // Зарубеж. воен. обозрение. – 2013. – № 5. – С. 12–17.
- 5 Олевский, В. «Всеобъемлющий подход» НАТО к урегулированию кризисов [Текст] // Зарубеж. воен. обозрение. – 2013. – № 4. – С. 3–12.
- 6 Китов, П. Совершенствование способов и средств ведения психологических операций в вооруженных силах США [Текст] // Зарубеж. воен. обозрение. – 2013. – № 3. – С. 19–23.
- 7 Бобров, А. Информационная война: от листовки до твиттера [Текст] // Зарубеж. воен. обозрение. – 2013. – № 1. – С. 20–27.
- 8 Давыдов, Д. Информационно-психологическая война в Афганистане [Текст] // Зарубеж. воен. обозрение. – 2012. – № 8. – С. 14–20.
- 9 Фомичев, С. Доктрина психологических операций ВС Франции [Текст] // Зарубеж. воен. обозрение. – 2012. – № 7. – С. 17–20.
- 10 Троян, А. Основные итоги военной кампании Запада в Ливии [Текст] // Зарубеж. воен. обозрение. – 2012. – № 4. – С. 8–15.
- 11 Сидельников, А. Использование дезинформации в ходе захвата Триполи

[Текст] // Зарубеж. воен. обозрение. – 2011. – № 9. – С. 29–30.

12 Серов, А. О роли дезинформации в современных конфликтах и войнах [Текст] // Зарубеж. воен. обозрение. – 2011. – № 8. – С. 29–33.

13 Серов, А. О роли дезинформации в современных конфликтах и войнах [Текст] // Зарубеж. воен. обозрение. – 2011. – № 7. – С. 15–21.

14 Кудряшов, А. Использование за рубежом сети Интернет в интересах ведения информационных войн [Текст] // Зарубеж. воен. обозрение. – 2011. – № 4. – С. 11–20.

15 Степанов, С. Применение аэростатов в интересах информационно-психологического воздействия на противника [Текст] // Зарубеж. воен. обозрение. – 2010. – № 10. – С. 52–59.

16 Колесов, П. Ведение Соединенными Штатами информационных войн. Концепция «стратегических коммуникаций» [Текст] // Зарубеж. воен. обозрение. – 2010. – № 6. – С. 9–14.

17. Петров, А. Участие ВВС США в психологических операциях ВС НАТО в Афганистане [Текст] // Зарубеж. воен. обозрение. – 2010. – № 4. – С. 50–57.

18 Машкин, К. Современные способы и средства распространения материалов информационно-психологического воздействия в ВС США [Текст] // Зарубеж. воен. обозрение. – 2009. – № 10. – С. 31–36.

19 Петровский, А. Информационное противоборство в ходе конфликта в Секторе Газа [Текст] // Зарубеж. воен. обозрение. – 2009. – № 5. – С. 29–31.

20 Колесов, П. Информационная война Грузии против Южной Осетии и Абхазии [Текст] // Зарубеж. воен. обозрение. – 2008. – № 10. – С. 18–21.

21 Кузьмин, В. Роль США в осуществлении «Цветных революций» в зарубежных странах [Текст] // Зарубеж. воен. обозрение. – 2008. – № 9. – С. 9–18.

22 Нальдеев, А. Печатная пропаганда в деятельности органов психологических операций ВС США в Афганистане и Ираке [Текст] // Зарубеж. воен. обозрение. – 2008. – № 8. – С. 23–25.

23 Айтакаева, Т. КНР: концепции информационных операций [Текст] // Зарубеж. воен. обозрение. – 2008. – № 6. – С. 25–29.

24 Гольев, А. Аппарат психологической борьбы ВС Румынии [Текст] // Зарубеж. воен. обозрение. – 2007. – № 9. – С. 26–27.

25 Костюхин, А. Информационные операции в планах командования ВС США [Текст] // Зарубеж. воен. обозрение. – 2007. – № 5. – С. 7–12.

26 Гусев, А. Сотрудничество органов психологической борьбы ВС США со СМИ при освещении конфликта в Косово [Текст] // Зарубеж. воен. обозрение. – 2006. – № 7. – С. 21–24.

27 Касьянов, С. Организация 15-й группы ПсО ВС Великобритании [Текст] // Зарубеж. воен. обозрение. – 2005. – № 8. – С. 15–17.

28 Польских, А. О применении глобальной компьютерной сети Интернет в интересах информационного противоборства [Текст] // Зарубеж. воен. обозрение. – 2005. – № 7. – С. 20–23.

- 29 Сафонов, В. Оценка специалистами США эффективности психологических операций в Ираке [Текст] // Зарубеж. воен. обозрение. – 2005. – № 6. – С. 15–21.
- 30 Тиранов, А. Использование эмоциональных средств в материалах информационно-психологического воздействия [Текст] // Зарубеж. воен. обозрение. – 2005. – № 5. – С. 19–25.
- 31 Авраменко, А. Психологические операции НОАК [Текст] // Зарубеж. воен. обозрение. – 2005. – № 4. – С. 14–19.
- 32 Гольев, А. Служба психологических операций войска Польского [Текст] // Зарубеж. воен. обозрение. – 2005. – № 3. – С. 19–28.
- 33 Макаренкова, В. Видеоигры в информационной и психологической борьбе [Текст] // Зарубеж. воен. обозрение. – 2011. – № 7. – С. 17–24.
- 34 Гахов, А. Психологические аспекты применения авиации в современных условиях [Текст] // Зарубеж. воен. обозрение. – 2004. – № 11. – С. 34–43.
- 35 Свиридов, А. Некоторые особенности операции «Свобода Ираку» [Текст] // Зарубеж. воен. обозрение. – 2003. – № 4. – С. 2–7.
- 36 Струнский, А. Психологические операции ВС США: современное состояние и перспектива развития [Текст] // Зарубеж. воен. обозрение. – 2003. – № 4. – С. 8–11.
- 37 Андреев, А. Об информационном противоборстве в ходе вооруженного конфликта в Косово [Текст] // Зарубеж. воен. обозрение. – 2002. – № 11. – С. 7–12.
- 38 Тюрин, Д. Психологические операции ВС США в Афганистане [Текст] // Зарубеж. воен. обозрение. – 2002. – № 3. – С. 7–10.
- 39 Гриняев, С. Концепция ведения информационной войны в некоторых странах мира [Текст] // Зарубеж. воен. обозрение. – 2002. – № 2. – С. 9–10.
- 40 Гриняев, С. Взгляды военных экспертов США на ведение информационного противоборства [Текст] // Зарубеж. воен. обозрение. – 2001. – № 8. – С. 10–11.
- 41 Быстров, В. Некоторые особенности военной дезинформации за рубежом [Текст] // Зарубеж. воен. обозрение. – 2001. – № 7. – С. 11–14.
- 42 Жуков, В. Взгляды военного руководства США на ведение информационной войны [Текст] // Зарубеж. воен. обозрение. – 2001. – № 1. – С. 2–9.
- 43 Шаравов, И. К вопросу об информационной войне и информационном оружии [Текст] // Зарубеж. воен. обозрение. – 2000. – № 10. – С. 2–5.
- 44 Малышев, В. Использование возможностей СМИ в локальных вооруженных конфликтах [Текст] // Зарубеж. воен. обозрение. – 2000. – № 7. – С. 2–7.
- 45 Жуков, В. Информационное обеспечение военных операций в вооруженных силах США и ОВС НАТО [Текст] // Зарубеж. воен. обозрение. – 2000. – № 4. – С. 2–6.

46 Жуков, В. Психологические операции вооруженных сил США в войнах и конфликтах XX века [Текст] // Зарубеж. воен. обозрение. – 1997. – № 6. – С. 12–17.

47 Михайлов, Б. Психологические операции вооруженных сил США в конфликтах низкой интенсивности (на примере операций в Республике Гаити и Боснии) [Текст] // Зарубеж. воен. обозрение. – 1996. – № 8. – С. 2–7.

48 Крысько, В. Г. Секреты психологической войны (цели, задачи, методы, формы, опыт) [Текст] / Под общ. ред. А. Е. Тараса. – Минск: Харвест, 1999. – 448 с.

49 Почепцов, Г. Г. Психологические войны [Текст] – 4-е изд., стер. – М.: ОМЕГА-Л, 2008. – 528 с.

50 Вепринцев, В. Б. Операции информационно-психологической войны: краткий энциклопедический словарь-справочник [Текст] / В. Б. Вепринцев, А. В. Манойго, А. И. Петренко, Д. Б. Фролов. – 2-е изд. – М.: Горячая линия – Телеком, 2011. – 495 с.

51 Щульц Э.Э. Технологии бунта (технологии управления радикальными формами социального протеста в политическом контексте) [Текст]. – М.: 2014. – 512 с.

REFERENCES

1 Davyidov, D. Informatsionnyie operatsii kak instrument dostizheniya tseley voenno-politicheskogo rukovodstva SShA / D. Davyidov // Zarubezh. voen. obozrenie. – 2013. – № 10. – S. 3–10.

2 Kirovets, A. Opyit propagandyi i informatsionnoy voynyi KNR / A. Kirovets // Zarubezh. voen. obozrenie. – 2013. – № 9. – S. 28–33.

3 Hoprov, V. 28-y otdelnyiy polk psihologicheskikh operatsiy «Pavia» SV Italii / V. Hoprov // Zarubezh. voen. obozrenie. – 2013. – № 7. – S. 42–46.

4 Olevskiy, V. «Vseob'emlyuschiy podhod» NATO k uregulirovaniyu krizisov / V. Olevskiy // Zarubezh. voen. obozrenie. – 2013. – № 5. – S. 12–17.

5 Olevskiy, V. «Vseob'emlyuschiy podhod» NATO k uregulirovaniyu krizisov / V. Olevskiy // Zarubezh. voen. obozrenie. – 2013. – № 4. – S. 3–12.

6 Kitov, P. Sovershenstvovanie sposobov i sredstv vedeniya psihologicheskikh operatsiy v vooruzhennyih silah SShA / V. Kitov // Zarubezh. voen. obozrenie. – 2013. – № 3. – S. 19–23.

7 Bobrov, A. Informatsionnaya voyna: ot listovki do tvittera / A. Bobrov // Zarubezh. voen. obozrenie. – 2013. – № 1. – S. 20–27.

8 Davyidov, D. Informatsionno-psihologicheskaya voyna v Afganistane / D. Davyidov // Zarubezh. voen. obozrenie. – 2012. – № 8. – S. 14–20.

9 Fomichev, S. Doktrina psihologicheskikh operatsiy VS Frantsii / S. Fomichev // Zarubezh. voen. obozrenie. – 2012. – № 7. – S. 17–20.

10 Troyan, A. Osnovnyie itogi voennoy kampanii Zapada v Livii / A. Troyan // Zarubezh. voen. obozrenie. – 2012. – № 4. – S. 8–15.

11 Sidelnikov, A. Ispolzovanie dezinformatsii v hode zahvata Tripoli /

- A. Sidelnikov // *Zarubezh. voen. obozrenie.* – 2011. – № 9. – S. 29–30.
- 12 Serov, A. O roli dezinformatsii v sovremennyih konfliktah i voynah / A. Serov // *Zarubezh. voen. obozrenie.* – 2011. – № 8. – S. 29–33.
- 13 Serov, A. O roli dezinformatsii v sovremennyih konfliktah i voynah / A. Serov // *Zarubezh. voen. obozrenie.* – 2011. – № 7. – S. 15–21.
14. Kudryashov, A. Ispolzovanie za rubezhom seti Internet v interesah vedeniya informatsionnyih voyn / A. Kudryashov // *Zarubezh. voen. obozrenie.* – 2011. – № 4. – S. 11–20.
- 15 Stepanov, S. Primenenie aerostatov v interesah informatsionno-psihologicheskogo vozdeystviya na protivnika / S. Stepanov // *Zarubezh. voen. obozrenie.* – 2010. – № 10. – S. 52–59.
- 16 Kolesov, P. Vedenie Soedinennymi Shtatami informatsionnyih voyn. Kontsepsiya «strategicheskikh kommunikatsiy» / P. Kolesov // *Zarubezh. voen. obozrenie.* – 2010. – № 6. – S. 9–14.
- 17 Petrov, A. Uchastie VVS SShA v psihologicheskikh operatsiyah VS NATO v Afganistane / A. Petrov // *Zarubezh. voen. obozrenie.* – 2010. – № 4. – S. 50–57.
- 18 Mashkin, K. Sovremennyye sposoby i sredstva rasprostraneniya materialov informatsionno-psihologicheskogo vozdeystviya v VS SShA / K. Mashkin // *Zarubezh. voen. obozrenie.* – 2009. – № 10. – S. 31–36.
- 19 Petrovskiy, A. Informatsionnoe protivoborstvo v hode konflikta v Sektore Gaza / S. M. M...in // *Zarubezh. voen. obozrenie.* – 2009. – № 5. – S. 29–31.
- 20 Kolesov, P. Informatsionnaya vojna Gruzii protiv Yuzhnoy Osetii i Abhazii / P. Kolesov // *Zarubezh. voen. obozrenie.* – 2008. – № 10. – S. 18–21.
- 21 Kuzmin, V. Rol SShA v osuschestvlenii «Tsvetnyih revolyutsiy» v zarubezhnyih stranah / V. Kuzmin // *Zarubezh. voen. obozrenie.* – 2008. – № 9. – S. 9–18.
- 22 Naldeev, A. Pechatnaya propaganda v deyatelnosti organov psihologicheskikh operatsiy VS SShA v Afganistane i Irake / A. Naldeev // *Zarubezh. voen. obozrenie.* – 2008. – № 8. – S. 23–25.
- 23 Aytakaeva, T. KNR: kontsepsii informatsionnyih operatsiy / T. Aytakaeva // *Zarubezh. voen. obozrenie.* – 2008. – № 6. – S. 25–29.
- 24 Golev, A. Apparat psihologicheskoy borbyi VS Rumynii / A. Golev // *Zarubezh. voen. obozrenie.* – 2007. – № 9. – S. 26–27.
- 25 Kostyuhin, A. Informatsionnyie operatsii v planah komandovaniya VS SShA / A. Kostyuhin // *Zarubezh. voen. obozrenie.* – 2007. – № 5. – S. 7–12.
- 26 Gusev, A. Sotrudnichestvo organov psihologicheskoy borbyi VS SShA so SMI pri osveschenii konflikta v Kosovo / A. Gusev // *Zarubezh. voen. obozrenie.* – 2006. – № 7. – S. 21–24.
- 27 Kasyanov, S. Organizatsiya 15-y gruppyi PsO VS Velikobritanii / S. Kasyanov // *Zarubezh. voen. obozrenie.* – 2005. – № 8. – S. 15–17.
- 28 Polskih, A. O primenении globalnoy kompyuternoy seti Internet v interesah informatsionnogo protivoborstva / A. Polskih // *Zarubezh. voen. obozrenie.* – 2005. – № 7. – S. 20–23.

- 29 Safonov, V. Otsenka spetsialistami SShA effektivnosti psihologicheskikh operatsiy v Irake / V. Safonov // Zarubezh. voen. obozrenie. – 2005. – № 6. – S. 15–21.
- 30 Tiranov, A. Ispolzovanie emotsionalnykh sredstv v materialakh informatsionno-psihologicheskogo vozdeystviya / A. Tiranov // Zarubezh. voen. obozrenie. – 2005. – № 5. – S. 19–25.
- 31 Avramenko, A. Psihologicheskie operatsii NOAK / A. Avramenko // Zarubezh. voen. obozrenie. – 2005. – № 4. – S. 14–19.
- 32 Golev, A. Sluzhba psihologicheskikh operatsiy voyska Polskogo / A. Golev // Zarubezh. voen. obozrenie. – 2005. – № 3. – S. 19–28.
- 33 Makarenkova, V. Videoigryi v informatsionnoy i psihologicheskoy borbe / V. Makarenkova // Zarubezh. voen. obozrenie. – 2011. – № 7. – S. 17–24.
- 34 Gahov, A. Psihologicheskie aspektyi primeneniya aviatsii v sovremennykh usloviyakh / A. Gahov // Zarubezh. voen. obozrenie. – 2004. – № 11. – S. 34–43.
- 35 Sviridov, A. Nekotorye osobennosti operatsii «Svoboda Iraku» / A. Sviridov // Zarubezh. voen. obozrenie. – 2003. – № 4. – S. 2–7.
- 36 Strunskiy, A. Psihologicheskie operatsii VS SShA: sovremennoe sostoyanie i perspektiva razvitiya / A. Strunskiy // Zarubezh. voen. obozrenie. – 2003. – № 4. – S. 8–11.
- 37 Andreev, A. Ob informatsionnom protivoborstve v hode vooruzhennogo konflikta v Kosovo / A. Andreev // Zarubezh. voen. obozrenie. – 2002. – № 11. – S. 7–12.
- 38 Tyurin, D. Psihologicheskie operatsii VS SShA v Afganistane / D. Tyurin // Zarubezh. voen. obozrenie. – 2002. – № 3. – S. 7–10.
- 39 Grinyaev, S. Kontseptsiya vedeniya informatsionnoy voynyi v nekotorykh stranah mira / S. Grinyaev // Zarubezh. voen. obozrenie. – 2002. – № 2. – S. 9–10.
- 40 Grinyaev, S. Vzgladyi voennykh ekspertov SShA na vedenie informatsionnogo protivoborstva / S. Grinyaev // Zarubezh. voen. obozrenie. – 2001. – № 8. – S. 10–11.
- 41 Byistrov, V. Nekotorye osobennosti voennoy dezinformatsii za rubezhom / V. Byistrov // Zarubezh. voen. obozrenie. – 2001. – № 7. – S. 11–14.
- 42 Zhukov, V. Vzgladyi voennogo rukovodstva SShA na vedenie informatsionnoy voynyi / V. Zhukov // Zarubezh. voen. obozrenie. – 2001. – № 1. – S. 2–9.
- 43 Sharavov, I. K voprosu ob informatsionnoy voyne i informatsionnom oruzhii / I. Sharavov // Zarubezh. voen. obozrenie. – 2000. – № 10. – S. 2–5.
- 44 Malyishev, V. Ispolzovanie vozmozhnostey SMI v lokalnykh vooruzhennykh konfliktakh / V. Malyishev // Zarubezh. voen. obozrenie. – 2000. – № 7. – S. 2–7.
- 45 Zhukov, V. Informatsionnoe obespechenie voennykh operatsiy v vooruzhennykh silah SShA i OVS NATO / V. Zhukov // Zarubezh. voen. obozrenie. – 2000. – № 4. – S. 2–6.
- 46 Zhukov, V. Psihologicheskie operatsii vooruzhennykh sil SShA v voynakh i konfliktakh HH veka / V. Zhukov // Zarubezh. voen. obozrenie. – 1997. – № 6. – S. 12–

17.

47 Mihaylov, B. Psihologicheskie operatsii vooruzhennyih sil SShA v konfliktah nizkoy intensivnosti (na primere operatsiy v Respublike Gaiti i Bosnii) / B. Mihaylov // Zarubezh. voen. obozrenie. – 1996. – № 8. – S. 2–7.

48 Kryisko, V. G. Sekretyi psihologicheskoy voyni (tseli, zadachi, metodyi, formy, opyt) / Pod obsch. red. A. E. Tarasa. – Minsk: Harvest, 1999. – 448 s.

49 Pocheptsov, G. G. Psihologicheskie voyni / G. G. Pocheptsov. – 4-e izd., ster. – M.: OMEGA-L, 2008. – 528 s.

50 Veprintsev, V. B. Operatsii informatsionno-psihologicheskoy voyni: kratkiy entsiklopedicheskiy slovar-spravochnik / V. B. Veprintsev, A. V. Manoygo, A. I. Petrenko, D. B. Frolov. – 2-e izd. – M.: Goryachaya liniya – Telekom, 2011. – 495 s.

51 Schults E.E. Tehnologii bunta (tehnologii upravleniya radikalnyimi formami sotsialnogo protesta v politicheskom kontekste) /E.E.Schults. – M.: 2014. – 512 s.

Б.Б. ЖУТДИЕВ, Р.Б. ӘЛНӘЗІРОВ, И.А. ЮЦОВ
АҚШ-ТЫҢ ПСИХОЛОГИЯЛЫҚ ОПЕРАЦИЯЛАРЫ: ІСКЕ АСЫРУ
ТЕХНОЛОГИЯСЫН ТАЛДАУ

«Беларусь Республикасының Әскери академиясы» БМ

Қазақстан Республикасы Ұлттық ұланының Әскери институты

Әртүрлі әскери іс-қимылдар театрларында өткен АҚШ ҚК-нің қатысуымен ХХ ғасырдың екінші жартысы мен ХХІ ғасырдың бірінші жиырма жылдығының қазіргі заманғы соғыстар мен оқшау қарулы жанжалдарды дайындау мен жүргізуді талдау қазіргі уақытта әскери-күштік құрауышты тікелей пайдалану, атап айтқанда – әскерлердің (күштердің) тұраралық ірі ұрмалы топтарының оларды ұстауға жұмылдырылуын айғақтайды көмекші құрал бола отырып, тегістеледі – стратегиялық мүдделерді тікелей іске асырудан гөрі қауіп-қатер тугызу үшін, қарсыласқа әскери емес әсер ету әдістерін белсенді қолданғаннан кейін ғана қолданылатын төтенше шара: саяси, дипломатиялық, экономикалық, ақпараттық-психологиялық және басқалар, құрбан болған елдің ішкі қайшылықтарын белсенді пайдалануға, ішкі саяси қақтығыстарды шабыттандыруға және күшейтуге негізделген қолдау немесе арандату белгілі бір әлеуметтік топтар.

В. ZhUTDIEV, R. AL`NAZIROV, I. YuCzOV
PSYCHOLOGICAL OPERATIONS IN THE USA: ANALYSIS OF
IMPLEMENTATION TECHNOLOGIES

UO «Military Academy of the Republic of Belarus»

Military Institute of the National Guard of the Republic of Kazakhstan

The analysis of the preparation and conduct of modern wars and local armed conflicts of the second half of the twentieth – first twentieth century with the

participation of the US Armed Forces, which took place in various theaters of military operations, indicates that at present the direct use of the military-power component, namely, the involvement of large interspecific strike groups of troops (forces) in their maintenance leveled, becoming an auxiliary tool – to a greater extent, to create a threat rather than for the direct realization of strategic interests, an extreme measure used only after the active use of non-military methods of influencing the enemy: political, diplomatic, economic, informational, psychological and others, based on the active use of internal contradictions of the victim country, inspiration and escalation of internal political conflicts, support or provocation certain social groups.

ИСТОРИЯ. ТАКТИКА И ОПЕРАТИВНОЕ ИСКУССТВО

УДК 347

А.И. РЫСКУЛБЕКОВ¹, С.С. ГУБАШЕВ²

¹ доктор философии (PhD), ассоциированный профессор, доцент кафедры военной истории и права факультета военно-гуманитарных наук Национального университета обороны имени Первого Президента Республики Казахстан – Елбасы, г. Нур-Султан.

² докторант, Национальный университет обороны имени Первого Президента Республики Казахстан – Елбасы, г. Нур-Султан.

К ОПРЕДЕЛЕНИЮ ПОНЯТИЯ «ПРАВОВОЕ ОБЕСПЕЧЕНИЕ ДЕЯТЕЛЬНОСТИ ВООРУЖЕННЫХ СИЛ РЕСПУБЛИКИ КАЗАХСТАН»

В статье рассматриваются вопросы правового обеспечения деятельности Вооруженных Сил Республики Казахстан. Отмечается необходимость на законодательном уровне определить понятие «правовое обеспечение деятельности Вооруженных Сил Республики Казахстан» с разъяснением ее характерных формализованных особенностей и содержательных элементов.

Предлагается придать правовому процессу всеобъемлющий и учитывающий особенности деятельности Вооруженных Сил характер, и поставить правовое обеспечение в один ряд с иными видами обеспечения, направленными на решение задач, стоящих перед Вооруженными Силами.

Предлагаемое закрепление на законодательном уровне позволит обеспечить единообразное понимание рассматриваемого понятия и будет способствовать более эффективному решению задач по реализации соответствующих мероприятий, проводимых в Вооруженных Силах Республики Казахстан.

Ключевые слова: *правовое обеспечение, правовая работа, нормотворческая деятельность, правозащитная деятельность, правовое регулирование.*

В целях правового регулирования строительства и деятельности Вооруженных Сил Министерством обороны Республики Казахстан организуется правовое обеспечение войск, которое включает деятельность органов военного управления и воинских должностных лиц, направленную на подготовку, принятие и применение законов и иных правовых актов в военной сфере, обеспечение законности и правопорядка в Вооруженных Силах Республики Казахстан, эффективное использование в этих целях правовых средств, юридических процедур и организацию взаимодействия с военными судами, органами военной прокуратуры и иными правоохранительными органами.

На основе изучения и анализа норм действующего законодательства Республики Казахстан, актов органов военного управления и других источников исследовано понятие «правовое обеспечение». Назрела необходимость теоретического осмысления понятия «правовое обеспечение», активно используемого, но не нашедшего должного отражения в теории и истории права.

Так, общепризнанного понятия «правовое обеспечение» не существует, хотя дискуссия на эту тему ведется достаточно давно, не закреплено оно и в нормативных правовых актах Республики Казахстан и Вооруженных Сил Республики Казахстан.

Следует в первую очередь отметить, что в Типовом положении о юридических службах государственных органов Республики Казахстан, утвержденных постановлением Правительства Республики Казахстан от 9 ноября 2006 года № 1072 отсутствует определение «правовое обеспечение» в государственном учреждении [1].

Обратимся к словарному значению данного термина. Определение правового обеспечения следует начать с толкования значения слова «обеспечить». Толковый словарь С. И. Ожегова так определяет значение данного слова: 1) процесс снабжения кого-либо чем-либо в необходимом (достаточном) количестве; 2) возможность сделать что-либо реальным, выполнимым, действительным [2]. Таким образом, мы представляем «обеспечение» как процесс, гарантирующий эффективное выполнение задач для достижения определенных целей. Термин «правовое обеспечение» достаточно распространен на практике, активно используется властью, однако в теории права он до сих пор так и не получил должного отражения, ввиду чего могут возникать трудности как понимания, так и применения данного понятия. Представляется, что современная деятельность государства должна строиться с учетом новой системы «правового обеспечения», в целях достижения качественно нового уровня развития, а также для установления стабильности и эффективности управления общественными отношениями.

В настоящее время предлагается придать правовому процессу всеобъемлющий и учитывающий особенности деятельности Вооруженных Сил характер, и поставить правовое обеспечение в один ряд с иными видами обеспечения, направленными на решение задач, стоящих перед Вооруженными Силами.

Вместе с тем, четкого законодательного определения понятию «правовое обеспечение деятельности Вооруженных Сил Республики Казахстан» и регламентирования конкретных сфер ее проведения на уровне Закона отсутствует.

В то же время, согласно подпункту 3 пункта 1 статьи 4 Закона РК от 7 января 2005 года № 29 «Об обороне и Вооруженных Силах Республики Казахстан» государственное регулирование в области обороны включает правовое регулирование [3].

Однако, Закон не дает содержательную и разъяснительную характеристику такому регулированию, хотя по другим сферам регулирования (к примеру, экономическое обеспечение, финансирование обороны, материально-техническое обеспечение, научное обеспечение и подготовка кадров) она представлена более подробно (соответственно, статьи 12, 13, 14, 17 Закона РК «Об обороне и Вооруженных Силах Республики Казахстан»).

В этой связи, представляется целесообразным на законодательном уровне определить понятие «правовое обеспечение деятельности Вооруженных Сил Республики Казахстан» с разъяснением ее характерных формализованных особенностей и содержательных элементов, указанных на подзаконном уровне и в научной литературе.

Понятие «правовое обеспечение», применительно к деятельности Вооруженных Сил Республики Казахстан, предлагается определить следующим образом: «Правовое обеспечение деятельности Вооруженных Сил Республики Казахстан – это комплекс мер нормативно-правового характера, направленных на поддержание Вооруженных Сил Республики Казахстан в готовности к выполнению возложенных на них законом задач, создание достаточных условий правового характера в целях успешной деятельности и обеспечения законности действий военнослужащих при исполнении обязанностей воинской службы».

В свою очередь, правовое обеспечение Вооруженных Сил включает в себя правовую работу, нормотворческую деятельность, правозащитную деятельность в интересах Вооруженных Сил, правовую подготовку военнослужащих.

Правовая работа проводится органами военного управления, должностными лицами юридических подразделений, направлена на исполнение законов и иных нормативных правовых актов в военной сфере, с использованием правовых средств в целях обеспечения законности и правопорядка в Вооруженных Силах.

Нормотворческая деятельность – деятельность должностных лиц юридической службы по разработке проектов законов, других нормативных правовых актов, регулирующих деятельность Вооруженных Сил.

Правозащитная деятельность в интересах Вооруженных Сил – деятельность должностных лиц юридических подразделений в суде по защите интересов Вооруженных Сил в качестве законных представителей или других военнослужащих.

Правовая подготовка заключается в осуществлении юридической подготовки личного состава Вооруженных Сил, участия должностных лиц юридических подразделений в пропаганде законов и других нормативных правовых актов.

Следует подчеркнуть, что правовое обеспечение включает в себя деятельность не только собственно юридических служб, но и других структурных подразделений органов военного управления.

В целом, соответственно, можно определить правовое обеспечение, как комплекс мер, проводимых в масштабах определенной структуры по

обеспечению законности в их повседневной деятельности и использованию правовых средств для выполнения стоящих перед ними задач.

Так, введение термина «правовое обеспечение деятельности Вооруженных Сил Республики Казахстан» позволит в полном объеме в сочетании с иными видами обеспечения создать надлежащие условия для успешного выполнения стоящих перед Вооруженными Силами задач и придать деятельности юридических служб статус одного из видов обеспечения, а также обеспечит единообразное понимание рассматриваемого понятия и способствовать более эффективному решению задач по реализации соответствующих мероприятий, проводимых в Вооруженных Силах Республики Казахстан.

Таким образом, предлагается в рамках законопроектных работ Правительства рассмотреть вопрос о введении понятия «правовое обеспечение» в Законе «О правовых актах» с последующей регламентации понятия «правовое обеспечение деятельности Вооруженных Сил Республики Казахстан» в профильном Законе «Об обороне и Вооруженных Силах Республики Казахстан».

СПИСОК ЛИТЕРАТУРЫ

1 Постановление Правительства Республики Казахстан от 9 ноября 2006 года № 1072 «Об утверждении Типового положения о юридических службах государственных органов Республики Казахстан».

2 Обеспечить [Электронный ресурс] // Толковый словарь русского языка Ожегова С. И. – Режим доступа: <http://ozhegov.textologia.ru/definit/obespechit/?q=742&n=189984> (дата обращения: 06.05.2022).

3 Закон РК от 7 января 2005 года / Об обороне и Вооруженных Силах Республики Казахстан//Справочная правовая система ЮРИСТ: ТОО «Компания ЮрИнфо».

REFERENCES

1 Postanovlenie Pravitelstva Respubliki Kazahstan ot 9 noyabrya 2006 goda № 1072 «Ob utverzhdanii Tipovogo polozheniya o yuridicheskikh sluzhbah gosudarstvennyih organov Respubliki Kazahstan».

2 Obespechit [Elektronnyiy resurs] // Tolkovyy slovar russkogo yazyika Ozhegova S. I. – Rezhim dostupa: <http://ozhegov.textologia.ru/definit/obespechit/?q=742&n=189984> (data obrascheniya: 06.05.2022).

3 Zakon RK ot 7 yanvarya 2005 goda / Ob oborone i Vooruzhennyih Silah Respubliki Kazahstan//Spravochnaya pravovaya sistema YuRIST: TOO «Kompaniya YurInfo».

А.И. РЫСҚҰЛБЕКОВ, С.С. ГУБАШЕВ

«ҚАЗАҚСТАН РЕСПУБЛИКАСЫ ҚАРУЛЫ КҮШТЕРІНІҢ ҚЫЗМЕТІН ҚҰҚЫҚТЫҚ ҚАМТАМАСЫЗ ЕТУ» ҰҒЫМЫН АЙҚЫНДАУҒА

Қазақстан Республикасы Тұңғыш Президенті – Елбасы атындағы Ұлттық

қорғаныс университеті

Мақалада Қазақстан Республикасы Қарулы Күштерінің қызметін құқықтық қамтамасыз ету мәселелері қарастырылады. «Қазақстан Республикасы Қарулы Күштерінің қызметін құқықтық қамтамасыз ету» ұғымын оның өзіне тән формалдандырылған ерекшеліктері мен мазмұндық элементтерін түсіндіре отырып, заңнамалық деңгейде айқындау қажеттігі атап өтілуде.

Құқықтық процеске Қарулы Күштер қызметінің ерекшеліктерін жан-жақты және ескеретін сипат беру және құқықтық қамтамасыз етуді Қарулы Күштердің алдында тұрған міндеттерді шешуге бағытталған қамтамасыз етудің өзге түрлерімен қатар қою ұсынылады.

Болжамды бекіту қаралып отырған ұғымды біркелкі түсінуді қамтамасыз етуге мүмкіндік береді және Қазақстан Республикасының Қарулы Күштерінде өткізілетін тиісті іс-шараларды іске асыру жөніндегі міндеттерді неғұрлым тиімді шешуге ықпал ететін болады.

A. RYISKULBEKOV, S. GUBASHEV

TO THE DEFINITION OF THE CONCEPT OF «LEGAL SUPPORT FOR THE ACTIVITIES OF THE ARMED FORCES OF THE REPUBLIC OF KAZAKHSTAN»

National Defense University named after the First President of the Republic of Kazakhstan

The article discusses the issues about legal support of activities of the Armed Forces of the Republic of Kazakhstan. There is a need to note at the legislative level that the concept 'legal support of activities of the Armed Forces of the Republic of Kazakhstan' with an explanation of its significant and formalized features and content-related elements.

It is suggested to give a comprehensive character that takes into account the features of activities of the Armed Forces of the Republic of Kazakhstan for the legal process and also to put the legal support on a par with other types of support aimed at solving the problems facing the Armed Forces.

The supposed consolidation allows for an equal understanding of the concerned concept and will contribute to a more effective solution of tasks for the implementation of relevant activities conducted in the Armed Forces of the Republic of Kazakhstan.

УДК 004.94. 528

**Х. МОЛДАМУРАТ¹, М.О. СЕРКПАЕВ², С.К. АТАНОВ³,
А.А. ШАРИПБАЙ⁴, К.Т. АХМЕТОВ⁵, А.М. МОЛДАМУРАТУҰЛЫ⁶**

^{1,3,4,5} Евразийский национальный университет им. Л.Н. Гумилева, г. Нур-Султан, moldamurat@yandex.kz¹, atanov5@mail.ru³, sharalt@mail.ru⁴, kairat.telektesovich@gmail.com⁵;

² Академия военных наук Республики Казахстан, serkpayev@mail.ru;

⁶ ТОО «Казмедиа Центр», m_aibek_kz@mail.ru.

COMPUTER MODELING AND DRONE PROTOTYPING

This article discusses how to make a drone using a computer program. The virtual software used in the article describes the architecture and dimensions of the aircraft, as well as hardware and software systems and launch tests. A 3D model of the drone was developed, the effect of aerodynamic forces on the wings was calculated in a virtual program, and an effective model was obtained by studying the animated model of the drone. Controlled by a system of microcontrollers. The skeleton of the unmanned aerial vehicle was prepared by hand: the written program code is stored in the memory of the microcontroller, drone flight tests are carried out in a special space, the results of examination and testing are discussed and the application environment is determined.

Keywords: *unmanned aerial vehicle; 3D modeling; microcontroller control system; prototype; aerodynamic forces; wing pattern; computer software complex; simulation, etc.*

In the process of training a model of unmanned aerial vehicles in the learning process in a set of computer programs - 3D modeling, sampling of the wings of the aircraft in question, programming of the microcontroller system in the development of the onboard system of the aircraft. When designing a drone, using 3 different virtual programs, we were able to see from simulation to animation and visualization 3D images, microcontroller programming and GPS flight of the aircraft on central control computers. The results obtained in the computer software were used in the manual assembly of a special aircraft. In the design of unmanned aerial vehicles, effective samples of the wings were obtained to determine the endurance and flight flexibility of the wings under the influence of aerodynamic forces and 3D modeling complexes. In addition, a prototype model of the aircraft was taken and special launch experiments were performed.

Obtaining a geometric model of the wings of an unmanned aerial vehicle The cross section of an aircraft wing is the most important part of an aircraft. The cross-section of the wing of the aircraft consists of geometric parameters such as front edge, rear edge, maximum thickness, circumference (chord) and curvature. The main part of the aircraft wing and the parameters of the aircraft will depend on the choice of its

geometrically efficient model. The geometry of the wings depends on the following parameters: wing area- S , cover- I , chord - C , constriction- η , relative thickness- b . In a special virtual complex we calculate the model of the wings of the aircraft [2,3,7,16].

As you can see in Figure 1 above, we modeled the arrow-shaped wings on the drone we wanted to make. The wings have been shown solely to give a sense of proportion and speed. If the technical task requires good take-off and landing performance to achieve speed, the following types of wing landing mechanisms should be used. These include the closed wing, the front wing and the fan wing. Closed wings can be simple, single-hole, multi-hole, movable. Ventilation covers on small light aircraft are not used due to sudden changes in the aerodynamic properties of the wings when the wing lift is relatively low. This is good for maneuvers such as lifting and braking, but increases the weight of the controls and is often unsuitable for operator control. The above are some examples of common wings in a virtual program.

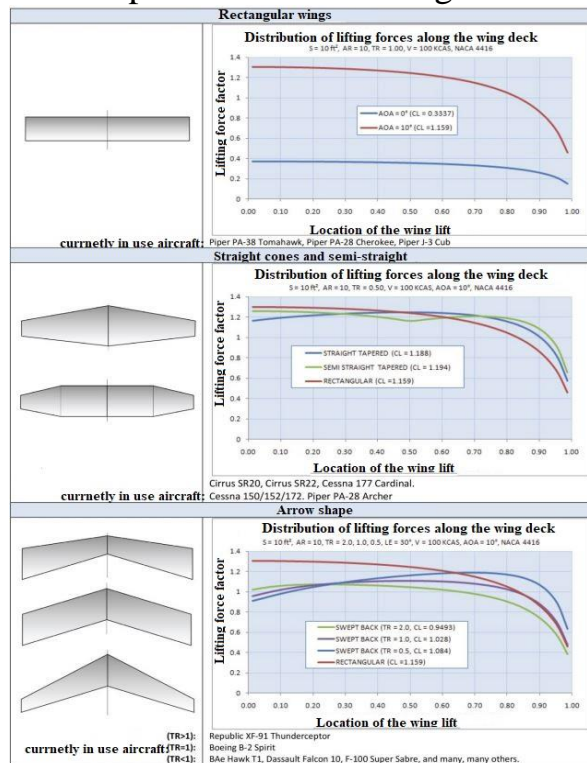

Figure 1. Parametric calculations of wing samples in a virtual program

Calculate the center of gravity

The center of gravity of the aircraft plays an important role in balancing the direct flight and maneuvering in the air. Flight models and small drones adjust the center of gravity to no more than 25% of the leading edge of the wing section. Because the center of gravity cannot find the most suitable location, there is a risk of increased efficiency, increased energy consumption, and loss of control.

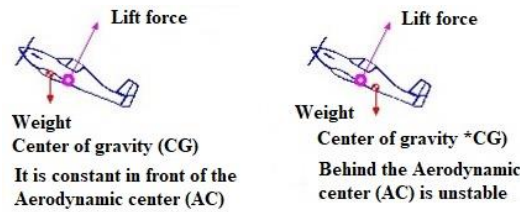

Figure 2. Gravity balancing center for unmanned aerial vehicles

The stability of the aircraft depends on its center of gravity and how far the stabilizer is from the main wing. Many aircraft are unstable without a horizontal stabilizer. Asymmetrical aerodynamic surfaces have a sufficient lifting factor, but have the disadvantage of directing the tip of the plane downwards, which makes it statically unstable. Vertical stabilizers are required for sufficient stability. A symmetrical aerodynamic surface occurs during normal motion, and as a result of stability, the plane flies to the location you specify [1,3, 5,11].

The upward sloping wing has the right movement, stabilizes it and is used for flying wings (without vertical stabilizer). It is important that the center of gravity (CG) of the aircraft is in the correct position. this can lead to stable and manageable flight results. The center of gravity (CG) must be in front of the neutral point to ensure stability. The neutral point (NP) is the aerodynamic center (AC) of the entire aircraft.

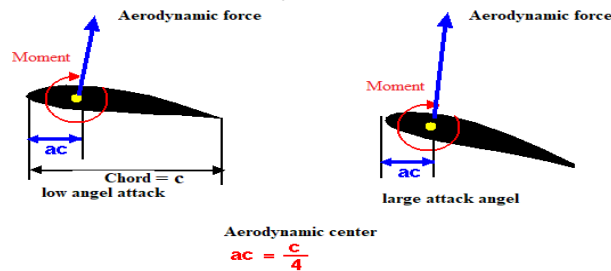

Figure 3. You can see that the torque and attack angles of the aerodynamic point and the aerodynamic center are not excavated.

The angle of the body in the direction of flight affects its endurance, but if the angle of projection of the body and the angle of its direction is not large, the balancer has little effect. The tail is sensitive and unstable when a heavy aircraft lands at low speeds. The tip is that heavy planes rise from the ground and are difficult to reach, and when the control is lowered, the nose of the aircraft lowers. It also requires high speed to land safely. The angle between the wing strap and the 2 lines of the stabilizer is called the Longitudinal Dihedral (LD), otherwise known as the decalage. Velocity and altitude change as the LD angle increases and decreases [4, 5, 6, 9, 17].

At normal speed of sound, there is an aerodynamic force point at a distance $\frac{1}{4}$ from the front edge of the wing, and the aerodynamic moment does not change when the angle of attack changes. This has been proven experimentally and theoretically. This position is called the wing aerodynamic center. (At high speed of sound, the wing has $\frac{1}{2}$ at the aerodynamic center point). For wings other than rectangles (triangular,

trapezoidal, etc.), the Mean Aerodynamic Center (MAC) is the center of the wing. We need to find the average aerodynamic MAC center of all wing types.

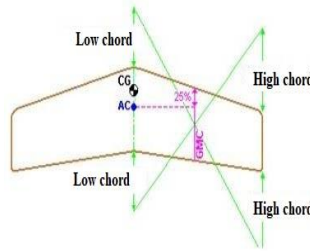

Figure 4. The center of gravity, as shown above, shows the location of the aerodynamic point of the wing of the aircraft in front of the AC 10% center of gravity CG

MAC is calculated mathematically. This calculation is called 'Geometric Mean Chord' GMC or 'Standard Mean Chord' SMC as shown in the figure below. For arrow-shaped wings, MAC differs from GMC, Taper ratio = Low chord / High chord

Table 1. Parametric dimensions of the mac model for arrow-shaped wings are given

Technical characteristics	Size
Chord - c	0.25 m
Cover - b	1.2 m
Wing area - S	0.3 m ²
Aspect Ratio - The ratio of the square of the wing to the area of the wing - AR	4.8
Lifting force factor - Cl	1.15
Attack angle - i_w	10.25° =0.263 rad
Density - ρ	1,225 kg/m ³
Speed - V	16.58 m/s

Designing the wings of unmanned aerial vehicles

The first step is to make the surface of the wings and other static and analytical calculations to select the engine.

The second step is to combine the final calculations of the above elements and determine other parameters of the fan diameter relative to the engine power.

The third step is to calculate the wings and determine the aerodynamic properties of the hull fasteners, cross-sections and surface sections. The fourth step is to determine the properties and dimensions of the horizontal stabilizer and perform calculations. The general design of the device was made using the following information. Depending on the role of unmanned aerial vehicles (UAV), it is necessary to determine whether it is stable or unstable and to obtain the exact dimensions required for the model. These

include the position of the wings, the fuselage, the type of wings, the position of the center of gravity, and the general shape of the aircraft. When designing the model, it is necessary to theoretically study the stability that must be present in the aircraft and the direction of movement that occurs when the main control surface changes [3,5, 6,12].

Simulation results in computer software complex ANSYS

Recent trends in research have led to a culture of analysis and inference using scientific methods using various computer simulation programs before the model was invented.

I observed the results of modeling an unmanned aerial vehicle (UAV) used to calculate pressure, flow dynamics and lift in the wing section. The simulation simplifies the design of unmanned aerial vehicles, taking into account the deformation of the body and the stiffness of the material [1, 2,7.12].

Airflow was modeled and turbulent flow in the fuselage and wings was calculated. From the simulation results, it can be seen that the air flow is uniform and the turbulent flow is relatively small. This demonstrates the excellent aerodynamic properties of a UAV [1, 2, 3, 4, 8].

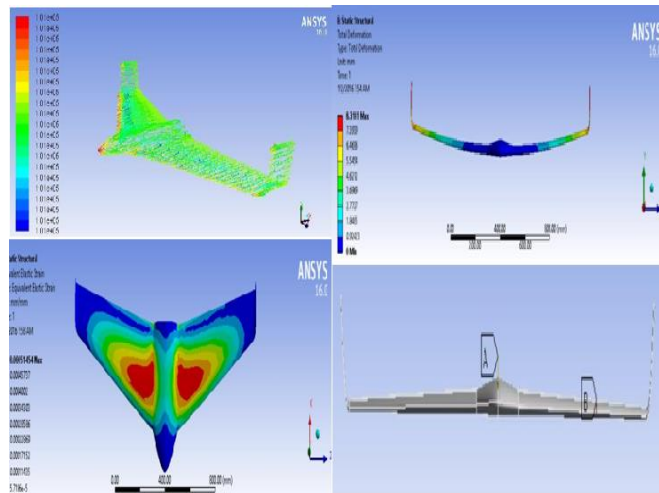

Figure 5. Results of the analysis of deformation and refraction in determining the effect of aerodynamic forces in the software complex simulation ANSYS

Deformation modeling was performed to see the most loaded part of the unmanned aerial vehicle. From the simulation it can be seen that the maximum load on the wing unit is applied, so the wing lock must be good. When selecting a fan, the MAX determines the RPM value according to the following formula:

$$MAX\ RPM = \frac{105000}{d} = 17500$$



Figure 6. Trunk engine shaft and wings

Table 2. Parametric dimensions of the prototype model of unmanned aerial vehicles are shown

№	Name	Size
1	Diameter	20.32 mm
2	Edge	2
3	Width	6E
4	Weight	28.06 rp
5	Maximum turnovers	10335 RPM
6	Lifting force factor - CT	0.0687
7	Power factor - CP	0.0389

Unmanned aerial vehicle microcontroller system AutoDesk, we develop Tinkercard software and implement Arduino UNO microcontroller. We perform launch tests by connecting the drone to the central control system [3,4, 6, 15].

The unmanned aerial vehicle was specially launched 5 times in the field, taking into account different air temperatures and wind speeds. As a result, options 4 and 5 were the most effective. This is because the lower the air temperature and wind speed, the higher the speed of the unmanned aerial vehicles.

In conclusion, the results of the analysis of the design and launch of unmanned aerial vehicles, as well as remote control, determined the scope and environment of application. According to the results of the above virtual and realistic expert calculations and studies, the drone model is fully resistant to aerodynamic forces, and the wings of the manned aircraft model had high brittleness and flexibility, material density of the wings when maneuvering.



Figure 7. Unmanned aerial vehicle prototyping and field launch and remote control

Table 3. Expert indicators of 5 unmanned aerial vehicles launched in the field

№	Time is minutes	Relocation S kilometers / hour	Height h dead	Wind speed meters / second	Air temperature (°C)	Flight speed kilometers/ second
	17	34	3 – 143	4-8	-45	2
	14	39,2	3 – 137	3-7	-33	2,8
	12	36	3 – 140	2-5	-25	3
	9	31,5	3- 155	1-4	-17	3,5
	6	24	3 – 145	0,5-2	-13	4

The Republic of Kazakhstan has developed a fully unmanned aerial vehicle model suitable for extreme climates. It can be used in cold temperatures - up to -13-45 °C and is designed with the need to maneuver in winds of 0,5-8 m/s. In order to determine the most commonly used unmanned aerial vehicle model in Solidworks software and computer software simulation ANSYS, AutoDesk, Tinkercard and Arduino UNO microcontrollers were developed [10, 12, 13, 14].

REFERENCES:

1 S.Manas, B.Erdenebat. Travel in a short time without adding fuel ways to build capabilities in unmanned aerial vehicles. / Khurel Togoot 2010 / Ulaanbaatar 2010.

2 B. Erdenebat. Use of NNA and opportunities for its development in Mongolia. / Military reform / Ulaanbaatar 2010. E. Batzorigt, V. A. Lebiga. Problems and goals of application of unmanned low-sized aviation for national economy of Mongolia. / International conference on the methods of aerophysical research / Novosibirsk Parallel 2010.

3 Development and Implementation of Automated UAV Flight Algorithms for Inertial Navigation Systems, Yemelyev, A.K., Moldamurat, K., Seksenbaeva, R.B., SIST 2021 - 2021 IEEE International Conference on Smart Information Systems and Technologies, 2021, 9465965

4 Atanov, S.K., Bigaliyeva, A.Z., Apachidy, N.K., Rusak, A.V. Process control issues of fine grinding in a planetary mill, Vestnik Sankt-Peterburgskogo Universiteta, Prikladnaya Matematika, Informatika, Protsessy Upravleniya this link is disabled, 2020, 16(3), стр. 277–292.

5 Kyzyrkanov, A.E., Atanov, S.K., Aljawarneh, S.A.R., Formation control and coordination of swarm robotic systems, ACM International Conference Proceeding Series, 2021, 3492704.

6 Akhmediya A. A., Moldamurat Kh., Mo Jamshidi., Brimzhanova S., Nabiyeu N., & Kismanova A. Application of Sentinel-1 SAR Data for Detecting a Nuclear Test Location in North Korea Application de données SAR de Sentinel-1 pour détecter un lieu d'essai nucléaire en Corée du Nord Received 17 Jul 2021, Accepted 28 Dec 2021, Published online: 13 Jan 2022.

7 Moldamurat Kh, Mobile firefighting robot, patent for inventions - barcode No.2020/0819.1 dated November 26, 2020.

8 Baimukhamedov M.F., Moldamurat K., Akgul M.K., Optimal control model of the automobile transport, Transport Means - Proceedings of the International Conference, 2019, 2019-October, стр. 1312–1316.

9 Adilzhan K.K., Sabyrzhan A.K., Timur T.Z., The Usage of Extended Kalman Filter to Increase Navigation Accuracy of Mobile Units in Closed Spaces, SIST 2021 - 2021 IEEE International Conference on Smart Information Systems and Technologies, 2021, 9465903

10 Kereyev, A.K., Atanov, S.K., Aman, K.P., Kulmagambetova, Z.K., Kulzhagarova, B.T., Navigation system based on bluetooth beacons: Implementation and experimental estimation, Journal of Theoretical and Applied Information Technology this link is disabled, 2020, 98(8), стр. 1187–1200

11 Moldamurat Kh., Utegen A.S., Brimzhanova S.S., Kalmanova D.M., Yryskeldi N. Development of a software simulator for small satellite swarm control, The 16 th International Conference on Electronics Computer and Computation (ICECCO 2021), <https://www.scopus.com/authid/detail.uri?authorId=57209971029>.

12 Utegen A.S., Moldamurat Kh., Mukhanbetkaliyeva A.K., Talgat A., Anuar G., Brimzhanova S.S. Development and modeling of intelligent control system of cruise missile based on fuzzy logic, The 16 th International Conference on Electronics Computer and Computation (ICECCO 2021) <https://www.scopus.com/authid/detail.uri?authorId=57209971029>.

13 Competitive strategy priorities for insurance businesses in Kazakhstan Karbetova, Z., Karbetova, S., Otyzbayeva, K., Daribayeva, A., Zhanakova, N. Life Science Journal, 2014, 11(9), стр. 57–65, 9.

14 Strategic priorities and challenges of environmental management in Kazakhstan, Karbetova, Z., Karbetova, S., Otyzbayeva, K., Dulatbekova, Z., Tastanbekova, K.

15 Journal of Advanced Research in Law and Economics, 2016, 7(5), стр. 1058–1065.

16 Energy efficient environment in architecture Samuratova T.K., Kaliyeva Z.E., Makhanov., M., Yermekova Z.K. E3S Web of Conferences, 2019, 116, 00031.

17 The symbolic image of the yurt in Kazakh applied arts Samuratova, T., Akhmetova, G., Acta Histriaethis link is disabled, 2016, 24 (2), с. 427–450.

Х. МОЛДАМУРАТ, М.У. СЕРКПАЕВ, С.К. АТАНОВ, А.А. ШӘРІПБАЙ,
К.Т. АХМЕТОВ, А.М. МОЛДАМУРАТҰЛЫ
КОМПЬЮТЕРЛІК МОДЕЛЬДЕУ ЖӘНЕ ДРОНЫҢ ПРОТОТИПІН
ЖАСАУ

Л.Н. Гумилев атындағы Еуразия ұлттық университеті
Қазақстан Республикасы Әскери ғылымдарының академиясы
«Қазмедиа орталығы» ЖШС

Бұл мақалада компьютерлік бағдарламаны пайдалана отырып, ұшқышсыз ұшу аппаратты дронды жасау әдістері талқыланады. Мақалада қолданылатын виртуалды бағдарламаларда архитектурасы мен ұшақтың өлшемдері, сондай-ақ аппараттық және бағдарламалық жүйелер және ұшыру сынақтары берілген. Дронның 3D моделі жасалып, аэродинамикалық күштердің қанаттарға әсері виртуалды бағдарламада есептеліп, ұшақтың анимациялық моделін зерттеу арқылы тиімді үлгісі алынды. Микроконтроллердің жүйе арқылы басқарылады. Ұшқышсыз ұшу аппаратының қаңқасы қолмен дайындалды: жазылған бағдарламалық код микроконтроллердің жадына жазылады, арнайы кеңістікте дронды ұшу сынағын жүргізіледі, сараптама мен сынақтардың нәтижелері талқыланды және қолдану ортасы анықталды.

Х. МОЛДАМУРАТ, М.У. СЕРКПАЕВ, С.К. АТАНОВ, А.А. ШАРИПБАЙ,
К.Т. АХМЕТОВ, А.М. МОЛДАМУРАТҰЛЫ
КОМПЬЮТЕРНОЕ МОДЕЛИРОВАНИЕ И ПРОТОТИПИРОВАНИЕ
ДРОНОВ

Евразийский национальный университет им. Л.Н. Гумилева
Академия военных наук Республики Казахстан
ТОО «Казмедиа Центр»

В этой статье рассматривается, как сделать дрон с помощью компьютерной программы. Используемое в статье виртуальное программное обеспечение описывает архитектуру и габариты дрона, а также программно-аппаратные комплексы и пусковые испытания. Была разработана 3D-модель дрона, в виртуальной программе рассчитано влияние аэродинамических сил на крылья, а путем изучения анимированной модели самолета получена эффективная модель. Управляется системой микроконтроллеров. Каркас беспилотного летательного аппарата подготовлен вручную: записанный программный код хранится в памяти микроконтроллера, в специальном помещении проводятся летные испытания дрона, обсуждаются результаты обследования и тестирования и определяется среда применения.

УДК 623.61

Н.З. ОСПАНОВ

ассоциированный профессор (доцент), докторант Национального университета обороны имени Первого Президента Республики Казахстан – Елбасы, г. Нур-Султан.

АЛГОРИТМ РАБОТЫ ШТАБА ОБЪЕДИНЕННОЙ ГРУППИРОВКИ ВОЙСК (ОГВ) В ВЫПОЛНЕНИИ НЕСВОЙСТВЕННЫХ ЗАДАЧ ВО ВНУТРЕННЕМ ВООРУЖЕННОМ КОНФЛИКТЕ

Для обеспечения безопасности от внезапного нападения диверсионно-разведывательных групп (боевиков), предупреждения проникновения на территорию охраняемых объектов посторонних лиц штабом ОГВ организуется защита, охрана и оборона охраняемых государственных и военных объектов на местности: на каких объектах, направлениях и в каких районах сосредоточить основные усилия; где, какие виды охранения организовать и какие силы и средства для этого привлечь; время выставления охранения и его задачи; какое непосредственное охранение иметь; порядок организации взаимодействия. Офицерами штаба ОГВ моделируется, проводятся расчеты и предлагается лучший, эффективный вариант охраны и обороны государственных и военных объектов ОГВ при выполнении несвойственных задач во внутреннем вооруженном конфликте.

Ключевые слова: *объект, защита, охрана, оборона, пункты управления, охранение, взаимодействие, моделирование.*

Введение. Военное руководство Республики Казахстан отмечает, что в числе одной из военных опасностей для Республики Казахстан является возникновение вооруженных конфликтов. Это обязывает Вооруженные Силы, ДВиВФ Республики Казахстан быть готовыми к их предотвращению и разрешению. При этом особую угрозу для национальной безопасности Республики Казахстан представляет внутренний вооружённый конфликт. Рассмотрение причин, оказывающих воздействие на военно-политическую обстановку в ЦАР, позволяет выделить следующие из них: деятельность экстремистских, националистических, религиозных, сепаратистских, террористических движений, организаций и структур; расширение масштабов организованной преступности, терроризма, незаконного оборота оружия и наркотиков, вследствие чего данная деятельность приобретает транснациональный характер [1].

Методы исследования. Заключается в научно-теоретическом обосновании и выработке новых теоретических и практических рекомендаций по работе штаба ОГВ в выполнении несвойственных задач во внутреннем вооруженном конфликте.

Результаты исследования. В целях обеспечения безопасности от внезапного нападения диверсионно-разведывательных групп (боевиков), предупреждения проникновения на территорию охраняемых объектов посторонних лиц начальником штаба ОГВ отдаются указания офицерам управления и связи ОГВ, где определяются: на каких объектах, направлениях и в каких районах сосредоточить основные усилия; где, какие виды охраны организовать и какие силы и средства для этого привлечь (сторожевые посты, засады, дозоры; рубежи боевого охранения, круговой обороны; наблюдательные посты, а также дежурные огневые средства подразделений; пешие патрули и патрули на машинах; контрольно-пропускной режим); время выставления охраны и его задачи; какое непосредственное охранение иметь; порядок организации взаимодействия; время представления схемы организации охраны и обороны объектов на утверждение [2].

Для выполнения вышеперечисленных мероприятий необходимо заранее определять перечень объектов, подлежащих охране и обороне путем несения караульной службы, определять состав и задачи территориальным и местным органам Министерства внутренних дел Республики Казахстан, Комитета национальной безопасности Республики Казахстан, соединениям, частям Пограничной службы Комитета национальной безопасности Республики Казахстан, территориальным органам Агентства Республики Казахстан по чрезвычайным ситуациям, а также выделенным частям и подразделениям соединений Сухопутных войск Вооруженных Сил Республики Казахстан, а также департаментам по делам обороны, дислоцируемых в зонах (районах) территориальной обороны.

Таким образом, в ходе исследования работы штаба ОГВ по выполнению несвойственных задач во внутреннем вооруженном конфликте, получены теоретические результаты и предлагаются рекомендации:

1. Алгоритм графо-аналитического моделирования штаба ОГВ по расчету сил и средств, необходимых для решения вышеуказанных задач (рис. 1).

Офицерами штаба ОГВ, изменяя исходные данные, моделируется и предлагается лучший, эффективный вариант охраны и обороны государственных (административных, экономических) и военных объектов подразделениями и соединениями ОГВ.

2. Для качественного несения караульной службы по охране и обороне государственных (административных) и военных объектов командующим, штабам необходимо ежемесячно планировать, моделировать и проводить расчёты по вышеуказанной методике, корректировать занятия в планах оперативной и боевой подготовки соединений (подразделений), проводить с офицерами, сержантами (военнослужащие по контракту) и солдатами срочной службы занятия на местности по теме несения караульной службы в условиях внутреннего вооруженного конфликта в зонах (районах) территориальной обороны Казахстана.



Рис. 1 – Алгоритм графо-аналитического моделирования по расчету сил и средств по охране и обороне объектов

3. Командующим, штабам во взаимодействии с ДДО (УДО) в своих зонах (районах) территориальной обороны взять на учет приписные карты резервистов, кто включен в организационные штатные структуры подразделений, соединений территориальных войск для совместного несения караульной службы по охране и обороне государственных (экономических) и военных объектов в условиях внутреннего вооруженного конфликта в зонах (районах) территориальной обороны Казахстана.

4. Государственные и военные объекты в зонах (районах) территориальной обороны Республики Казахстан, выделенные помещения для караула

(административных, экономических), КПП (административных, экономических), а также на местности прогнозируемого конфликта должны быть уже заранее оборудованы в соответствии с требованиями устава караульной службы.

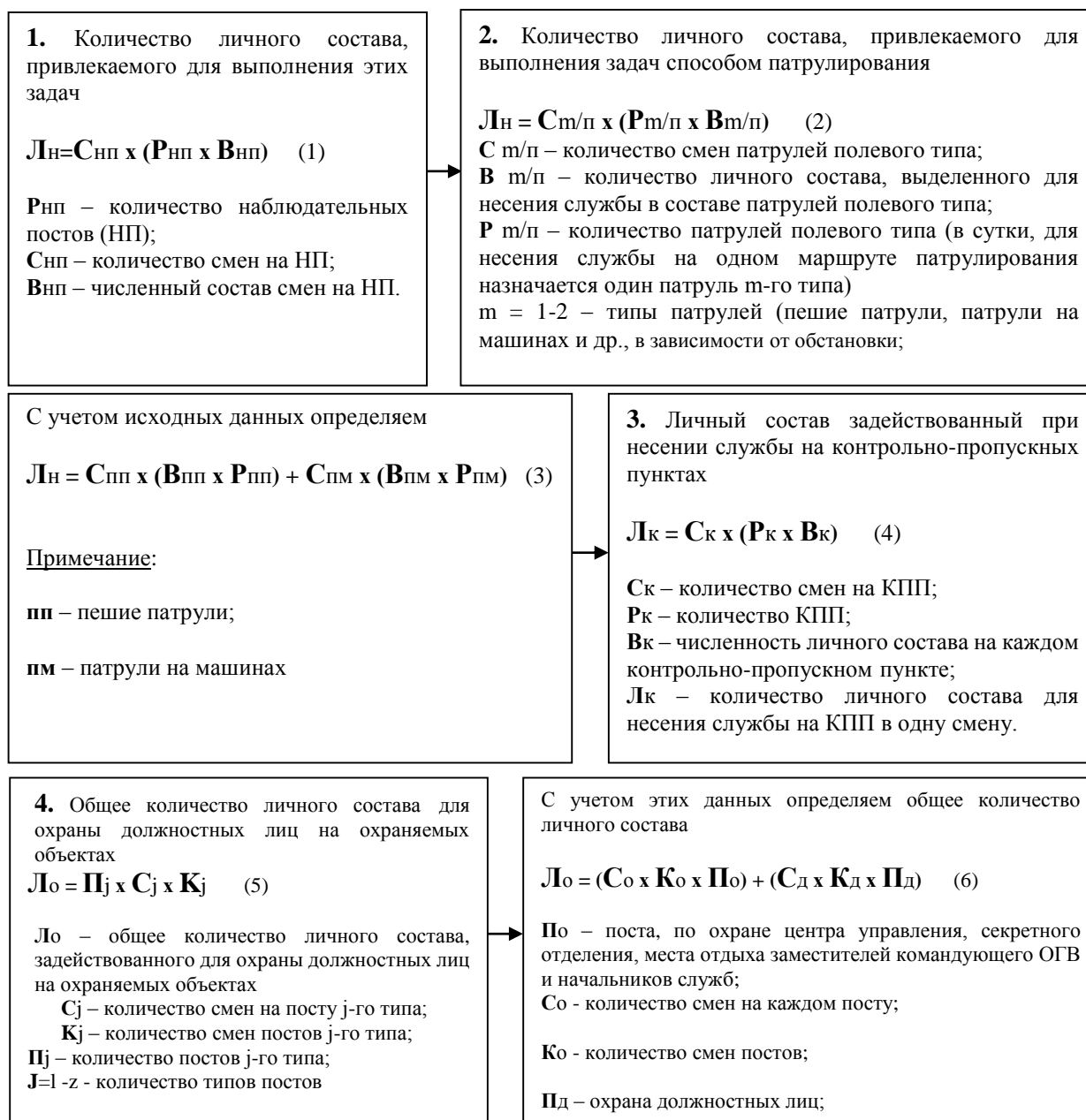
5. Охраняемые объекты (административных, экономических) должны быть оборудованы техническими средствами охраны.

6. Для эффективного управления соединениями (подразделениями) ОГВ по охране и обороне государственных (административных, экономических) и военных объектов использовать цифровые средства связи отечественного производства [3, с. 24-27].

СПИСОК ЛИТЕРАТУРЫ

1 Закон Республики Казахстан от 7 января 2005 года № 29 «Об обороне и Вооруженных Силах Республики Казахстан» (с изменениями и дополнениями по состоянию на 16.11.2015 г.) / ИС Параграф [www http://online.zakon.kz](http://online.zakon.kz).

2 Оспанов, Н.З. Организация управления соединениями (частями) рода войск, принципы и методы работы командования и штабов по организации боевых действий [Текст]: Учебно-методическое пособие. – Астана: «НУО», 2016. – 303 с.

3 Оспанов, Н.З. Пути повышения организации управления Коалиционной группировкой войск (сил) при подготовке и ведении совместных операций (боевых действий) [Текст] // «Бағдар». – № 3. – Астана, 2016. – С. 24-27.

REFERENCES

1 Zakon Respubliki Kazaxstan ot 7 yanvarya 2005 goda № 29 «Ob oborone i Vooruzhenny`x Silax Respubliki Kazaxstan» (s izmeneniyami i dopolneniyami po sostoyaniyu na 16.11.2015 g.) / IS Paragraf [www http://online.zakon.kz](http://online.zakon.kz).

2 Ospanov, N.Z. Organizaciya upravleniya soedineniyami (chastyami) roda vojsk, principy` i metody` raboty` komandovaniya i shtabov po organizacii boevy`x dejstvij [Tekst]: Uchebno-metodicheskoe posobie. – Astana: «NUO», 2016. – 303 s.

3 Ospanov, N.Z. Puti povu`sheniya organizacii upravleniya Koalicionnoj gruppirovkoj vojsk (sil) pri podgotovke i vedenii sovmestny`x operacij (boevy`x dejstvij) [Tekst] // «Bagdar». - № 3. – Astana, 2016. – S. 24-27.

Н.З. ОСПАНОВ

ІШКІ ҚАРУЛЫ ҚАҚТЫҒЫС КЕЗІНДЕ ЕРЕКШЕ ТАПСЫРМАЛАРДЫ ОРЫНДАУ КЕЗІНДЕ ӘСКЕРЛЕРДІҢ БІРІККЕН ТОБЫ ШТАБЫНЫҢ ЖҰМЫС АЛГОРИТМІ

Қазақстан Республикасы Тұңғыш Президенті – Елбасы атындағы Ұлттық қорғаныс университеті

Диверсиялық-барлау топтарының (содырлардың) кенеттен шабуылынан қауіпсіздікті қамтамасыз ету, күзетілетін объектілердің аумағына Біріккен

Күштер штабы бөтен тұлғаларының енуіне жол бермеу, күзетілетін мемлекеттік және әскери күштерді күзету, күзету және қорғау мақсатында жердегі объектілер ұйымдастырылады: негізгі күш-жігерді қандай объектілерге, бағыттарға және қай салаларға шоғырландыру керек; қайда, қандай күзет түрлерін ұйымдастыру керек және бұл үшін қандай күштер мен құралдарды тарту керек; қарауылдарды орналастыру уақыты және олардың міндеттері; қандай тікелей қорғаныс болуы керек; өзара әрекеттесуді ұйымдастыру. OGV моделінің штабының офицерлері ішкі қарулы қақтығыс кезінде әдеттен тыс тапсырмаларды орындау кезінде OGV мемлекеттік және әскери объектілерін қорғау мен қорғаудың ең жақсы, тиімді нұсқасын есептейді және ұсынады.

N. OSPANOV

ALGORITHM OF THE WORK OF THE HEADQUARTERS OF THE UNITED GROUP OF TROOPS IN THE PERFORMANCE OF UNUSUAL TASKS IN AN INTERNAL ARMED CONFLICT

National Defense University named after the First President of the Republic of Kazakhstan – Elbasy

In order to ensure security against a sudden attack by sabotage and reconnaissance groups (militants), to prevent the penetration of unauthorized persons of the headquarters of the Joint Forces into the territory of protected objects, the protection, protection and defense of protected state and military objects on the ground is organized: on which objects, directions and in which areas to focus the main efforts; where, what types of guards to organize and what forces and means to attract for this; the time of posting guards and their tasks; what direct protection to have; organization of interaction. The officers of the headquarters of the OGV model carry out calculations and offer the best, most effective option for the protection and defense of state and military facilities of the OGV when performing unusual tasks in an internal armed conflict.

УДК 355.55

М.Н. БАЙБУСИНОВ

начальник цикла общевоинских дисциплин кафедры тактики и общевоинских дисциплин Военного института Национальной гвардии Республики Казахстан, подполковник, г. Петропавловск.

СОВЕРШЕНСТВОВАНИЕ ИНЖЕНЕРНО-ТЕХНИЧЕСКОЙ ПОДГОТОВКИ ВОЕННОСЛУЖАЩИХ НАЦИОНАЛЬНОЙ ГВАРДИИ РЕСПУБЛИКИ КАЗАХСТАН

В современный период повсеместного использования инженерно-технических средств в служебно-боевой деятельности становится необходимым повышение эффективности инженерно-технической подготовки военнослужащих воинских частей Национальной гвардии Республики Казахстан.

В представленной статье рассматриваются методы и условия реализации практико-ориентированного подхода в системе инженерно-технической подготовки как одного из основных путей повышения эффективности исследуемой подготовки.

Ключевые слова: *практико-ориентированное обучение, инженерно-техническая подготовка, Национальная гвардия Республики Казахстан.*

В современных условиях роль технических средств охраны в обеспечении охраны объектов и безопасности личного состава чрезвычайно высока. Этому подтверждение и мировая практика охранных услуг – устойчивая тенденция совершенствования технических средств охраны как гаранта безопасности. Такая тенденция не случайность, исследования в области безопасности объектов показали, что интегрированное использование технических средств охраны позволяет исключить либо свести к минимуму негативное влияние самого ненадежного звена в системе охраны – человека.

Человеку присущи ограниченные физические возможности, ошибки, преднамеренные несанкционированные действия и т.д. Решением данной проблемы в Национальной гвардии Республики Казахстан является повышение технической грамотности военнослужащих, а именно совершенствование инженерно-технической подготовки (далее – ИТП) военнослужащих.

В результате изучения практики системы инженерно-технической подготовки в войсках был получен материал, анализ которого позволил заключить, что качество реализации системы ИТП во многом зависит от характера педагогического обеспечения, который может рассматриваться как создание и целесообразное использование совокупности ресурсов и условий для повышения эффективности ИТП военнослужащих.

Рассматривая педагогическое обеспечение ИТП военнослужащих НГ в

контексте ресурсного подхода и через совокупность педагогических условий осуществления данного процесса неоспоримым фактом становится нормативно-педагогическое обеспечение, включающее программы боевой и командирской подготовки, инструкции по эксплуатации инженерно-технических средств (далее – ИТС), общевоинские уставы, приказы и распоряжения Главного командования НГ Республики Казахстан, а также другие нормативные документы, которые являются не только педагогическими условиями организации системы инженерно-технической подготовки, но и условиями управления педагогическим процессом в воинской части в целом.

На современном этапе специфика инженерно-технических знаний, являющихся основным содержанием инженерно-технической подготовки (далее – ИТП), требует такой организации обучения, которая основывается, с одной стороны, на знании принципов действия ИТС, а с другой стороны, - на знании организации применения этих средств в различных условиях, в зависимости от специфики служебно-боевой деятельности воинских частей и подразделений.

В современный период модернизации и оснащения новыми моделями ИТС особенно актуально организовать педагогический процесс так, чтобы результат проявлялся в формировании у обучаемого мышления, устойчивого познавательного интереса, творческих способностей.

В результате проведенного анализа выявлено, что одним из основных путей совершенствования ИТП в современных условиях является реализация практико-ориентированного подхода в системе исследуемой подготовки.

Анализ научной литературы показал, что в ряде работ практико-ориентированные методы обучения являются важнейшим составляющим компонентом в системе профессиональной подготовки. Педагогическая концепция формирования профессионализма военнослужащих отражена в работах И. А. Алехина [1], В. А. Митраховича [2], Е. Б. Каныгина [3], В. И. Дробышева [4] и др. В основе концепции – идея о том, что системообразующим фактором профессиональной подготовки военнослужащего является практическая направленность военно-педагогического процесса.

В целом комплексный анализ научных подходов к обоснованию методов практико-ориентированного обучения, методических приемов реализации данных методов, средств, позволил сделать вывод о том, что реализация практико-ориентированного подхода действительно может выступить в качестве одного из важнейших путей совершенствования современной практики ИТП в интересах повышения их уровня готовности к выполнению профессиональных задач по должностному предназначению в системе служебно-боевой деятельности Национальной гвардии Республики Казахстан.

В связи с этим первым методом реализации практико-ориентированного подхода в ИТП выступает выполнение военнослужащими индивидуальных заданий, которые должны быть рассмотрены в часы теоретических занятий, для отработки их практической части в период выполнения служебно-боевой

деятельности. Индивидуальные задания такого рода будут нести отчетно-аналитический характер, которые предусматривают перечень требований, направленных на анализ отклонений работоспособности ИТС в течение выполнения обязанностей по службе связанных с их эксплуатацией. Такой подход являясь, с одной стороны, творческой работой, с другой стороны, - вырабатывает у военнослужащих самостоятельность изучения нестандартных ситуаций, связанных с функционированием ИТС, тем самым укрепляя знания, умения и навыки.

Вторым методом предлагается проведение расширенных инструктивных занятий за счет практико-ориентированного компонента в период подготовки к несению службы, который должен проводиться должностными лицами воинской части с привлечением специалистов инженерно-технической службы, конструктивно такие занятия должны быть дополнены сдачей нормативов и тестовых заданий по практическому применению ИТС.

Третьим методом предлагается усиление самостоятельной подготовки способом разработки практических рекомендаций, тактических заданий, летучек и т.д., подготовленных на основе опыта служебно-боевой деятельности Национальной гвардии Республики Казахстан, а также зарубежных стран.

Четвертым методом реализации практико-ориентированного подхода ИТП рекомендуется активизация использования в обучении учебно-материальных средств, в частности специализированных классов, мест проведения инструктажей и т. д.

Также в ходе исследования установлено, что реализация практико-ориентированного подхода ИТП Национальной гвардии Республики Казахстан является одним из основных путей совершенствования общей системы профессиональной подготовки. Основными условиями эффективной реализации данного пути являются:

- осуществление непрерывной аналитической работы по изучению актуальных проблем практической деятельности воинских частей Национальной гвардии Республики Казахстан в интересах использования данных проблем при разработке содержания и методики занятий в системе ИТП;

- совершенствование комплекса учебно-методического оборудования учебных городков, специализированных классов, которые обеспечивают в ходе занятий демонстрацию принципов работы и порядок применения инженерно-технического оборудования и средств;

- индивидуализация обучения военнослужащих в системе ИТП на основе использования приемов обучения, предполагающих выполнение персональных и индивидуальных заданий, разработанных по заранее утвержденной командованием части схеме на опыте войск правопорядка, как Казахстана, так и зарубежных стран;

- оптимизация методики учебных занятий всех форм на основе обязательного использования методов активного и проблемного обучения.

Таким образом, в результате анализа практики педагогического

обеспечения ИТП военнослужащих НГ РК выявлена необходимость в повышении эффективности исследуемого процесса. Важными тенденциями является интенсификация педагогического обеспечения ИТП в системе командирской подготовки и усиление влияния всех видов служебно-боевой деятельности на обеспечение этого процесса.

В этой связи, основными педагогическими путями, влияющими на повышение эффективности педагогического обеспечения ИТП, являются:

необходимость разработки комплекса практико-ориентированных дидактических задач по использованию ИТС в служебно-боевой деятельности, в том числе в нестандартных ситуациях, возникающих в процессе выполнения должностных обязанностей военнослужащими;

необходимость привития профессиональной ответственности за использования ИТС в служебно-боевой деятельности;

повышение эффективности педагогического мастерства руководителей занятий по ИТП.

СПИСОК ЛИТЕРАТУРЫ

1 Военная педагогика [Текст] / под общ. ред. И. А. Алехина. – М.: ВУ, 2007. – 413 с.

2 Дробышев, В.И. Педагогические условия развития профессиональной направленности воинов-контрактников при прохождении военной службы [Текст]: дисс. ... канд. пед. наук. – Великий Новгород, 2015. – 245 с.

3 Каныгин, Е.Б. Педагогическое проектирование профессиональной подготовки в учебных центрах внутренних войск МВД России [Текст]: дисс. ... канд. пед. наук. – М., 2014. – 194 с.

4 Митрахович, В.А. Педагогическая концепция формирования профессионализма военнослужащих контрактной службы в условиях воинского социума [Текст]: автореф. дисс. ... доктор. пед. наук. – Волгоград, 2012. – 48 с.

REFERENCES

1 Voennaya pedagogika [Tekst] / pod obshh. red. I. A. Alexina. – M.: VU, 2007. – 413 s.

2 Drobyshev, V.I. Pedagogicheskie usloviya razvitiya professional`noj napravlenosti voinov-kontraktnikov pri prohozhenii voennoj sluzhby` [Tekst]: diss. ... kand. ped. nauk. – Velikij Novgorod, 2015. – 245 s.

3 Kanygin, E.B. Pedagogicheskoe proektirovanie professional`noj podgotovki v uchebny`x centrax vnutrennix vojsk MVD Rossii [Tekst]: diss. ... kand. ped. nauk. – M., 2014. – 194 s.

4 Mitrahovich, V.A. Pedagogicheskaya koncepciya formirovaniya professionalizma voennosluzhashhix kontraktnoj sluzhby` v usloviyax voinskogo sociuma [Tekst]: avtoref. diss. ... doktor. ped. nauk. – Volgograd, 2012. – 48 s.

М.Н. БАЙБОСЫНОВ

ҚАЗАҚСТАН РЕСПУБЛИКАСЫ ҰЛТТЫҚ ҰЛАНЫ ӘСКЕРИ
ҚЫЗМЕТШІЛЕРІНІҢ ИНЖЕНЕРЛІК-ТЕХНИКАЛЫҚ ДАЙЫНДЫҒЫН
ЖЕТІЛДІРУ

Қазақстан Республикасы Ұлттық ұланының Әскери институты

Қазіргі кезеңде инженерлік-техникалық құралдарды қызметтік және жауынгерлік қызметте кеңінен қолдану Қазақстан Республикасының Ұлттық ұланы әскери қызметшілерінің инженерлік-техникалық даярлығының тиімділігін арттыру үшін қажет болып отыр.

Ұсынылған мақалада оқытылатын оқытудың тиімділігін арттырудың негізгі жолдарының бірі ретінде инженерлік-техникалық оқыту жүйесінде тәжірибелік-бағдарлы тәсілді енгізудің әдістері мен шарттары қарастырылады.

M. BAIBUSINOV

IMPROVEMENT OF ENGINEERING AND TECHNICAL TRAINING OF
SERVICEMEN OF THE NATIONAL GUARD OF THE REPUBLIC OF
KAZAKHSTAN

Military Institute of the National Guard of the Republic of Kazakhstan

The modern period is characterized by the widespread use of engineering and technical means in service and combat activities. So, it is necessary to increase the efficiency of engineering and technical training of military personnel in the military units of the National Guard of the Republic of Kazakhstan.

The article discusses the methods and conditions for implementing a practice-oriented approach in the system of engineering-technical training, as one of the main ways to increase the effectiveness of the researched training.

ӘОЖ 37. 035.6.

Р.Б. АЛЬНАЗИРОВ¹, Г.Ж. БАЙСАЛДИНА²

¹ философия докторы (PhD), Қазақстан Республикасы Ұлттық ұланы Әскери институты Жалпы білім беру пәндері кафедрасының бастығы, полковник, Петропавл қ.;

² гуманитарлық ғылымдарының магистрі, Қазақстан Республикасы Ұлттық ұланы Әскери институты Жалпы білім беру пәндері кафедрасының оқытушысы, лейтенант, Петропавл қ.

ДӘУІР ДҮБІРІ – ХАН КЕНЕ

Мақалада Кенесары Қасымовтың тұлғасы сөз болады және ол қазақ халқының қозғалысын басқарған кезде оның тағдыры тарихнамалық түсінікте дәл осылай көрініс тапқанын атап өткен жөн. К. Қасымов қозғалысының тарихнамасы бір жарым ғасырға созылған күрделі де түсініксіз жолдан өтті. Ол өрлеу мен құлдырау, тану мен жоққа шығару сәттерін бойына сіңіріп, осылайша Қазақстанның тәуелсіздігі үшін күрескендердің тағдырын еске түсіреді. Демек, Қазақстанның азаттығы мен тәуелсіз дамуы үшін күресінің тарихы мен тарихнамасы маңызды миссия – болашақ тәуелсіз Отан қорғаушыларын тәрбиелеу болып табылады.

Түйінді сөздер: *көтеріліс, отарлау, бекініс, үш жүз, әскери іс, ұлт-азаттық қозғалыс.*

Кіріспе. «Өткен күннің белгісі жоқ», - дейді бабалар. Дегенмен сол күндердің белгілері бар. Ол – уақыт, ол – кеңістік, ол – Адам. Ол белгілерге ен салған адамның ақыл-ойы, тарих зердесі. Бейқам жүрсең тарих мүлгіп жатқан сияқты көрінеді. Қазбалай бастасаң гүмбірлейді, сол себепті сайын даланың тарихында ойып тұрып орын алатын саясатшы, Ұлы Даланың тағдыр талапайына түскен қазақ халқының ұлы көсемдерінің бірі Кенесары Қасымұлы өткен дәуірдің аспанының астындағы жұлдызы қаншалықты жарық болғанын зерттеу осы күнге дейін Отандық тарихта маңызын жоғалтпаған, керісінше сырға толы тақырыптардың бірі болып табылады.

Негізгі бөлім. XIX ғасырдың 30-шы жылдарында патша өкіметі Қазақстанда отарлау саясатын онан әрі өрістетіп, қазақ халқының саяси дербестігін біржола жоюға бағытталған шараларды кеңінен жүргізе бастады. Әбілқайыр, Абылай хандармен жасасқан шарттардағы Қазақстан жеріне кірмеу, солдат алмау, тек салық төлеу жөніндегі міндеттемелер аяқ асты етілгені белгілі. Қазақ жерінде әскери шептер, бекіністер салынып, шұрайлы жерлерге патша өкіметінің қол шоқпары болып келген казак-орыстарды қоныстандыру шаралары ашық жүргізілді. Ресей қазақ жеріндегі әкімшілігі өзен-көлдерді, құнарлы жерлерді, орман-тоғайды өз қарамағына алды, ал оны пайдаланған қазақтарға

салық салынатын болды.

Әкімшілік басқару жүйесін қайта құру барысында қазақ жерлері округтерге бөлінді. Бұл округтер Батыс-Сібір және Орынбор генерал-губернаторлығына қарады. Олар қазақ жерінде «бөліп ал да билей бер» деген отаршылдық ұранды бұлжытпай іске асырды. Алдымен қазақ жерін сыртынан күрсаулап көптеген бекіністер салынды. Іргелеп ішке кіріп айнала қоршау-күрсау орнатқан Ресей отаршылдары Абылай хан көз жұмғаннан кейін Қазақстанның ең бір шұрайлы жерлеріне бекіністер салуға кірісті. Сөйтіп, Ырғыз, Торғай, Ақмола, Көкшетау, Ортау, Қарқаралы бекіністері бой көтерді [1, 6 б].

Қазақ жеріне кеулеп еніп келе жатқан патша өкіметінің отаршылдық саясатына ашық қарсы шыққан Абылай ханның қалмақ әйелінен туған кіші ұлы Қасым сұлтан болды. Әкесі қайтыс болғаннан кейін ол ағасы Уәли ханның тәрбиесінде болды. Қасым сұлтан ағасының тапсырмасымен Қытайға, Орта Азия хандықтарына барған елшіліктерді басқарды. Орта жүзде хандық билік жойылғаннан кейін (1822 ж.) ол Ресей үкіметінен округтерді таратып, хандық жүйені қалпына келтіруді талап етті. Қасым сұлтан мен оның балалары Саржан, Есенгелді, Әбілғазы, Бопы, Көшек, Кенесары, Наурызбай 20 жылға жуық Ресей отаршылдығына қарсы күресті.

Ал Қасым сұлтан Ресей Үкіметінің саясатына қарсы шығар алдында, патша әкімшілігіне хат жазып, кісі жіберіп, оларды түсінісуге, пәтуаға шақырды. Қазақтың ежелгі қоныстарына бекіністер салуды, қазақ жерлеріне казак-орыстарды әкелуді, олар арқылы халыққа қысым көрсетуді тоқтатуын талап етті. Оның бұл хаттарына жауап болмады, жіберген адамдары қайтарылмады. Сонда барып, Қасым патша өкіметіне ашық қарсы шығуды ойлады. Ол бұл күресте Қоқан хандығына сүйенбекші болды. Патша өкіметі тарапынан қысым көре бастаған ол 40 мың үймен Қоқан хандығының қол астына көшіп барады. Оның діні бір, тілі бір қоқандықтардан күткен үміті ақталмады. Олар оның қайсар ұлдары Саржанды, Ержан мен Есенгелдіні, кейінірек өзін де өлтіреді. Медреседе оқып жүрген ұлы Кенесарыны 1802 жылы туған Ташкент түрмесіне қаматады.

Қайырымды адамдардың көмегімен абақтыдан аман шыққан Кенесары ата мекені Ұлытауға келіп қоныстанды. Осы Ұлытауда жүріп, ол өз өмірін қазақтың тәуелсіз ел, дербес мемлекет болуы жолындағы күреске арнайды. Ол Ресей сияқты аса қуатты ірі мемлекетпен күресу – қазақтың үш жүзінің күштерін біріктіруді, едәуір құрбандықтарды, тек әскери ғана емес, сонымен бірге дипломатиялық күш жігерді де талап ететінін жақсы түсінеді. Кенесары Қазақстан патшалық Ресейге де, Орта Азия хандықтарына да тәуелді емес, олармен тең қарым-қатынаста болуы керек деп есептейді. Ол патша өкімдеріне жазған бір хатында: «Есіл, Нұра, Ақтау, Ортау, Қарқаралы, Қазылық, Жарқайың, Обаған, Тобыл, Құсмұрын, Ақият сияқты ата-бабаларымыз мұра еткен жерлер қазіргі патша тұсында бізден тартып алынып, бекіністер салынды. Күн сайын біздің жерлерімізді басып алып, әскери қамалдар салу арқылы халықты ашындыруға жол берілуде. Мұның өзі біздің келешегіміз үшін ғана емес, бүгінгі

тіршілігіміз үшін де қауіпті болып отыр», - деп көрсетті [2, 344 б].

Патшаның жазалаушы отрядтары мен жергілікті сұлтандардың озбырлығы туралы айта келіп тағы бір хатында ол былай деп жазды: «1825-1840 жылдар аралығында олар біздің ауылдарымызды 15 рет тонауға, талауға салды. Мұндай қысым мен тонауға, талауға, кісілерімізді өлтіруге шыдай алмаған біз бетіміз ауған жаққа көшуге мәжбүр болдық. Бірақ, олар бізге мұнда да тыныштық бермеді. Сондықтан мен, Кенесары Қасымұлы қолыма қару алып халқымның ұлы күресін басқаруға шықтым» [3, 180 б]. Бұл хаттан Кенесарының патша үкіметіне ашық қарсы шыққанын көреміз.

Кенесары көтерілісінің басты мақсаты – патшалық Ресейдің құрамына қосылып үлгермеген аймақтардың дербестігін сақтау, қазақ жерлерін бекіністер мен жаңа округтік билеу арқылы жан-жақты отарлауды тоқтату еді. Сондай-ақ Кенесарының тағы бір көздеген мақсаты – қоқандықтардың тепкісіндегі Оңтүстік өңірдегі қазақтарды босатып, оларды Қазақ хандығына қосу еді.

Кенесары Қасымұлының қозғалысы бүкіл Қазақстанды қамтыды. Он жылға созылған көтерілістің басты қозғаушы күші – бұқара халық болды. Олар күшейе бастаған отарлық езгіден, феодалдық топтардың қысымынан құтылуға тырысты. Көтеріліске сонымен қатар ақсүйек өкілдері де қатысты. Олар көтерілісті, бір жағынан, өз мүдделеріне пайдалану, бұрынғы артықшылықтарын қайтарып алу, екінші жағынан, көшпелі дербес феодалдық мемлекет құруды көздеді.

1838 жылы Кенесары туының астына сан мыңдаған сарбаз жиналған еді. Олардың арасында үш жүздің қазақтары болды. Кенесарыны белсенді қолдағандардың арасында Орта жүз бен Кіші жүздің белгілі рулары – Арғын, Қыпшақ, Керей, Төртқара, Жағалбайлы, Шекті, Алшын, Жаппас, Бағаналы, Тама, Табын, т.б. ру тайпаларының жігіттері аз емес-ті.

Кенесары жасақтарында қазақтармен бірге қарақалпақтар, түрікмен, қырғыз, өзбек, өкілдері де аз болған жоқ. Дегенмен Кенесары барлық әдіс-амалдарын қолданып тырысып бақса да, кейбір феодалдық топтарды, үш жүздің ру-тайпалық бөлімдерін түгелдей біріктіре алмады. Көтерілістің бастапқы кезінен-ақ қазақ ақсүйектері бір-біріне қарсы күресуші екі жаққа бөлінді: патша өкіметі әлпештеген бөлігі отарлаушы әкімшіліктің қолдауына сүйеніп, өздерінің саяси қарсыластарын күйретуге күш салды. Кенесарының ымыраға келмейтін қарсыластары Ақмола округінің аға сұлтаны Қоңырқұлжа Құдаймендин, Кіші жүздің басқарушы сұлтандары Ахмет пен Мұхаммед Жантөриндер, сұлтан Баймағамбет Айшуақов, т.б. болды. Кенесары Жетісуға өткеннен кейін көтеріліске қарсы ымырасыздық позицияны Абылай ханның тұқымдары, яғни өзінің туысқандары – Әли мен Сыйық та ұстанды. Бірақ осыған қарамастан, Кенесары Қасымов өзінің туы астында үш жүздегі қазақ руларының едәуір бөлігін топтастыра алды [4, 32 б].

1838 жылдың көктемінен бастап Кенесары жасақтары патша әскерлеріне қарсы алдын ала жасалған жоспар бойынша дәйекті күрес жүргізді. Олармен шайқаста Ақмола қаласын қиратып, Ақмола округіндегі патша әкімдерімен ауыз

жаласып жүрген Қоңыркұлжа сұлтанның ауылын шапты. 1840 жылы күзде көтерілісшілер Ырғыз бен Торғай маңында патша әскеріне, орыс әкімшілігін қолдаушы жергілікті бай-шонжарларға қарсы күресті күшейтті. Бұл тұста Кенесарының аты қазақ арасында кеңінен тарап, оның беделі бүкіл қазақ даласында дүрілдеп тұрды. 1841 жылғы қыркүйекте Кенесары үш жүзден адам жинап, әкесі Қасым ханның қайтыс болғанына бір жыл толуына байланысты ас берді. Осы астан кейін үш жүзден жиналған жамағат Кенесарыны ақ киізге салып, бүкіл қазақ халқының ханы етіп сайлады.

Кенесары хан болып сайланғаннан кейін ел билеу тәртібі өзгеріп, алым-салық реформасы іске асырылды. Екіншілікті дамытуға, көрші елдермен саудасаттық байланысын орнатуға көңіл бөлінді. Керуеншілерді тоқтатып, олардан салық алынатын болды.

Мемлекеттік құрылыс қайта өзгертілді. Хандық кеңес құрылды. Кеңесіп шешетін жоғарғы органдарға ханға берілген батырлар, билер, сұлтандар, ханның туысқандары кірді. Басқарудың негізгі тұтқасы Кенесарының өз қолында қалды. Хандық кеңеске негізінен азаттық қозғалысының мүдделеріне адал, жеке басының батылдығымен, дипломатиялық қабілетімен көрінген адамдар енді. Басқарудың арнайы қызметі хандық кеңес шешімдерінің, үндеулерінің ауылдарда таратылуын, түсіндірілуін және орындалуын қадағалап отырды.

Әскери істе де Кенесары және оның көмекшілері бірқатар өзгерістерді іске асырды. Батырлар мен төлеңгіттердің басқаруындағы көтерілісшілердің әскери күші негізінен өз еркімен құралған жасақтар еді. Жасақтар жүздіктерге, мыңдықтарға бөлінді. Әскер қатарында қатаң тәртіп орнатылды. Опасыздық жасағандар тек өлім жазасына кесілді.

Кенесары Ресеймен тату көршілік катынас орнатуға ұмтылды. Бірақ Орта жүзге билігін жүргізіп отырған Батыс Сібір губернаторы Горчаков, Орынбор губернаторы Перовский Кенесарымен қарым-қатынаста екеуі екі түрлі көзқараста болып, оның Ресей өкіметімен мәмлеге келуіне кедергі жасады. Әсіресе, өркөкірек Горчаков Кенесарыны менсінбей, оның орыс әкімшілігіне деген өшпенділігін қоздырды.

1841-1842 жылдары Кенесары жасақтары Қоқан хандығына қарсы соғыс жүргізді. Созақты, Сауранды алып, Қоқан хандығының елірме әуселесін басты. Қокандықтар келіссөз жүргізуге мәжбүр болды. Осыдан кейін барып соғысты тоқтатқан Кенесары Торғай маңындағы ордасына қайтып оралды. Бір айтып кететін жәйт, Кенесарының Бұхара әмірімен және Хиуа хандығымен қарым-қатынасындағы саясаты біршама өзгешелеу еді. Кенесары олармен өзара толық сенімділік катынас орнатты. Кейде Хиуа басқарушысы қазақ жасақтарын зеңбіректермен, ок-дәрімен жабдықтап отырды.

1843 жылы Орынбор генерал-губернаторы Перовский кетіп, оның орнына Обручев келді. Кенесары мен Перовский бір-біріне сыйластықпен қарайтын. Сондықтан көп мәселелер әділдікпен шешілетін. Енді Орынбор әкімшілігіне орыс патшасының Кенесарыға қаны қас тағы бір ұлығының келуі оны Горчаковпен бірігіп, Кенесарыны қуғындауына кең мүмкіндік жасады. Сөйтіп,

Горчаков пен Обручев Кенесары бастаған ұлт-азаттық көтерілісін тұншықтыруға, Кенесарының көзін жоюға 1843 жылы 23 маусымда патша Николай Біріншіден рұқсат алды. Соғыс шығынын өтеу үшін 14 мың сом, Кенесарының басын кесіп әкелген адамға сыйға беру үшін түтін салығы есебінен үш мың сом қаржы бөлінді. Әскерлер соғысқа әзірлік жағдайына келтірілді.

Кенесарыға қарсы орыс әскерлерінің жорығы 1843 ж. 27 маусымда басталды. Ырғыз өзенінің бойында патша әскерінің бір тобымен кездескен Кенесары өзінің патша өкіметімен келіссөз жүргізіп жатқанын айтып шайқасты болдырмады. Бұл тұста екі жақта әскери дайындықты бастап жатты. Тамыз айында Кенесарыға қарсы сұлтандар Жантөрин, Айшуақов, полковник Генс және Бизянов бастаған бес мың әскер жіберілді. Омбы, Петропавл, Қарқаралыдағы әскер күштері де Кенесарыға қарсы жорыққа аттанды. 1 және 7 қыркүйекте Кенесары жасақтары мен патша әскерлерінің арасында күшті шайқастар болды. Көп адам шығынға ұшырады. Бірақ екі жақ та жеңіске жете алмай, майдан шебінен кері шегінді. Кенесары жасақтары енді ашық соғысқа бармай, байтақ даланың әр тұсынан көрініп, тұтқиылдан тиісіп, жау әскерін мазалап берекетін кетірді. Тынымсыз жорықтан шаршаған, үнемі қауіп-қатердің өтінде жүрген патша әскерлері түні салқын, жауын-шашынды күз түсе бере ешбір нәтиже шығара алмай, бұрынғы тұрақтары Ор бекінісіне қайта оралды [5, 47 б].

1844-1845 жылдар қазақ даласындағы Кенесары бастаған ұлт-азаттық қозғалысы өрлеудің ең жоғарғы шегіне жеткен кезі еді. Оған Сыр бойының, оңтүстіктің қазақтары қосылды. Кенесары өз әскерінің санын 20 мың адамға жеткізді. Жасақтардың жауынгерлік дайындығын жетілдіруге, оларды дұрыстап қаруландыруға көңіл бөлінді. Зеңбірек, мылтық, оқ-дәрі жасау, оларды сатып алу, азық-түлік дайындау жұмысы жолға қойылды. Патша әкімшілігі әскерлеріне тыңшы жіберу, барлау жұмысы ұйымдастырылды.

1844 жылдың жазында Кенесары жасақтарын құртуға, халық қозғалысын басу үшін Ор бекінісінен, Ұлытаудан, Тобыл өзенінен патша әскерлерінің үш үлкен тобы шықты. Олардың алдына Кенесары жасақтарын қоршап, шешуші соққы беру міндеті қойылды. Осы міндетті ойдағыдай іске асыру үшін, олар Сібірден Кенесарымен шайқас жүріп жатқан жерлерге бет алған генерал Жемчужниковтың әскерімен күшейтілді. Кенесары бұл күштердің басын біріктіруге, сөйтіп өзінің жасақтарын қоршап алуына мүмкіндік бермей, оларды бір-бірлеп құрту тактикасын қолдануды жөн көрді. Сібір әскерінің алдынан шыққан оның шағын тобы Ақмолаға қарай қаша соғыс салып, Кенесары күші Ұлытауға бет алыпты деген лақап таратып, жау күшін осы жаққа тартты. Негізгі күшпен Ақмола бекінісін шауып, Жантөрин шоғырын қоршап, ондағы 44 сұлтанды өлтірген Кенесары мен оның батырлары 1844 жылы 14 тамызда Атбасар бекінісін тікелей шабуылмен басып алады. Бұл оқиға патша әкімшілігін қатты састырды. Кенесарының 1844 жылғы шайқастардағы жеңісі оның даңқын барлық жерлерге жайды. Бұхара әмірі мен Хиуа хандығы онымен тығыз байланыс жасауға ұмтылып, оған сыйлықтар жолдады. Кенесары патша

өкіметінен бітім сұрап, даулы мәселелердің барлығын келіссөз арқылы шешейік деді. Патша әкімдері оған онша көп сене қойған жоқ. Дегенмен келіссөз жөніндегі ұсынысты қабыл алып, Кенесарының кепілдікке алып кеткен туыстарын, әйелін тұтқыннан босатты.

Кенесарымен келіссөз жүргізу үшін патша өкіметі Долгов бастаған бір топ адам жіберді. Олар Кенесары патша әкімшілігіне сөзсіз, ешбір шарт қоймай бағынатын болса, оған кешірім жасалады деп мәлімдеді. Кенесары бұл мәселені ойланып көремін деп елшілерді екі ай бойы ұстады. Елшілер бітім болмайтынына көз жеткізіп, «кетеміз» дегеннен кейін Кенесары Орынбор генерал-губернаторына хат жазып, оларды аттандырып жіберді. Ол хатында патша өкіметі өзінің қазақ жеріндегі бекініс-қамалдарын бұзып, қазақ халқына істеп отырған зорлық-зомбылығын тоқтатқанда ғана Ресейге бодан болуға дайын екенін мәлімдеді.

1845 жылы Кенесары Ұлы жүзге қоныс аударып, Жетісуға келіп тоқтады. Ақши, Күрті, Жиренайғыр деп аталатын жерлерді мекен етіп, осы арада ол Ұлы жүздің халқын біріктіруді, қырғыздармен одақ құрып, Қоқан хандығына шабуыл жасауды, сөйтіп оның қол астындағы қазақтарды босатуды көздеді. Кенесары Қытаймен мәмлеге келіп, онымен келіссөз жүргізу үшін Құлжаға елші жіберді.

1845 жылғы қазан-қараша айларында Кенесары жасақтары Қоқан хандығына жорыққа аттанды. Қорған, Жаңа Жүлек, Созақ бекіністерін алып, Ақмешітті қазіргі Қызылорданы қоршауға алды. Бірақ жорықты жалғастыруға осы жақта жұқпалы індеттің күшеюі бөгет жасады.

Бұл тұста патша әкімшілігі Кенесарының төңірегіне тор құрып үлгерген еді. Ол қырғыз манаптарының және патшаға адал болып жүрген қазақтың бай шонжарларының басын қосып, Кенесарыға еңсесін көтертпейтін ең соңғы соққы беруге әзірленді. 1846 жылғы жазғы айлардың бірінде мың қаралы жасағымен Кенесары қырғыздарға бет алды. Хан солтүстік қырғыз манаптарынан өзіне бағынуын талап етті. Қырғыз манаптары Орман, Жантай және Жанғараш тайпалар өкілдерінің құрылтайын шақырды. Сарыбағаш, Бұғы, Саяқ, Солто, Шерік және басқа тайпалардың өкілдері қазақ ханының талаптарын орындаудан бас тартты. 1847 жылғы сәуірде Кенесары жасақтарымен қырғыз жеріне басып кірді. Қырғыздармен қақтығысу Ыстық көлдің тау шатқалы қойнауында және Шу өзенінің бас жағында өтті. Кенесары Тоқмақтың маңында Кеклік сеңгірі деген жерінде үш жақтан қоршалған қайырымсыз қатал қамауға түсті. Оны қамаған қырғыз манаптарының жасағы, генерал Вишневскийдің ақ қалпақ киіп, пулеметтен оқ жаудырып, зеңбірегінен от шашып келе жатқан офицерлері мен солдаттары, Қоқан хандығының мыңнан астам сарбаздары еді [6, 424 б]. Кенесары қолы өзінен күші он есе басым жаумен үш күн бойы соғысты. Жасақтағы жігіттер арыстанша алысып, соңғы демі біткенше қарсыласты. Талай боздақтар осы шайқаста жан тәсілім қылды. Үлкен ерлікпен жау тобын бұзып шыққан Наурызбай тобы болды. Бірақ аз ғана адамымен Кенесарының жау қолына түскенін естіген ол ағасын қимай, жау әскеріне өз еркімен келіп берілді. Патша әкімдерінің кеңесі мен қырғыз манаптары екі батырдың да басын шапты.

Сөйтіп бәрі бітті.

Қорытындылай келе, біріншіден Кенесары Қасымұлы бастаған ұлт-азаттық қозғалысы патшаның отарлау саясатына қарсы жүргізілген ең ұзақ, үш жүздің халқын түгелге жуық қамтыған соғыс еді. Оның астары патша өкіметінің отарлау саясатына қарсы бұқаралық сипатымен және қазақ халқының тарихында ірі прогресшіл бағытымен айқындалды. Екіншіден, бұл қозғалыс бұқараның азаттық үшін белгілі саяси мектебі ретінде көзге түсті. Патшаның отарлау саясатына қазақ халқының кейінгі жылдардағы қарсылығы осы көтерілістің негізінде өсіп дамыды. Оның сабақтары отарлау саясатының қаншалықты озбыр, қанішерлік, халықтың тәуелсіздігін аяқ асты етіп отырған саясат екенін түсінуге, оған қарсы күресте өзінің еркі мен жігерін ұштауға көмектесті. Үшіншіден, патша өкіметіне тегеурінді қарсылық көрсетіп, оның отаршыл аппаратына ірі соққы берген бұл көтеріліс халықтың күш-жігерін дұрыс ұйымдастыра білгенде жеңіске жетуге болатынын көрсетіп берді. Төртіншіден, Кенесары көтерілісі патша өкіметінің қазақ халқына құлдық қамытын кигізіп біржола езгіге салатын, отарлау саясатын ширықтыра жүргізетін сәтін біраз кешеуілдетті. Одан кейінгі он жылдық ішінде болған 1853-1858 жылдардағы Есет Көтібарұлының да, 1856-1857-жылдардағы Жанқожа батырдың да патша өкіметіне, қоқандықтарға қарсы азаттық күресі Кенесары бастаған қозғалыстай ауқымды бола алған жоқ. Сол себепті Ұлы Даланың жоғарыда айтылғандай перзенттерінің өмір тәжірибесін оқыту, болашақ жастардың бойында тарихқа деген қызығушылықты оятады деп ойлаймыз. Кенесары ханның көп шайқастарда өз мақсатына жету жолындағы асқар қайсар мінезі мен жауларына қатыгездігі оның мықты қолбасшы, әмбебап ұйымдастырушы, тіпті патша генералдарының өзін таңқалдырғаны тарихтан белгілі. Оны тек Абылай ханның немересі ғана емес, асқан айлакер саясатшы деп бағалау тегін емес. Сол себепті Кенесары ханның біртұтас қазақ мемлекеттілігін қалыптастырудағы саяси қызметі жоғары екендігін ұмытпаған және оны жастарға барынша насихаттауды жөн деп білеміз.

ӘДЕБИЕТТЕР ТІЗІМІ

- 1 Бекмаханов, Е. XIX ғасырдың 20-40 жылдарындағы Қазақстан [Мәтін]: жауапты редактор Н.Б. Жиенғалиев. – 2-ші басылым, 1992. – 6 б.
- 2 Қазақстан тарихы (көне заманнан бүгінге дейін) [Мәтін]. – Бестомдық. – 3 т. – Алматы: «Атамұра», 2010. – 344 б.
- 3 Күзембайұлы А., Әбіл Е. Қазақстан тарихы [Мәтін]: жоо-на арналған кітап. – 8-ші шығарылым. – Қостанай, 2006. – 180 б.
- 4 Ахметов, Қ. Кенесары хан Ұлытау өңірінде [Мәтін]. – Алматы: Фолиант, 2002. – 32 б.
- 5 Кенесары Қасымұлы [Мәтін] // туғанына 200 жыл толуына арналған Халықаралық ғылыми-теориялық конференция материалдары: ҚР БҒМ Ш. Уәлиханов ат. Тарих және этнология ин-ты / ред. алқа: М. Қойгельдиев / төраға / ж.б. – Алматы, 2003. – 47 б.
- 6 Дәуітов С. Хан Кене (тарихи жырлар, толғаулар, дастандар, пьеса мен деректі баяндар) [Мәтін]. – Алматы, 2012. – 424 б.

REFERENCES

- 1 Bekmaxanov, E. XIX ғасырдың 20-40 жылдарындағы Қазақстан [Мәтін]: zhauapty` redaktor N.B. Zhiengaliev. – 2-shi basy`ly`m, 1992. – 6 b.
- 2 Қазақстан тарихы` (көне заманнан бүгінге дейін) [Мәтін]. – Bestomdy`қ. – 3 т. – Алматы: «Атамұра», 2010. – 344 б.
- 3 Күзembajұly` А., Әbil E. Қазақстан тарихы` [Мәтін]: zhoo-na arnalған kitap. – 8-shi shy`ғary`ly`m. – Қостанaj, 2006. – 180 б.
- 4 Axmetov, Қ. Kenesary` хан Ұly`tau өңірінде [Мәтін]. – Алматы: Foliant, 2002. – 32 б.
- 5 Kenesary` Қasy`mұly` [Мәтін] // туғаны`на 200 zhy`l toluy`на arnalған Хaly`қарaly`қ ғy`ly`mi-teoriyaly`қ konferenciya materialdary`: ҚР BFM Sh. Uәlixanov at. Tarix zhәne e`tnologiya in-ty` / red. алқа: M. Қojgel`diev / төраға / zh.b. – Алматы, 2003. – 47 б.
- 6 Dәuitov S. Хан Кене (tarixi zhy`rlar, tolғаular, dastandar, p`esa men derekti bayandar) [Мәтін]. – Алматы, 2012. – 424 б.

Р.Б. АЛЬНАЗИРОВ, Г.Ж. БАЙСАЛДИНА
КЛЮЧЕВАЯ ФИГУРА ЭПОХИ – ХАН КЕНЕ
Военный институт Национальной гвардии Республики Казахстан

В статье рассматривается личность Кенесары Касымұлы, возглавленного им движения казахского народа. Следует заметить, что его судьба ровно таким образом отразилась на историографическом осмыслении. Историография движения К. Касымова претерпела сложный и неоднозначный путь длиной в полтора столетия. Она вобрала в себя моменты подъема и спада, признания и отрицания и этим напоминает судьбу всех, кто боролся за независимость Казахстана. Следовательно, история и историография борьбы за свободу и самостоятельное развитие Казахстана несут на себе важную миссию – воспитание будущих защитников независимого Отечества.

R.B. ALNAZIROV, G.J. BAISALDINA
DAUIR DUBIRI – KHAN KEN
Military Institute of the National Guard of the Republic of Kazakhstan

The article discusses the personality of Kenesary Kasymov, and, as led the movement of the Kazakh people, it should be noted that their fate was reflected in exactly the same way on historiographic comprehension. The historiography of the movement of Kenesary Kasymov has undergone a complex and ambiguos path of a centry and a half. It absorbed the moments of rise and fall, recognition abd denial, and in this way it reminds the fate of all those who fought for the independence of Kazakhstan. Consequently, the history and historiography of the stuggle for freedom and independent devolopment of Kazakhstan have ab impotant mission- the education of future defenders of an independent Fatherland.

УДК 930.2:

А.К. КАЛИЕВ¹, Д.Б. МУКАШЕВА²

¹ кандидат педагогических наук, доцент, член-корреспондент Академии военных наук Республики Казахстан, полковник в отставке, г. Петропавловск;

² студентка 3 курса Института архитектуры и строительства, г. Алматы.

ИССЛЕДОВАНИЕ БОЕВОГО ПУТИ ПРОПАВШЕГО БЕЗ ВЕСТИ КРАСНОАРМЕЙЦА

В статье исследуется боевой путь красноармейца Калиева Камали, пропавшего без вести в 1942 году. На основе архивных источников определен боевой путь, место гибели и захоронения.

Ключевые слова: *военная история, поисковая работа, боевой путь красноармейца.*

Введение.

Анализ взглядов по проблемам патриотизма и патриотического воспитания приводит к выводу, что решение проблемы патриотического воспитания должно основываться на глубоком анализе изменений, происходящих в обществе, процессов и явлений, характеризующих особенности современной молодежи. Большое значение приобретают поиск и разработка принципиально новых подходов, реализация которых способствовала бы созданию качественно *новых основ педагогической деятельности с молодым поколением*, учитывающих систему его ценностей и интересов, соответствующих важнейшим тенденциям развития общества в настоящее время [1, с. 5].

Основная часть.

Поисковую работу в нашей династии начал гвардии рядовой Калиев Кабдош, мой отец, наш дедушка. Каждый год фронтовик отправлял запросы в военные архивы Министерства обороны СССР по розыску своего старшего брата и накануне 9 мая получал ответы: «в списках не значится». Мы продолжили поисковые работы с применением интернет-ресурсов и в 2013 году, наконец, получили положительный результат [2].

Все началось с того, что семья Калиевых в 1943 году получила извещение о гибели старшего сына: «автоматчик 236 стрелкового полка 106 стрелковой дивизии рядовой Калиев Кашам (так в документе, отчество не указано), 1921 года рождения, уроженец Казахской ССР (ныне Республика Казахстан), Ленинского района, Карагандинского с/совета (область и населенный пункт не указаны), призван в СА в 1942 г. (так в документе) Ленинским РВК, погиб 31 августа 1943 года, похоронен севернее с. Гальчин Севкого района Орловской области (ныне Брянская обл.). Отец, Бисембаев Кали, проживал по месту жительства учтенного. Основание: ЦА МО РФ донесение № 40356-1943 г.» [2].

После завершения войны, в 1947 году, семья получает другое извещение, о том, что красноармеец Камали Калиев пропал без вести в 1942 году. Ответ из ЦА МО (№ 11/120829 от 13 марта): «стрелок, рядовой Калиев Камала (так в документе, отчество не указано), 1921 года рождения, уроженец Северо-Казахстанской обл., Ленинского р-на, колхоз Орталык, призван в СА в 1941 г. (так в документе) Ленинским РВК Северо-Казахстанской обл., пропал без вести в марте 1942 г. Основание: ЦА МО РФ донесение № 23160с-1947 г.».

Письма из ЦА МО не дали ответа на вопрос – погиб или пропал без вести?

Мы решили отправить письмо на имя командира Севского поискового отряда Крючкова Георгия Михайловича по электронному адресу [rsh.alex@yap\(ieх.ги\)](mailto:rsh.alex@yap(ieх.ги)).

16.04.2013, 21:01: «Уважаемый Георгий Михайлович! Просим помощи в определении места захоронения моего брата, рядового Калиева Камали (в архивной справке Кашам), автоматчика 236 стр. полка 106 стр. дивизии, 1921 года рождения, уроженца Казахской ССР, Ленинского района, погиб 31 августа 1943 года, похоронен севернее с. Гальчин Севского района Орловской области (сейчас Брянской). Гвардии рядовой Калиев Кабдош».

Ответ пришел 21.04.2013, 16:44: «Уважаемый Аскар, мы проверили всю базу данных ОБД. В ней есть фамилия Калиев Кашом, 1921 г.р., погиб 31.08.1943 г. за п. Галчинский Севского района. В связи с тем, что поселок Галчинский перестал существовать, останки бойцов в 1985 году были перезахоронены в с. Голышено Севского района Брянской области. В связи с тем, что только сейчас база ОБД «Мемориал» начинает работать, фамилия Вашего дедушки внесена в списки (в Севском военкомате) солдат, погибших за Севский район Орловской области, ныне Брянской. Крючков Г.М.» [2].

Итак, еще один солдат Великой Отечественной войны найден. Еще одна судьба воина-казахстанца стала примером потомкам.

Исследование боевого пути красноармейца Калиева Камали продолжается. Нам предстояло решить следующие задачи:

1. Подготовить запрос на имя начальника ДДО СКО и ходатайствовать перед ЦА МО о внесении изменений в данные по результатам поиска Калиева Камали, приложив копию временного удостоверения Калиева Камали, заверенного нотариусом и копию справки из ЦАМО.

2. Направить запрос на имя Военного комиссара Брянской области о подтверждении мест захоронения Калиева Камали и внесении изменений в сведениях о солдате.

3. Проследить боевой путь рядового Калиева Камали, автоматчика 236 полка 106 стрелковой дивизии.

4. Определить в какой дивизии начал войну рядовой Калиев Камали.

Итак, в какой дивизии начал службу рядовой Калиев Камали? Из воспоминаний Калиева Кабдоша:

«Когда брата призвали на фронт, мы с отцом (Бисембаев Кали) поехали в Акмолинск, где формировалась стрелковая дивизия. Хорошо помню, что брат служил в роте химической защиты» [2].

Изучив литературу о Великой Отечественной войне определили, что в 1942 году в Акмолинске сформировались две дивизии. 29 (2-го формирования) стрелковая дивизия, в состав которой входила 325 отдельная рота химической защиты и 387 стрелковая дивизия, в ее состав входила 464 отдельная рота химзащиты. По данному направлению были отправлены запросы в ЦА МО от 06 апреля 2013 года для определения боевого пути разыскиваемого солдата. Ответы на данные запросы не получены.

Нами был исследован боевой путь указанных дивизий. Район боевых действий 387 стрелковой дивизии совпал с районом гибели красноармейца К. Калиева в составе 106 стрелковой дивизии [3].

Заметим, что со слов брата разыскиваемого солдата, Калиев Камали был контужен и попал в плен. Из плена бежал, пробив ногой дыру в полу вагона теплушки. Его призыв бежать: «Ребята, кто со мной», никто не поддержал, никто не прыгнул с ним на ходу поезда. Данные сведения получены из письма, которое выздоравливающий солдат написал из госпиталя» [2].

По дате гибели красноармейца К. Калиева, «31 августа 1943 года, похоронен севернее с. Гальчин Севкого района Орловской обл. (ныне Брянская обл.)», и исследовав боевой путь 106 стрелковой дивизии, мы полагаем, что после побега из плена (это подвиг: он не нарушил присягу) и лечения в госпитале рядовой К. Калиев продолжил воевать. Данную гипотезу подтверждает исследование журналов боевых действий 106 стрелковой дивизии за период с марта 1943 года.

Таким образом, завершая исследование боевого пути рядового К. Калиева мы полагаем, что справедливы будут следующие выводы:

1. Был призван в городе Акмолинске, воевал в составе 387 стрелковой дивизии. Основание: ЦА МО РФ донесение № 23, 160 с. – 1947 г.

2. Далее, числится пропавшим без вести: «пропал без вести в марте 1942 г.». Основание: ЦА МО РФ донесение № 23, 160 с. – 1947 г.

3. Историческая справка. 387 стрелковая дивизия в период с марта 1942 года воевала в составе:

– на 01.03.1942 г. – Западный фронт – 61 А;

– на 01.04.1942 г. – Западный фронт – 61 А;

– на 01.05.1942 г. – Брянский фронт – 61 А;

– на 01.06.1942 г. – Брянский фронт – 61 А.

С 01.07.1942 г. дивизия переводится на Западный фронт в составе 61 А [4].

Мы предполагаем, что в период с марта 1942 года, когда дивизия переводится на другой фронт, красноармеец К. Калиев был контужен и избежав плена, попал во фронтовой госпиталь. 387 стрелковая дивизия переводится на Западный фронт и, следовательно, рядовой Калиев К. не смог вернуться в свою

часть. После лечения красноармеец Калиев К. продолжает воевать на Брянском фронте автоматчиком в составе 236 полка 106 стрелковой дивизии.

4. Историческая справка о боевых действиях 106 стрелковой дивизии.

Образована 5 февраля 1943 года путём переформирования Забайкальской. Дивизия принимала участие в дуге и разгромила 106-ю дивизию Вермахта. За форсирование в октябре 1943 г. в районе Лоева присвоено почетное наименование «Днепровской». Журнал боевых действий 106 сд. описывает период с 05.02.1943 г. по 14.06.1943 г.

Журналы боевых действий. Дата создания документа: 14.06.1943 г. Архив: ЦАМО, Фонд: 1294, Описание: 1, Дело: 8, Лист начала документа в деле: 1. Авторы документа: 106 сд. [5].

Таким образом, можно с уверенностью считать, что факт участия 106 стрелковой дивизии в освобождении Орловской (ныне Брянской) области подтвержден.

Вывод.

Подводя итог поисковой работы, мы можем с уверенностью констатировать, что боевой путь красноармейца Камали Калиева достиг своего определения.

1. Призван в Красную Армию в 1941 г. Ленинским РВК Северо-Казахстанской обл. Воевал в составе 387 стрелковой дивизии, пропал без вести в марте 1942 г.

2. Пишет письмо домой из госпиталя, что избежал плена и находится в госпитале. Письмо не сохранилось, сведения получены по воспоминаниям брата Калиева Кабдуша.

3. С 01.07.1942 г. 387стрелковая дивизия переводится на Западный фронт в состав 61 армии.

4. Красноармеец Калиев Камали продолжает воевать в составе 236 полка 106 стрелковой дивизии, Брянский фронт. Погиб 31 августа 1943 года, похоронен севернее с. Гальчин Севкого района Орловской (ныне Брянская) области.

В завершение исследования, мы направили сведения о красноармейце Камали Калиеве на портал «Память Народа» для включения его в состав павших воинов 106 стрелковой дивизии.

СПИСОК ЛИТЕРАТУРЫ:

1 Санабаев, У.К. Педагогические основы воспитания патриотизма у военнослужащих Внутренних войск МВД Республики Казахстан [Текст]. – Петропавловск. – 2004. – 70 с.

2 Калиев, А.К. Славлю подвиг вечно живых: Междун. научно-практ. конф. «История Второй мировой войны: новые источники и интерпретации (к 70-летию Великой Отечественной войны)» [Текст]. – Астана: ЕНУ им. Л. Гумилева. – 28-29 апреля 2015 года.

3 <https://pamyat-naroda.ru/warunit/387%20%D1%81%D0%B4>

4 <http://www.polk.ru/forum/index.php?showtopic=2668>

5 <https://pamyat-naroda.ru/documents/view/?id=131025701>

REFERENCES

1 Sanabaev, U.K. Pedagogicheskie osnovy` vospitaniya patriotizma u voennosluzhashhix Vnutrennix vojsk MVD Respubliki Kazaxstan [Tekst]. – Petropavlovsk. – 2004. – 70 s.

2 Kaliev, A.K. Slavlyu podvig vechno zhivy`x: Mezhdun. nauchno-prakt. konf. «Istoriya Vtoroj mirovoj vojny`: novy`e istochniki i interpretacii (k 70-letiyu Velikoj Otechestvennoj vojny`)» [Tekst]. – Astana: ENU im. L. Gumileva. – 28-29 aprelya 2015 goda.

3 <https://pamyat-naroda.ru/warunit/387%20%D1%81%D0%B4>

4 <http://www.polk.ru/forum/index.php?showtopic=2668>

5 <https://pamyat-naroda.ru/documents/view/?id=131025701>

А.Қ. ҚАЛИЕВ, Д.Б. МҰҚАШЕВА

ХАБАР-ОШАРСЫЗ ЖОҒАЛҒАН ҚЫЗЫЛ ӘСКЕРДІҢ ЖАУЫНГЕРЛІК
ЖОЛЫН ЗЕРТТЕУ

Қазақстан Республикасы әскери ғылымдарының академиясы
Сәулет және құрылыс институты

Осы мақалада 1942 жылы хабар-ошарсыз жоғалған қызыл әскер К. Қалиевтің жауынгерлік жолы зерттеледі. Мұрағат көздерінің негізінде жауынгерлік жол, қаза тапқан және жерленген жер анықталды.

A. KALIEV, D. MUKASHEVA

INVESTIGATION OF THE COMBAT PATH OF THE MISSING RED ARMY
SOLDIER

Academy of Military Sciences of the Republic of Kazakhstan
Institute of Architecture and Construction

The article examines the combat path of the red army soldier Kaliev K. who went missing in 1942. On the basis of archival sources, the battle path, the place of death and burial were determined.

ТЕХНИКА И ВООРУЖЕНИЕ. ВОЙСКОВОЙ ТЫЛ

УДК 623

М.Е. БАТЫРОВ¹, Т.М. САРСЕБАЕВ²

¹ кандидат педагогических наук, начальник отдела учебной и научной работы Главного управления боевой подготовки Национальной гвардии Республики Казахстан, полковник, г. Нур-Султан;

² магистр, Национальный университет обороны имени Первого Президента Республики Казахстан – Елбасы, полковник, г. Нур-Султан.

АКТУАЛЬНОСТЬ ПРИМЕНЕНИЯ БЕСПИЛОТНЫХ ЛЕТАТЕЛЬНЫХ АППАРАТОВ ПО ОПЫТУ ВООРУЖЕННЫХ СИЛ ДРУГИХ СТРАН В СИСТЕМЕ ТЕХНИЧЕСКОГО ОБЕСПЕЧЕНИЯ ПРИ ВЕДЕНИИ БОЕВЫХ ДЕЙСТВИЙ В ГОРНЫХ РАЙОНАХ

В данной статье речь идет о совершенствовании функционирования системы технического обеспечения войск посредством применения беспилотных летательных аппаратов. Это позволит сократить время обнаружения неисправных (повреждённых) ВВТ.

Ключевые слова: *беспилотные летательные аппараты, горные районы восстановления, техническая разведка.*

В современных условиях революционный прорыв ведущих государств в технологической и информационной сферах, с одной стороны, ускорил процесс глобализации, а с другой, - значительно обострил негативные явления, сопровождающие этот процесс. Неизмеримо возросшие возможности вооруженных сил современных государств по сбору, обработке и распределению информации стали важнейшими факторами в современной войне.

Тенденция развития показывает увеличение пространственных характеристик вооруженной борьбы, поскольку рост досягаемости современного и перспективного оружия позволяет одновременно воздействовать на всю глубину боевого порядка мотострелковой бригады. Все бои и сражения приобретают рассредоточенный, объемный характер, охватывая все сферы военных действий по фронту, глубине и высоте, особенно в горных районах.

Сбор, обработка и использование информации о противнике и своих войсках происходят в реальном или близком к реальному масштабе времени. Это связано с оснащением войск системами беспилотных летательных аппаратов (БЛА). Именно такой подход обеспечивает:

- ускорение процессов управления силами и средствами, соответственно, повышение темпа ведения боевых действий, эффективности поражения противника и обеспечение живучести своих войск, вооружения военной техники;

- возможность решения разведывательных задач в реальном масштабе времени или близком к нему;
- отсутствие технических и психофизиологических ограничений на использование в особо сложных и опасных условиях, допустимость повышенного риска потерь в ходе решения важных задач;
- высокая боеготовность и мобильность;
- возможность создания компактных, мобильных, сравнительно простых комплексов для использования в неавиационных формированиях.

Используемые БЛА и их классификация, как правило, основываются на следующих признаках: предназначение, глубина применения, кратность применения, взлетная масса, конструктивная схема, летно-технические характеристики, способ управления, тип силовой установки, способ взлета и посадки, учитывая научно-технический прогресс мирового масштаба могут и быть другие признаки.

Исследования боевых действий по опыту вооруженных сил других стран показали необходимость применения комплексов с БЛА непосредственно в войсковых структурах не только сухопутных войск (СВ). К этому вынуждает необходимость существенного снижения времени прохождения разведывательной информации к потребителю и командной информации от органов управления к комплексу с БЛА, организации гибкого взаимодействия органов управления и огневых средств.

Первоочередными задачами комплексов с БЛА СВ как правило являются: воздушная разведка и информационное обеспечение применения огневых и ударных средств СВ, включая наблюдение поля боя, артиллерийскую разведку, обеспечение целеуказания, корректирование артиллерийского огня, лазерную «подсветку», доразведку объектов ударов. В числе других задач следует отметить воздушную ретрансляцию в системе связи тактического звена управления СВ и постановку помех средствам связи в тактической глубине обороны противника.

В качестве перспективных задач предлагается применение БЛА в системе технического обеспечения войск и в Национальной гвардии Республики Казахстан.

Горная местность с труднодоступными участками и большим количеством естественных препятствий позволяет подразделениям бригады действовать на широком фронте, перехватывая наиболее доступные направления действий противника.

За последние годы многие страны, в том числе и Вооруженные Силы соседних стран, принимали участие во многих локальных войнах и вооруженных конфликтах, где одним из особенностей является горная местность (Афганистан, Чеченская Республика, Южная Осетия, Нагорный Карабах и др.), в которых успех боевых действий во многом зависел от эффективности функционирования системы технического обеспечения войск.

Применение беспилотных летательных аппаратов (БЛА) в системе технического обеспечения позволит более эффективно выполнять основные задачи технической разведки при ведении боевых действий в горных районах (сократит время засечки вышедших из строя вооружения и военной техники) и повысит оперативность и скорость принятия управленческих решений по техническому обеспечению в боевых действиях. Кроме того, применение БЛА, (входящих в состав штатного оснащения подвижного пункта управления бригады) в интересах технического обеспечения, позволит решать задачи не только при боевых действиях, но и при организации передвижения войск в район выполнения служебно-боевых задач, выполнении рекогносцировки района размещения соединений (частей).

Системы технической разведки включают определение:

- перечня задач разведки, которые потребуется выполнять в ходе выполнения поставленных задач;
- очередности выполнения задач технической разведки;
- количества, состава единичных органов технической разведки, порядка их работы (место, сроки размещения, порядок перемещения);
- задач, решаемых каждым органом технической разведки.

Потребности в разведке районов размещения неисправной (застрявшей) автомобильной техники прогнозируются на основе анализа предполагаемых пространственных показателей автомобильной техники выхода их из строя. При появлении реальных районов потерь эти потребности корректируются.

Системы технической разведки включает определение:

- перечня задач разведки, которые потребуется выполнять в ходе выполнения поставленных задач;
- очередности выполнения задач технической разведки;
- количества, состава единичных органов технической разведки, порядка их работы (места, сроки размещения, порядок перемещения);
- задач, решаемых каждым органом технической разведки.

Вашему вниманию предложен вариант формулы определения потребности в беспилотных летательных аппаратах подразделений:

$$N_{бпл} = N_{бп} + N_{оп} \text{ вв } *k_{тер},$$

где:

$N_{бпл}$ – потребность в беспилотных летательных аппаратах, (ед);

$N_{бп}$ – количество подразделений в боевых порядках;

$N_{оп}$ – количество других направлений действий подразделений (шт.) – количество БЛА, выделяемых в интересах всей бригады (равно 0);

На основе информации, поступающей с БЛА, принимаются решения о распределении сил и средств ремонтно-эвакуационных групп между неисправной (повреждённой) и требующей эвакуации вооружения и военной

техники, координируется последовательность действий этих групп. В условиях меняющейся обстановки требуется постоянное уточнение.

СПИСОК ЛИТЕРАТУРЫ

- 1 Карнозов, В. Беспилотная авиация [Текст] // «Гражданские перспективы беспилотного». – ООО Информационно-аналитический центр «Новые технологии». – www.uav.ru
- 2 Гончаров, А. Беспилотники России [Текст] // Армейский сборник. – 2015. – Февраль (т. 248, № 2). – С. 39-43.
- 3 Демьянов, В.А. Моделирование и способы повышения эффективности системы автотехнического обеспечения армейского корпуса в оборонительной операции [Текст]: Дисс. канд. воен. наук. – СПб.: ВАТТ, 1994. – 230 с.
- 4 Дудь, А.П. Техническое обеспечение объединенной группировки войск (сил) во внутренних вооруженных конфликтах [Текст]: Диссер. докт. воен. наук. – М.: ОА ВС РФ, 2008.
- 5 Методика сравнительной оценки технического уровня образцов автомобильной техники [Текст]. – В/ч 63539, 1990. – 30 с.
- 6 Распоряжение Правительства Российской Федерации от 9 августа 2005 г. № 1215-р (интернет ресурс).
- 7 Характер современных операций <http://www.milresource.ru/Hamzatov-Oper.html>

REFERENCES

- 1 Karnozov, V. Bepilotnaya aviaciya [Tekst] // «Grazhdanskie perspektivy` bepilotnogo». – ООО Informacionno-analiticheskij centr «Novy`e tehnologii». – www.uav.ru
- 2 Goncharov, A. Bepilotniki Rossii [Tekst] // Armejskij sbornik. – 2015. – Fevral` (t. 248, № 2). – S. 39-43.
- 3 Dem`yanov, V.A. Modelirovanie i sposoby` povu`sheniya e`ffektivnosti sistemy` avtotexnicheskogo obespecheniya armejskogo korpusa v oboronitel`noj operacii [Tekst]: Diss. kand. voen. nauk. – SPb.: VATT, 1994. – 230 s.
- 4 Dud`, A.P. Texnicheskoe obespechenie ob``edinennoj gruppirovki vojsk (sil) vo vnutrennix vooruzhenny`x konfliktax [Tekst]: Diss. dokt. voen. nauk. – M.: OA VS RF, 2008.
- 5 Metodika sravnitel`noj ocenki texnicheskogo urovnya obrazczov avtomobil`noj tehniki [Tekst]. – V/ch 63539, 1990. – 30 s.
- 6 Rasporyazhenie Pravitel`stva Rossijskoj Federacii ot 9 avgusta 2005 g. № 1215-r (internet resurs).
- 7 Karakter sovremenny`x operacij <http://www.milresource.ru/Hamzatov-Oper.html>

М.Е. БАТЫРОВ, Т.М. СӘРСЕБАЕВ

ТАУЛЫ АУДАНДАРДА ЖАУЫНГЕРЛІК ӘРЕКЕТТЕР ЖАСАУ
БАРЫСЫНДА ТЕХНИКАЛЫҚ ҚАМТАМАСЫЗ ЕТУ ЖҮЙЕСІНДЕ БАСҚА
ЕЛДЕР ҚАРУЛЫ КҮШТЕРІНІҢ ТӘЖІРИБЕСІ БОЙЫНША ПИЛОТСЫЗ ҰШУ
АППАРАТТАРЫН ҚОЛДАНУДЫҢ ӨЗЕКТІЛІГІ

Қазақстан Республикасы Ұлттық ұланы жауынгерлік дайындығының Бас
басқармасы

Қазақстан Республикасы Тұңғыш Президенті – Елбасы атындағы Ұлттық
қорғаныс университеті

*Бұл мақалада ұшқышсыз ұшу аппараттарын қолдану арқылы әскерлерді
техникалық қамтамасыз ету жүйесінің жұмысын жақсарту туралы
айтылады. Бұл ақауы бар (зақымдалған) ҚӘТ анықтау уақытын қысқартуға
мүмкіндік береді.*

M. BATYROV, T. SARSEBAYEV

THE RELEVANCE OF THE USE OF UNMANNED AERIAL VEHICLES
BASED ON THE EXPERIENCE OF THE ARMED FORCES OF OTHER
COUNTRIES IN THE SYSTEM OF TECHNICAL SUPPORT DURING COMBAT
OPERATIONS IN MOUNTAINOUS AREAS

The Main Directorate of Combat Training of the National Guard of the Republic
of Kazakhstan

National Defense University named after the First President of the Republic of
Kazakhstan – Elbasy

In this article we are talking about improving the functioning of the technical
support system of troops through the use of unmanned aerial vehicles. This will reduce
the detection time of faulty (damaged) VVT.

УДК 355.357

А.А. КОРНИЛОВ

кандидат военных наук, ассоциированный профессор (доцент), член-корреспондент АВН Республики Казахстан, заместитель начальника Военного института Национальной гвардии (по учебной и научной работе), полковник, г. Петропавловск.

**О СОВЕРШЕНСТВОВАНИИ ПРИМЕНЕНИЯ ОРУЖИЯ
НЕЛЕТАЛЬНОГО ДЕЙСТВИЯ ДЛЯ ОБЕСПЕЧЕНИЯ РЕЖИМА
ЧП И АТО**

На основе анализа применения оружия нелетального действия в условиях режима чрезвычайного положения и антитеррористической операции делается вывод, что одним из путей решения проблемы эффективного применения оружия нелетального действия в специальных и антитеррористических операциях является внесение необходимых изменений в содержании учебных программ военных и специальных ВУЗов. Необходимо предусматривать наличие учебного времени, предназначенное для изучения обучаемыми травматического оружия и применение специальных средств в процессе обучения.

Ключевые слова: *оружие нелетального действия, специальные и антитеррористические операции, массовые беспорядки, несиловые меры воздействия, учебные программы.*

Современные условия обстановки предъявляют новые требования к организации и проведению специальных операций в современных условиях. Их реализация предполагает уменьшение возможного не преднамеренного ущерба гражданским объектам, элементам инфраструктуры и мирному населению, в том числе случайно оказавшимся в толпе протестующих, что приобретает особую актуальность в современных экономических условиях.

Сегодня уже очевидно, что проблеме разработки и применения оружия нелетального действия в Европе, США и Азии уделяется повышенное внимание, образуются специализированные структурные подразделения, занимающиеся данной проблемой, как на государственном уровне, так и на уровне отдельных крупных фирм, известных своей высокотехнологичной продукцией в других областях науки и техники (в том числе, и в области обычных вооружений). Многие зарубежные военные специалисты полагают, что имеющиеся достижения в области создания перспективных образцов вооружения обеспечат командирам различного ранга возможность использовать альтернативные подходы и средства при проведении разного рода операций, в том числе антитеррористического содержания. Прежде всего, это касается участия войск в операциях миротворческого характера и по оказанию гуманитарной помощи, так

как в ходе них наряду с выполнением задач по уничтожению живой силы и техники противника возникает проблема контроля за поведением больших масс людей, т.е. поддержания общественного порядка и безопасности [1].

«Январские» события в Республике Казахстан, обусловившие введение режима ЧП на всей территории Республики Казахстан и режима АТО в некоторых населенных пунктах, заставили по-новому взглянуть на проблему применения оружия нелетального действия, поскольку вскрыли недостатки в организации применения сил и средств Вооруженных Сил, других войск и воинских формирований, над анализом которых продолжают работать уполномоченные органы и должностные лица [2]. Одной из очевидных и острых проблем стала организация применения сил и средств, задействованных в обеспечении правопорядка в населенных пунктах. При этом особо остро обозначилась проблема наличия и применения оружия нелетального действия (далее – ОНД) в особенности подразделениями Вооруженных Сил.

Над решениями подобных проблем работают в том числе военные и специальные учебные заведения (ВСУЗы), поскольку угроза возникновения массовых беспорядков существует, а значит возможность привлечения для их локализации сил и средств Вооруженных Сил, других войск и воинских формирований остается актуальной.

Необходимость использования ОНД в антитеррористических операциях определена законодательно. Так в Законе Республики Казахстан «О противодействии терроризму» от 13 июля 1999 года понятие антитеррористической операции определено следующим образом: антитеррористическая операция – это комплекс специальных мероприятий с применением физической силы, служебных собак, боевой и иной техники, оружия и специальных средств по предупреждению, пресечению акта терроризма, обезвреживанию террористов, взрывных устройств, обеспечению безопасности физических лиц и организаций, а также по минимизации и (или) ликвидации последствий акта терроризма [3].

Оперативная и тактическая целесообразность применения специальных средств при проведении той или иной силовой операции определяется уровнем риска нанесения необратимого ущерба людям или окружающей среде. Рутинные полицейские операции, такие как задержание преступника, установление контроля над толпой и другие, безусловно требуют максимального снижения риска необратимых последствий для здоровья людей за счет выбора максимально безопасных уровней воздействия, поскольку противодействующей стороной являются гражданские лица и один из основных рисков – эскалация конфликта за счет нанесения неоправданных повреждений [4].

Специальные антитеррористические операции характеризуются высокими рисками. К особенностям тактики действий террористических групп следует отнести их высокую мобильность, что исключает наличие линии фронта. Обращают на себя внимание высокая профессиональная подготовка к ведению боевых действий при любом соотношении техники и личного состава

противника, а также высокий моральных дух, основанный, прежде всего, как правило, на общей идеологической базе. Нельзя не отметить использование террористами мирного населения в качестве живого щита, что во многом затрудняет действия военных и специальных формирований.

Использование в решении подобных оперативно-тактических задач ОНД с минимальными уровнями воздействия может привести к трагическим последствиям. В состав группировки сил и средств противодействия терроризму могут включаться подразделения Комитета Национальной безопасности, Вооруженных Сил, МВД, МЧС, и других воинских формирований, в чьих компетенциях обеспечение безопасности, обороны, внутренних дел, юстиции, гражданской обороны, защиты населения и территорий в чрезвычайных ситуациях. Соответственно, на вооружении подобных подразделений необходимо предусмотреть средства, относящиеся к ОНД.

Как правило, ОНД используются правоохранительными органами для задержания правонарушителей, пресечения с их стороны активного сопротивления, освобождения заложников, пресечения и ликвидации групповых хулиганских проявлений и массовых беспорядков.

Сегодня есть понимание того, что ОНД должно обеспечивать гибкий ответ на угрозу применения силы и должно оказывать эффективное воздействие на оперативную ситуацию при минимизации сопутствующего ущерба. ОНД призвано обеспечить операции по предотвращению массовых беспорядков, задержанию нарушителей, предотвращению незаконных действий, охране объектов и предотвращению доступа к ним, освобождению зданий, объектов и территорий, освобождению заложников, нейтрализовать имеющуюся в распоряжении противника технику и инфраструктуру, а также содействовать проведению спецопераций в городских условиях и обеспечивать защиту персонала [5].

Практика проведения специальных и антитеррористических операций показывает, что основное назначение ОНД в них это: нейтрализация массовых беспорядков путем рассеивания и/или блокирования толпы; создание прохода в толпе; разделение толпы на отдельные группы; спасение отдельных граждан/групп граждан; нейтрализация отдельных участников противостояния, обеспечение их захвата и ареста; выделение отдельных личностей из толпы; маркировка отдельных или групповых целей в толпе; предотвращение несанкционированного доступа к различным объектам; освобождение зданий и территории от противника и мирного населения; вывод из строя отдельных или групповых целей; вывод из строя ВВТ или элементов систем связи [6].

Для определения легитимности применения ОНД с правовой точки зрения необходимо понимать, какими законодательными принципами и ограничениями следует руководствоваться при его применении. В настоящее время международным сообществом признано, что такими принципами являются военная необходимость, гуманность и пропорциональность. Если соотнести имеющиеся международно-правовые документы с конкретными видами

различных видов оружия, в том числе и видами ОНД, то можно сделать негативное заключение: к большому сожалению, международно-правовое регулирование применения большинства видов ОНД полностью отсутствует, а международные соглашения, имеющиеся по немногим видам ОНД, вызывают сомнения и дискуссии, что создает предпосылки к негативному восприятию случаев применения ОНД.

Для того, чтобы избежать риска попадания ОНД в руки террористических формирований и преступников, а также во избежание интенсификации процесса применения ОНД в военных целях существует превентивный контроль вооружения – форма количественного контроля за вооружением, создающего препятствия развитию военных технологий прежде, чем оружие, производимое с помощью таких технологий, будет развернуто. В соответствии с идеей превентивного контроля при вводе в эксплуатацию новых видов оружия существует стандартный набор процедур для того, чтобы оценить, будут ли ущемлены права и интересы потенциальных и случайных жертв или нет. Основные этапы превентивного контроля связаны с необходимостью выполнения соответствующих критериев. В случае военного применения ОНД необходима оценка каждого сценария военной операции. Для операций правоохранительного порядка необходима оценка использования ОНД против толпы и отдельных противников в различных ситуациях, от тюремного бунта до захвата заложников [7].

В современных конфликтах имеются свои характерные отличительные особенности. Критически возрастает численность населения, а также число и населенность городов, что говорит о высокой вероятности проведения силовых операций различного типа в специфических городских условиях. Все чаще граница между операциями по принуждению и войсковыми операциями размывается, поскольку ресурсы террористических и организованных преступных групп схожи с ресурсами специальных силовых и армейских формирований, а у некоторых так называемых частных военных компаний иногда и превосходит. Растет влияние независимых средств массовой информации на общественную реакцию, которая становится все более жесткой по отношению к действиям силовых структур и возникновению жертв, особенно среди гражданского населения. Этнические, политические и религиозные сообщества, стремящиеся к самостоятельности, провоцируют деятельность террористических и преступных организаций. Таким образом, использование традиционных военных силовых методов зачастую неприемлемо, поскольку сопровождается большими человеческими жертвами, в том числе и среди людей, не участвующих в конфликте, и разрушениями инфраструктуры. В своей основе нормы международного гуманитарного права призваны обеспечить равновесие между военной необходимостью и гуманностью [8].

Таким образом, использование данного вида вооружения предполагает, прежде всего, снижение потерь со стороны гражданского населения и собственных сил, а способы и масштабы его применения должны быть

пропорциональны возникающей угрозе, являющейся основанием для проведения антитеррористической операции. Целью применения ОНЛД в специальной операции является задержание или принуждение противника к изменению существующих намерений на кардинально противоположные. Она достигается за счет использования различных средств воздействия на организм человека, причиняющих минимальный вред и приводящих к изменению физиологических возможностей.

Появление средств нелетального воздействия в арсеналах подразделений и принятие их на вооружение позволяет поднять порог применения обычных вооружений и, соответственно, уменьшить потери, изменить временные рамки проведения специальных и антитеррористических операций, усилить контроль за поведением гражданского населения, охрану и оборону важных объектов, предотвратить доступ к местам хранения ВВТ, сильнодействующим ядовитым веществам, местам содержания под стражей, а также решать задачи в таких ситуациях, когда ведение боевых действий ограничено.

Возможности данного вида вооружения по избирательному воздействию на объекты, технику, материальные средства и личный состав делают его весьма эффективным средством при проведении антитеррористических операций.

Ограничение побочного ущерба во всем спектре угроз и кризисных ситуаций, включая и полномасштабные войны, является весьма важным фактором для преодоления последствий и восстановления порядка в пострадавших регионах. Кроме того, увеличение «асимметричности» угроз и разнообразия кризисных ситуаций требует придания вооруженным силам, специальным силовым подразделениям и силам по поддержанию внутреннего правопорядка способности адекватно реагировать на такие угрозы, осуществлять быстрые и эффективные меры по контролю за поведением населения или враждебных террористических группировок, предотвращению эскалации потенциально взрывных ситуаций. Принятие на вооружение систем ОНД позволит более эффективно выполнять перечисленные выше задачи и значительно снизить потери в живой силе и ущерб, наносимый гражданскому населению и окружающей среде [9].

Следовательно, ОНД предназначено для заполнения промежутка в иерархии решений между несиловыми мерами воздействия (политическими, информационными и экономическими) и применением обычных видов вооружений, предоставляя более широкий спектр действий и повышая гибкость и соизмеримость применения оружия. Оно не рассматривается как замена обычного вооружения (непреднамеренные потери неизбежны при любых специальных или антитеррористических операциях), однако может дополнить его и обеспечить гибкость применения силы, особенно при возможности варьирования эффекта воздействия. Оружие нелетального действия должно повысить возможности выполнения поставленных задач. Не исключается возможность применения ОНД для решения оперативных и стратегических задач, но основное внимание сосредоточивается на тактическом применении,

поскольку именно там, чаще всего, встречаются ситуации, когда невозможно разделить противника и сторонних участников.

В числе приоритетных задач по дальнейшему внедрению использования ОНДЛ, которые необходимо выполнить всем ведомственным ВСВУЗам, важное значение имеет внесение изменений в содержание учебных программ, предусматривающие наличие времени, предназначенное для изучения травматического оружия и применение специальных средств. Особенно это актуально для ВУЗов МО РК, так как практика «январских» событий показала, что без этих знаний и навыков практически невозможно применение сил и средств в обеспечении режима чрезвычайного положения и антитеррористической операции.

СПИСОК ЛИТЕРАТУРЫ:

1 Саврасов, С. Концепция применения оружия нелетального действия в боевых операциях Сухопутных войск ВС США [Текст] // Зарубежное военное обозрение. – 2019. – № 10. – С. 37.

2 Выступление Главы государства К.К. Токаева на заседании Мажилиса Парламента Республики Казахстан Уроки «трагического января»: единство общества – гарантия независимости akorda.kz/ru/ дата обращения 2.03.2022 года.

3 Закон Республики Казахстан «О противодействии терроризму» от 13.07.1999 года № 416 [Текст].

4 Буренок В.М., Ивлев А.А., Корчак В.Ю. Развитие военных технологий XXI века: проблемы, планирование, реализация. – Тверь: Издательство ООО «КУПОЛ», 2019. – 624 с.

5 Маскин Г.П., Волкова Т.М. Современное оружие на новых физических принципах [Текст]. – Минск: ВАРБ, 2019.

6 Набиев, Р.Ф. Некоторые особенности силового противодействия вооруженным экстремистским подразделениям в городских условиях [Текст] // Вестник Казанского юридического института МВД России. – № 2 (24). – 2016. – С. 100-104.

7 Корнилов А.А., Касымов Д.Б. К вопросу о современной классификации оружия нелетального действия в некоторых зарубежных странах [Текст] // «Бағдар». – № 3. – 2014. – С. 44-46.

8 Слипченко, В.И. Войны шестого поколения. – М: Вече, 2012.

9 Клочихин В.Л., Пирумов В.С., Селиванов В.В. Современный взгляд на развитие и применение ОНСД в антитеррористических и миротворческих операциях [Текст] // Вооружение. Политика. Конверсия. – № 5 (41). – 2011. – С. 41–43.

REFERENCES

- 1 Savrasov, S. Konceptsiya primeneniya oruzhiya neletal`nogo dejstviya v boevy`x operaciyaх Suxoputny`x vojsk VS SShA [Tekst] // Zarubezhnoe voennoe obozrenie. – 2019. – № 10. – S. 37.
- 2 Vy`stuplenie Glavy` gosudarstva K.K. Tokaeva na zasedanii Mazhilisa Parlamenta Respubliki Kazaxstan Uroki «tragicheskogo yanvaryа»: edinstvo obshhestva – garantiya nezavisimosti akorda.kz/ru/ data obrashheniya 2.03.2022 goda.
- 3 Zakon Respubliki Kazaxstan «O protivodejstvii terrorizmu» ot 13.07.1999 goda № 416 [Tekst].
- 4 Burenok V.M., Ivlev A.A., Korchak V.Yu. Razvitie voenny`x texnologij XXI veka: problemy`, planirovanie, realizaciya. – Tver`: Izdatel`stvo OOO «KUPOL», 2019. – 624 с.
- 5 Maskin G.P., Volkova T.M. Sovremennoe oruzhie na novy`x fizicheskix principax [Tekst]. – Minsk: VARB, 2019.
- 6 Nabiev, R.F. Nekotory`e osobennosti silovogo protivodejstviya vooruzhenny`m e`kstremistskim podrazdeleniyam v gorodskix usloviyax [Tekst] // Vestnik Kazanskogo yuridicheskogo instituta MVD Rossii. – № 2 (24). – 2016. – S. 100-104.
- 7 Kornilov A.A., Kasy`mov D.B. K voprosu o sovremennoj klassifikacii oruzhiya neletal`nogo dejstviya v nekotory`x zarubezhny`x stranax [Tekst] // «Baғdar». – № 3. – 2014. – S. 44-46.
- 8 Slipchenko, V.I. Vojny` shestogo pokoleniya. – M: Veche, 2012.
- 9 Klochixin V.L., Pirumov V.S., Selivanov V.V. Sovremenny`j vzglyad na razvitie i primeneniye ONSD v antiterroristicheskix i mirotvorcheskix operaciyaх [Tekst] // Vooruzhenie. Politika. Konversiya. – № 5 (41). – 2011. – S. 41–43.

A.A. КОРНИЛОВ

ТЖ ЖӘНЕ ТҚО РЕЖИМІН ҚАМТАМАСЫЗ ЕТУ ҮШІН ӨЛІМГЕ
ӘКЕЛМЕЙТІН ҚАРУДЫ ҚОЛДАНУДЫ ЖЕТІЛДІРУ ТУРАЛЫ
Қазақстан Республикасы Ұлттық ұланы Әскери институты

Төтенше жағдайда өлімге әкелмейтін қаруды қолдану тәжірибесіне сүйене отырып, әскери және арнаулы жоғары оқу орындарының оқу бағдарламаларына өзгерістер енгізу қажет деген қорытынды жасалды. Травматикалық қаруды тыңдаушылардың оқуына және оқу процесінде арнайды құралдарды қолдануға арналған оқу уақытының болуын қамтамасыз ету қажет.

A.A. KORNILOV

ON IMPROVING THE USE OF NON-LETHAL WEAPONS TO ENSURE THE
STATE OF EMERGENCY AND THIS
Military Institute of the National Guard of the Republic of Kazakhstan

Based on the experience of using non-lethal weapons in a state of emergency, it was concluded that it is necessary to make changes in the curricula of military and special higher educational instituons. It is necessary to provide for the availability of training time intended for the study by trainees of traumatic weapons and the use of special means in the learning process.

УДК 623

М.Е. БАТЫРОВ¹, Т.М. САРСЕБАЕВ²

¹ кандидат педагогических наук, начальник отдела учебной и научной работы Главного управления боевой подготовки Национальной гвардии Республики Казахстан, полковник, г. Нур-Султан;

² магистр, Национальный университет обороны имени Первого Президента Республики Казахстан – Елбасы, полковник, г. Нур-Султан.

ОБЕСПЕЧЕНИЕ СОХРАННОСТИ СТРЕЛКОВОГО ОРУЖИЯ И БОЕПРИПАСОВ К НЕМУ В ПОЛЕВЫХ УСЛОВИЯХ

В данной статье авторами рассматриваются варианты обеспечения сохранности стрелкового оружия и боеприпасов к нему в полевых условиях. Совершенствование функционирования системы технического обеспечения по вопросам обеспечения безопасности и сохранности вооружения и боеприпасов улучшает возможности подразделений в выполнении служебно-боевых задач в повседневной деятельности.

Ключевые слова: *оружие и боеприпасы, вооружение и боеприпасы, системы технического обеспечения, безопасность и сохранность.*

В современном мире число преступлений с использованием огнестрельного стрелкового оружия неуклонно возрастает. Незаконный оборот стрелкового оружия и боеприпасов к нему являются прибыльным бизнесом для преступных группировок по всему миру. При этом стрелковое оружие зачастую становится орудием совершения террористических актов и других противоправных действий. Из года в год проблема, связанная с утратой оружия или его хищением, остается актуальной.

Необходимо отметить, что в настоящее время продолжают иметь место факты утрат и хищений оружия из воинских частей и временных мест его хранения. Как правило, основными причинами утрат стрелкового оружия является нарушение правил учета и хранения оружия, халатность должностных лиц, не обеспечивших его должное хранение, а также корыстные побуждения военнослужащих и неудовлетворительная работа по подбору должностных лиц, ответственных за учет и хранение оружия.

Следует особо подчеркнуть, что наиболее благоприятные условия для хищения оружия возникают в местах временного пребывания подразделений и воинских частей (полевых выходов, учений, маневров), когда степень надежности хранения оружия снижается.

Опыт проведенных полевых выходов (учений, маневров), внезапных проверок боевой готовности соединений и воинских частей постоянной боевой готовности, а также проверка мобилизационной готовности формируемых соединений и воинских частей за последние годы свидетельствует о наличии

проблем в организации обеспечения сохранности стрелкового оружия воинских частей и подразделений в полевых условиях.

Проблемы с организацией хранения стрелкового оружия систематически возникают и в ходе проведения полевых выходов соединений и воинских частей постоянной боевой готовности. Оборудование мест для хранения стрелкового оружия в полевых условиях с применением подручных материалов, в конечном итоге не обеспечивает должной его сохранности, а в местностях с отсутствием подручных строительных материалов (степи, пустыни, тундра и т.п.) их оборудование в инженерном отношении становится практически невозможным.

Еще более сложная ситуация складывается при артиллерийско-техническом обеспечении мобилизационного развертывания формируемых соединений и воинских частей.

Учитывая различные учения, игры, проводимые во многих странах, выявляется, что в результате внезапных проверок боевой и мобилизационной готовности войск осуществляется развертывание отдельных формирований, при котором фактический срок приведения в боевую готовность воинских частей зачастую увеличивается на двое суток по причине задержки выдачи стрелкового оружия и боеприпасов. Важно отметить, что основными причинами срыва срока выдачи оружия послужили:

отсутствие квалифицированных должностных лиц технического обеспечения, способных грамотно организовать получение и хранение в месте отмотивизации стрелкового оружия и боеприпасов к нему;

призванный из запаса на укомплектование воинских частей личный состав по своим морально-психологическим качествам не соответствовал требованиям, предъявляемым к лицам, которым может быть доверено ношение боевого огнестрельного оружия;

проблемы в обеспечении подручными строительными материалами, а также инженерном оборудовании разворачиваемого места для хранения стрелкового оружия и боеприпасов.

Возникновение вышеуказанных проблемных вопросов стало возможным вследствие того, что:

несоответствие призванного из запаса на укомплектование воинских частей личного состава требованиям, предъявляемым к лицам, которым может быть доверено ношение боевого огнестрельного оружия, в том числе по морально-деловым качествам;

формирование соединений и воинских частей военного времени возложено на базы хранения и ремонта вооружения и техники, в штате которых на мирное время, должности заместителя начальника базы по технической части и начальника службы ракетно-артиллерийского вооружения не предусмотрены. Должностные лица, состоящие в штате базы, ориентированы на разработку и ведение документов мобилизационного планирования, а также обеспечение правильного и надежного хранения вооружения;

на комплектование должностей формируемых соединений и воинских частей из общей численности личного состава, как правило, направляется до 25 % лиц, ранее имевших судимости, около 18 % - явно маргинально настроенных элементов;

отсутствуют штатные мобильные комнаты для хранения стрелкового оружия с комплектами быстровозводимого проволочного ограждения и системой периметрового освещения.

В данной ситуации, без создания условий по обеспечению сохранности стрелкового оружия и боеприпасов, их получение и выдача личному составу спровоцировали бы предпосылки к хищениям и утратам.

Обобщенный анализ материалов, полученных в ходе проверок боевой готовности, показал, что оборудование полевых комнат для хранения стрелкового оружия с применением подручных строительных материалов было решено лишь совместными усилиями должностных лиц соединений, объединений с привлечением сил и средств местного промышленно-экономического комплекса. С одной стороны, данное обстоятельство показало способность решения должностными лицами службы ракетно-артиллерийского вооружения различных задач для достижения поставленной цели. С другой стороны, энергию и время, потраченные должностными лицами службы всех уровней на решение простой задачи, можно было направить на решение других, более сложных задач ракетно-технического и артиллерийско-технического обеспечения.

Исходя из вышеизложенного, наиболее общей для всех соединений, воинских частей и формирований проблемой, требующей решения, является их обеспечение специальным оборудованием для хранения стрелкового оружия в полевых условиях. В данных условиях, в целях снижения сроков подготовки мест временного хранения стрелкового оружия, устранения предпосылок к хищению стрелкового оружия в полевых условиях, обеспечения условий надежного его хранения, необходимо предусмотреть обеспечение соединений и воинских частей штатными полевыми комнатами для хранения стрелкового оружия с комплектом быстровозводимого ограждения и периметрового освещения.

Представленные на мировом рынке комнаты для хранения стрелкового оружия в настоящее время широко используются соединениями и воинскими частями многих стран и по своим техническим характеристикам обеспечивают надежную сохранность стрелкового оружия, боеприпасов, оптических приборов в полевых условиях, во время проведения учений, при организации блок-постов, опорных пунктов, погранзастав и отрядов, проведения занятий по боевой подготовке, полевых выходов, приведения воинских частей в различные степени боевой готовности, а также несения службы в караулах и суточном наряде.



Рис. 1 – Внутренний и внешний вид мобильной комнаты для хранения оружия



Рис. 2 – Внешний вид комплекта быстровозводимого ограждения



Рис. 3 – Внешний вид комплекта периметрового освещения

Обеспечение полевыми комнатами для хранения стрелкового оружия с комплектами быстровозводимого ограждения и периметрового освещения соединений и воинских частей позволит создать благоприятные условия к снижению сроков подготовки мест для хранения стрелкового оружия в полевых условиях, обеспечения надежного хранения оружия и патронов к нему в местах

временного пребывания с соблюдением условий, исключающих доступ к оружию посторонних лиц.

СПИСОК ЛИТЕРАТУРЫ

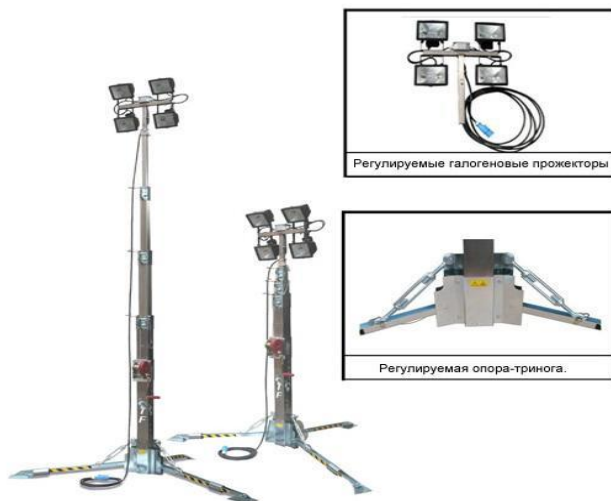
- 1 Управление техническим обслуживанием и ремонтом ракетно-артиллерийского вооружения [Текст]: Учебник ПАИИ, 2000. – 219 с.
- 2 Мишаков А. В., Швецов М.С., Шувалов И.Н., Хомяков С.Г. Организация эксплуатации ракетно-артиллерийского вооружения [Текст]: Учебник. – Тула: ТАИИ, 2010. – 448 с.
3. ООО «БИОТЕХПРОГРЕСС» <http://www.Biotechprogress.ru>
4. TURKISH DEFENS PRODUKTS GUIDS <http://www.ssm.gov.tr>

REFERENCES

- 1 Upravlenie texnicheskim obsluzhivaniem i remontom raketno-artillerijskogo vooruzheniya [Tekst]: Uchebnik PAII, 2000. – 219 s.
- 2 Mishakov A. V., Shveczov M.S., Shuvalov I.N., Xomyakov S.G. Organizaciya e`kspluatatsii raketno-artillerijskogo vooruzheniya [Tekst]: Uchebnik. – Tula: TAII, 2010. – 448 s.
3. ООО «BIOTECHPROGRESS» <http://www.Biotechprogress.ru>
4. TURKISH DEFENS PRODUKTS GUIDS <http://www.ssm.gov.tr>

М.Е. БАТЫРОВ, Т.М. СӘРСЕБАЕВ

ДАЛАЛЫҚ ЖАҒДАЙДА АТУ ҚАРУДЫҢ ЖӘНЕ ОНЫҢ ҚАРУ-ЖАРАҚТАРЫНЫҢ САҚТАЛУЫН ҚАМТАМАСЫЗ ЕТУ

Қазақстан Республикасы Ұлттық ұланы жауынгерлік дайындығының Бас басқармасы

Қазақстан Республикасы Тұңғыш Президенті – Елбасы атындағы Ұлттық қорғаныс университеті

Бұл мақалада ұшқышсыз ұшу аппараттарын қолдану арқылы әскерлерді техникалық қамтамасыз ету жүйесінің жұмысын жақсарту туралы айтылады. Бұл ақауы бар (зақымдалған) ҚӘТ анықтау уақытын қысқартуға мүмкіндік береді.

M. BATYROV, T. SARSEBAYEV

ENSURING THE SAFETY OF SMALL ARMS AND AMMUNITION IN THE FIELD

The Main Directorate of Combat Training of the National Guard of the Republic of Kazakhstan

National Defense University named after the First President of the Republic of Kazakhstan – Elbasy

In this article we are talking about improving the functioning of the technical support system of troops through the use of unmanned aerial vehicles. This will reduce the detection time of faulty (damaged) VVT.

УДК 629.113.004.58

Д.Ш. АЛТЫНБЕКОВ¹, В.В. НИЛОВ²

¹ доктор философии (PhD), заместитель начальника кафедры технического и тылового обеспечения Военного института Национальной гвардии Республики Казахстан, полковник, г. Петропавловск;

² заместитель начальника штаба воинской части по инженерно-техническому обеспечению Национальной гвардии Республики Казахстан, майор.

УНИВЕРСАЛЬНОЕ ПЕРЕНОСНОЕ УСТРОЙСТВО ДЛЯ ТЕХНИЧЕСКОГО ДИАГНОСТИРОВАНИЯ ГЕРМЕТИЧНОСТИ СИСТЕМ ПИТАНИЯ ТОПЛИВОМ И ВОЗДУХОМ ДИЗЕЛЬНЫХ ДВИГАТЕЛЕЙ ВООРУЖЕНИЯ И ВОЕННОЙ СПЕЦИАЛЬНОЙ ТЕХНИКИ

В научной статье на основе разработанных технических требований представлено конструктивное решение универсального переносного устройства средства для технического диагностирования герметичности систем питания топливом и воздухом дизельных двигателей вооружения и военной специальной техники. Разработан порядок технического диагностирования систем питания двигателей топливом и воздухом.

Ключевые слова: полезная модель, системы питания дизельных двигателей топливом и воздухом, впускной воздушный тракт, воздушный фильтр, избыточное давление, аэрозоли, дым, герметичность, запылённость воздуха, форсированный абразивный износ двигателей, неконтролируемая разгерметизация систем, подсосывание неочищенного воздуха, чувствительность универсального переносного устройства, надёжность.

Возникновение форсированного износа двигателей вследствие неконтролируемого подсосывания неочищенного атмосферного воздуха в процессе эксплуатации общеизвестно, однако простого и эффективного решения этой проблемы на настоящий момент не существует.

Целью представленной научной статьи является обоснование конструктивного решения полезной модели, представляющей собой универсальное переносное устройство для технического диагностирования герметичности систем питания дизельных двигателей топливом и воздухом, которыми оснащены вооружение и военная специальная техника.

Предлагаемая полезная модель для технического диагностирования герметичности систем питания дизельных двигателей топливом и воздухом, с нашей точки зрения, соответствует установленным техническим требованиям высокой чувствительности, надёжности, конструктивной простоты и

минимальной трудоёмкостью её практического применения в процессе эксплуатации и ремонта машин.

На рисунках 1 и 2 представлены схема и общий вид полезной модели для технического диагностирования герметичности систем питания дизельных двигателей топливом и воздухом с различными видами наконечников в исходном положении.

Форму наконечника полезной модели выбирают в соответствии с конфигурацией мест нарушения герметичности систем питания дизельных двигателей.



Рис. 1 – Схема универсального переносного устройства с различными видами наконечников для технического диагностирования герметичности систем питания дизельных двигателей топливом и воздухом.

Устройство полезной модели для технического диагностирования герметичности систем питания топливом и воздухом дизельных двигателей включает в себя корпус 1 устройства, в котором с целью обеспечения удобства наблюдения за перемещениями сигнального шарика выполнены одно горизонтальное 15 и два вертикальных смотровых окна 2 и 13, U-образную пластмассовую прозрачную трубку 3, в которой установлен с конструктивным радиальным зазором, равным 0,5 мм сигнальным элементом в форме шарика, штуцер 5 с пазом 4 для его вворачивания в корпус 1 устройства и левое колено U-образной пластмассовой прозрачной трубки, контрольной пробки 7 с боковым отверстием 6, ввёрнутой в верхнюю часть штуцера 5 для сообщения устройства с атмосферой, штуцер 8, соединённый своим нижним концом с правым коленом U-образной пластмассовой прозрачной трубки, а верхним концом с эластичной силиконовой трубкой 9, связанной с помощью соединительной муфты 10 и

держателя 11 со сменными наконечниками 12, 16 или 17. Особенностью работы системы питания дизельных двигателей топливом является то, что в случае нарушения герметичности системы подсосываемый воздух и фильтра тонкой очистки вытесняется топливоподкачивающим насосом низкого давления в топливный бак, где создаётся избыточное давление **Ризб**. [1, 2].

Универсальность средства для технического диагностирования герметичности заключается в появлении возможности одним устройством контролировать герметичность систем питания дизельного двигателя топливом и воздухом.

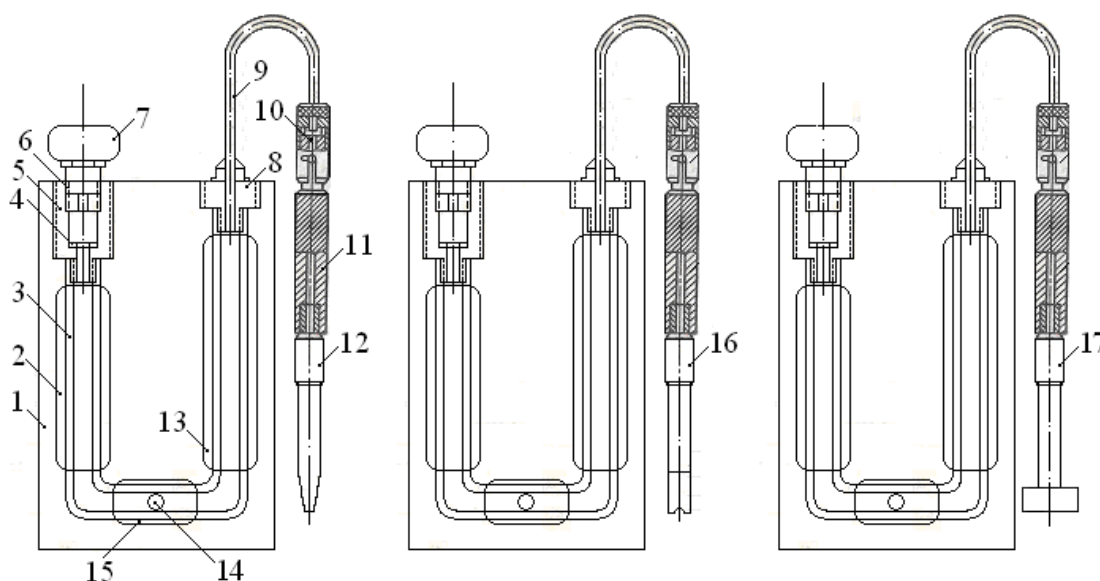
Предложенный способ контроля герметичности систем питания дизельного двигателя топливом, воздухом и переносное устройство для его осуществления служат единой цели и применяются только совместно.



Рис. 2 – Универсальное переносное устройство с различными видами наконечников для технического диагностирования герметичности систем питания дизельного двигателя топливом и воздухом.

Для технического диагностирования герметичности систем питания дизельных двигателей топливом (рис. 3), плотно закрепляют наконечник в виде крышки на горловине топливного бака, осуществляют пуск двигателя и устанавливают его на максимальный скоростной режим работы, затем одной рукой берут корпус устройства, а другой рукой вывёртывают контрольную пробку до нижней кромки отверстия, обеспечения связь устройства с атмосферой, после чего устанавливают корпус устройства вертикально контрольной пробкой вверх и смотровыми окнами 2, 13 и 15, обращёнными к себе.

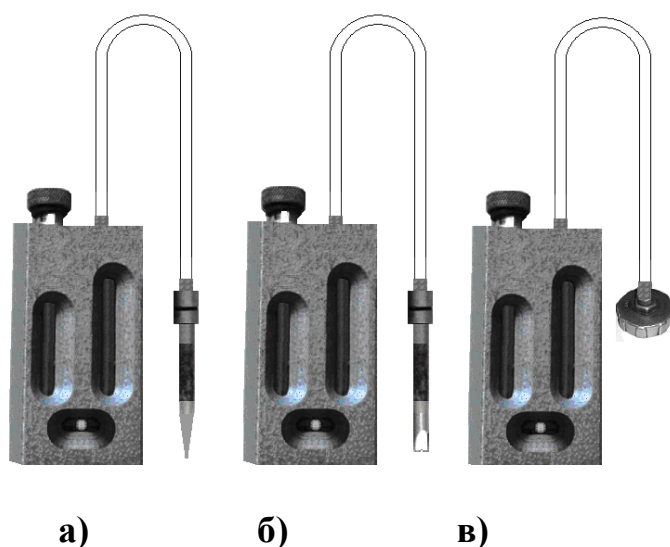

Рис. 3 – Универсальное переносное устройство с наконечником в виде крышки топливного бака для технического диагностирования герметичности системы питания дизельных двигателей топливом.

При нарушении герметичности системы питания дизельного двигателя топливом и подсосывания воздуха в топливном баке создаётся избыточное давление **Ризб.** воздуха, под воздействием которого сигнальный шарик из нижнего положения, наблюдаемого в горизонтальном смотровом окне, перемещается вверх и устанавливается в левом колене U-образной пластмассовой прозрачной трубки, что видно из вертикального смотрового окна.

Расположение сигнального шарика в левом колене U-образной пластмассовой прозрачной трубки сигнализирует о нарушении герметичности системы питания дизельного двигателя топливом.

В случае наличия значительных нарушений герметичности системы питания дизельных двигателей топливом (рис. 3а) избыточное давление **Ризб.**, создаваемое подсосываемым воздухом в топливном баке резко возрастает и сигнальный шарик устройства мгновенно перемещается вверх из горизонтального смотрового окна в крайнее верхнее положение левого колена U-образной пластмассовой прозрачной трубки, наблюдаемое в вертикальном смотровом окне.

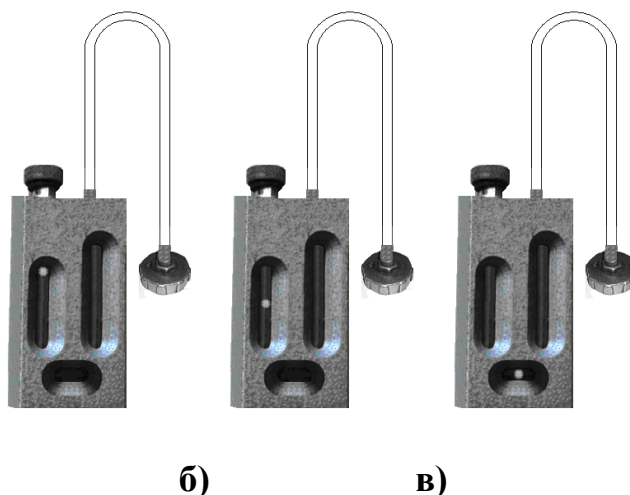
В случае малейшего нарушения герметичности системы питания дизельных двигателей топливом (рис. 3б) подсосываемый воздух воздействует на сигнальный шарик устройства под меньшим избыточным давлением **Ризб.** и перемещает его вверх из горизонтального смотрового окна в левое колено U-образной пластмассовой прозрачной трубки, наблюдаемое в вертикальном смотровом окне, где он находится в состоянии витания (плавающее состояние).

Если при контроле герметичности системы питания дизельного двигателя топливом (рис. 3в), работающего на максимальном скоростном режиме, воздействие подсосываемого воздуха на сигнальный шарик устройства отсутствует (**Ризб.** = 0), то он располагается в пластмассовой прозрачной трубке в исходном нижнем положении, наблюдаемом в горизонтальном смотровом

окне, что свидетельствует о герметичности системы питания дизельных двигателей топливом.

Как показала практика, для технического диагностирования герметичности впускного тракта систем питания дизельных двигателей воздухом, находящимся под разрежением, следует применять полезную модель с конусообразным и клинообразным наконечниками.

Для этого осуществляют пуск двигателя и устанавливают его на максимальный скоростной режим работы, затем после выполнения вышеприведённых установленных операций, взяв держатель, плотно прижимают соответствующий сменный наконечник к местам возможного нарушения герметичности, где под воздействием разрежения **Р_{вак.}** во впускном воздушном тракте сигнальный шарик устройства из горизонтального смотрового окна устанавливается в крайнем верхнем положении (рис. 4а и 5а) или в промежуточном положении (рис. 4б и 5б) правого колена U-образной пластмассовой прозрачной трубки, наблюдаемого в вертикальном смотровом окне, что указывает на нарушение герметичности, неизбежно приводящее к возникновению форсированного абразивного износа цилиндропоршневой группы и двигателя в целом, поэтому своевременное проведение технического диагностирования является обязательной операцией технического обслуживания в процессе эксплуатации вооружения и военной специальной техники.



Рис. 4 – Универсальное переносное устройство с круглым конусообразным наконечником для технического диагностирования герметичности впускного тракта системы питания дизельных двигателя воздухом.



Рис. 5 – Универсальное переносное устройство с клинообразным наконечником для технического диагностирования герметичности впускного воздушного тракта системы питания дизельных двигателей воздухом.

При отсутствии воздействия разрежения ($P_{\text{вак.}} = 0$) на сигнальный шарик в пластмассовой прозрачной трубке устройства последний располагается в исходном положении в горизонтальном смотровом окне, что указывает на герметичность впускного воздушного тракта системы питания двигателя воздухом (рис. 4в и 5в).

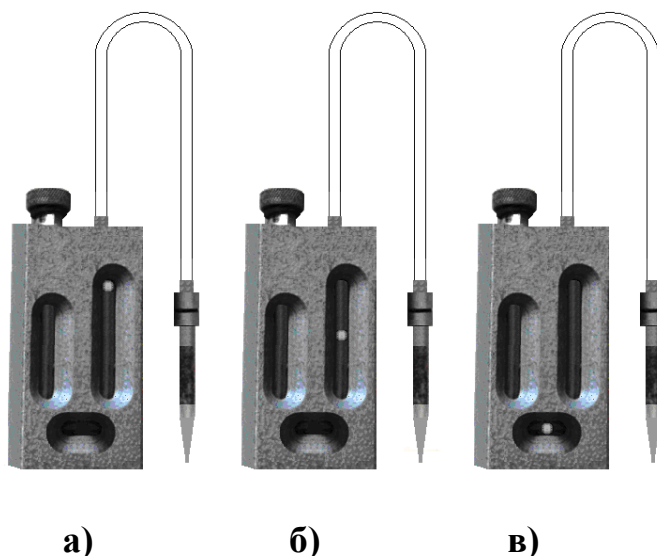
Универсальное переносное устройство может быть использовано для технического диагностирования герметичности нагнетательной части впускного тракта системы питания дизельных двигателей с турбонаддувом. Нарушение герметичности нагнетательной части впускного тракта системы питания дизельных двигателей воздухом приводит к значительному снижению развиваемой мощности, неустойчивой работе и дымлению.

Техническое диагностирование герметичности системы питания воздухом дизельных двигателей, оснащённых турбонаддувом, выполняют аналогично с той лишь разницей, что плотно прижимают сменный наконечник к местам возможного нарушения герметичности нагнетательной части впускного тракта, где под воздействием избыточного давления $P_{\text{изб.}}$ в случае нарушения герметичности сигнальный шарик устройства из горизонтального смотрового окна, устанавливается в крайнем верхнем (рис. 6а и 7а) или промежуточном положении (рис. 6б и 7б) левого колена U-образной пластмассовой прозрачной трубки вертикального смотрового окна, причём при значительном нарушении герметичности сигнальный шарик располагался в промежуточном положении (рис. 6б и 7б), а при менее значительном, соответственно, в крайнем верхнем положении (рис. 6а и 7а).

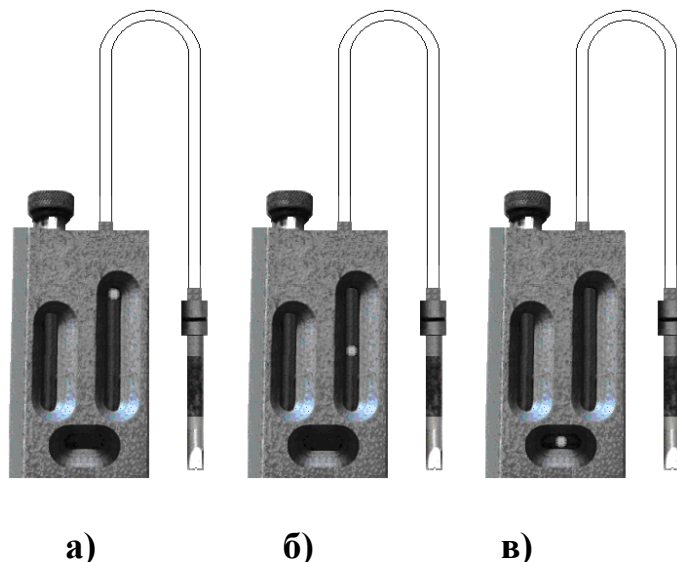
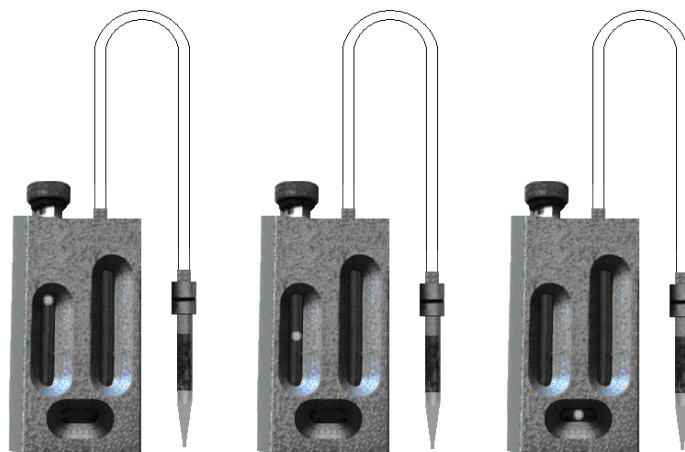

а) б) в)

Рис. 6 – Универсальное переносное устройство с круглым конусным наконечником для технического диагностирования герметичности нагнетательной части впускного тракта системы питания дизельных двигателей воздухом.

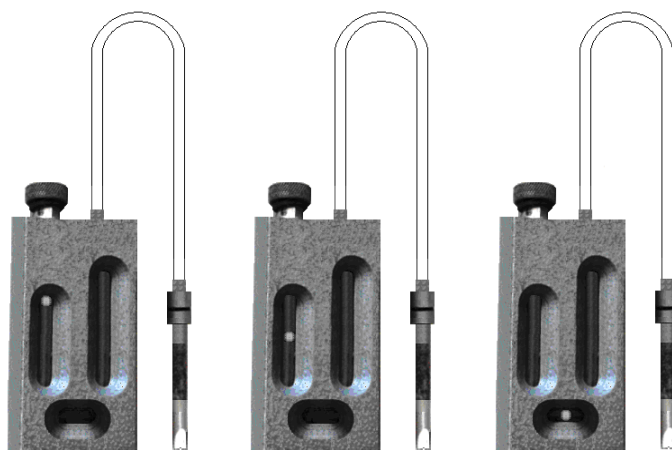

а) б) в)

Рис. 7 – Универсальное переносное устройство с клинообразным наконечником для технического диагностирования герметичности нагнетательной части впускного тракта системы питания дизельных двигателей воздухом.

При отсутствии воздействия избыточного давления ($P_{изб.} = 0$) на сигнальный шарик в пластмассовой прозрачной трубке устройства последний располагается в исходном положении в горизонтальном смотровом окне, что указывает на герметичность нагнетательного воздушного тракта системы питания двигателей воздухом (рис. 6в и 7в).

Анализируя вышеизложенное, можно сделать следующие выводы:

1. Предложенное универсальное переносное устройство для технического диагностирования герметичности систем питания топливом и воздухом

дизельных двигателей вооружения и военной специальной техники соответствует установленным техническим требованиям высокой чувствительности, надёжности, конструктивной простоты исполнения, низкой трудоёмкости, отсутствию необходимости обязательного разъединения узлов диагностируемых систем и удобства практического применения.

2. Применение универсальное переносного устройства для технического диагностирования герметичности будет способствовать упреждению возникновения форсированного износа дизельной топливной аппаратуры и двигателей в целом, что позволит получить экономический эффект при проведении технического обслуживания и текущего ремонта за счёт своевременного обнаружения и устранения неисправностей, сокращения трудоёмкости и снижения общего объёма работ.

3. Использование сигнального элемента в универсальном переносном устройстве в форме шарика, выполненного из мипора, обладающего минимальной плотностью и максимально высокой парусностью, позволяет повысить чувствительность устройства и надёжность его работы.

4. Применение в универсальном переносном устройстве для технического диагностирования герметичности систем питания дизельных двигателей эластичной трубки, соединяющей устройство со сменными наконечниками и выполненной из холодостойкого материала – силикона, сохраняющего свои эластичные свойства в условиях низких температур окружающей среды, обеспечивает надёжность работы универсального переносного устройства в любых погодных-климатических условиях.

5. Простота конструктивного решения универсального переносного устройства для технического диагностирования герметичности систем питания топливом и воздухом дизельных двигателей вооружения и военной специальной техники делает возможным его изготовление в условиях воинской части.

СПИСОК ЛИТЕРАТУРЫ

1 Михайловский Е.В., Серебряков К.В., Гришин Г.А. Устройство автомобиля [Текст]. – М.: Машиностроение, 1987. – 352 с., с. 156–157.

2 Медведков В.И., Билык С.Т., Гришин Г.А. Автомобили КамАЗ-5320, КамАЗ-4310, Урал-4320 [Текст]: Уч. пособие. – М.: ДОСААФ, 1987– 372 с., с. 369.

REFERENCES

1 Mixajlovskij E.V., Serebryakov K.V., Grishin G.A. Ustrojstvo avtomobilya [Tekst]. – М.: Mashinostroenie, 1987. – 352 s., s. 156–157.

2 Medvedkov V.I., Bily`k S.T., Grishin G.A. Avtomobili KamAZ-5320, KamAZ-4310, Ural-4320 [Tekst]: Uch. posobie. – М.: DOSAAF, 1987– 372 s., s. 369.

Д.Ш. АЛТЫНБЕКОВ, В.В. НИЛОВ

ҚАРУ-ЖАРАҚ ПЕН ӘСКЕРИ АРНАЙЫ ТЕХНИКАНЫҢ ДИЗЕЛЬ
ҚОЗҒАЛТҚЫШТАРЫНЫҢ ОТЫНМЕН ЖӘНЕ АУАМЕН ҚОРЕКТЕНДІРУ
ЖҮЙЕЛЕРІНІҢ ГЕРМЕТИКАЛЫҒЫН ТЕХНИКАЛЫҚ
ДИАГНОСТИКАЛАУҒА АРНАЛҒАН ӘМБЕБАП ТАСЫМАЛДАНАТЫН
ҚҰРЫЛҒЫ

Қазақстан Республикасы Ұлттық ұланының Әскери институты
Қазақстан Республикасы Ұлттық ұланының әскери бөлімі

Ғылыми мақалада әзірленген техникалық талаптар негізінде қарулану мен әскери арнайы техниканың дизельді қозғалтқыштарын отын және ауамен қоректендіру жүйесінің герметикалығын техникалық диагностикалауға арналған әмбебап тасымалдау құрылғысының конструкторлық шешімі ұсынылған. Қозғалтқыштардың қоректендіру жүйесін отын және ауамен техникалық диагностикалау тәртібі әзірленген.

D. ALTYNBEKOV, V. NILOV

UNIVERSAL PORTABLE DEVICE FOR TECHNICAL DIAGNOSTICS OF
TIGHTNESS OF FUEL AND AIR SUPPLY SYSTEMS FOR DIESEL ENGINES,
WEAPONS AND MILITARY SPECIAL EQUIPMENT

Military Institute of the National Guard of the Republic of Kazakhstan
Military unit of the National Guard of the Republic of Kazakhstan

The scientific article, on the basis of the developed technical requirements, presents a constructive solution of a universal portable device as the means for technical diagnostics of the tightness of supply systems with fuel and air for diesel engines of armament and military special equipment. A procedure for technical diagnostics of supply systems with fuel and air has been developed.

УДК 623

М.Е. БАТЫРОВ¹, Т.М. САРСЕБАЕВ²

¹ кандидат педагогических наук, начальник отдела учебной и научной работы Главного управления боевой подготовки Главного командования Национальной гвардии Республики Казахстан, полковник, г. Нур-Султан;

² магистр, Национальный университет обороны имени Первого Президента Республики Казахстан – Елбасы, полковник, г. Нур-Султан.

ОСОБЕННОСТИ ОРГАНИЗАЦИИ ТЕХНИЧЕСКОЙ РАЗВЕДКИ И ЭВАКУАЦИИ ВООРУЖЕНИЯ И ВОЕННОЙ ТЕХНИКИ В СПЕЦОПЕРАЦИИ (ПО ОПЫТУ БОЕВОГО ПРИМЕНЕНИЯ ЧАСТЕЙ И ПОДРАЗДЕЛЕНИЙ В ВООРУЖЁННОМ КОНФЛИКТЕ В ЧЕЧЕНСКОЙ РЕСПУБЛИКЕ)

В представленной статье рассматриваются особенности организации технической разведки и эвакуации вооружения и военной техники в спецоперации по опыту боевого применения частей и подразделений в вооружённом конфликте в Чеченской Республике.

Ключевые слова: *спецоперация, вооружение и военная техника, техническая разведка, эвакуация, вооруженный конфликт.*

Изменение характера наступательных действий, проведения наступления в зонах ответственности, увеличение масштаба и площади боевых операций общевойсковой армии, невозможность повышения эффективности современного поиска неисправного вооружения и военной техники (ВВТ) ставит перед фактом применения новых требований, как к системе технического обеспечения в целом, так и к ее подсистемам (поиск, эвакуация, ремонт и возвращение в строй неисправной ВВТ).

Особенности боевого использования ВВТ группировки войск и анализ факторов, воздействующих на них, показали, что сложные физико-географические и природно-климатические условия района боевых действий в сочетании со слаборазвитой дорожной сетью создадут дополнительные трудности и окажут существенное влияние на построение и перемещение войск группировки, поиск оптимизационных вариантов решений на организацию поиска неисправной ВВТ в ходе боевых действий. В связи с изменением характера ведения боевых действий требуется разработка нового способа на поиск неисправной техники в ходе ведения операций.

Недостаточное количество личного состава и необеспеченность их современной техникой в войсковых ремонтно-восстановительных органах существенно снижает их возможности по поиску и ремонту ВВТ. Своевременный поиск и восстановление ВВТ напрямую зависит от укомплектованности ремонтных частей и подразделений.

На современном этапе ведения боевых действий характеристики наземных технических средств технической разведки и форм их применения исчерпали свои возможности:

- низкая скорость продвижения по местности, затраты большого количества времени на выполнение поставленных задач перед подразделениями технической разведки, что в новых и быстротечных условиях ведения боевых действий не приводит к выполнению поставленных задач, и, следовательно, к несвоевременному обнаружению и соответственно, эвакуации, ремонту и возвращению ВВТ в строй.

- неполная информация от постов технической разведки из-за ограниченной визуальной видимости, ограниченная возможность наблюдения ПТН (пост технического наблюдения) на переднем крае в операциях, имеющих пехотно-танковый характер;

- низкая эффективность ПТН в зонах объединений, имеющих большой пространственный размах на театре военных действий (ТВД);

- в случае непредоставления конкретной информации о неисправной ВВТ от самих подразделений и частей, отделениям технической разведки предстоит прочесывание местности в различных направлениях, что приведет к большой потере времени для передачи информации и, следовательно, к несвоевременному обнаружению и, соответственно, эвакуации, ремонту и возвращению ВВТ в строй.

По опыту боевого применения частей и подразделений войск Российской Федерации в вооружённом конфликте в Чеченской Республике, техническая разведка и эвакуация вооружения и военной техники являются составной частью комплекса мероприятий по восстановлению ВВТ.

В ходе выдвижения войск в районы проведения спецопераций техническая разведка осуществлялась непосредственно силами и средствами подразделений. Группы технической разведки на маршрутах не создавались. Вместе с тем, все задачи технической разведки успешно решались, поскольку заместители командиров подразделений по вооружению постоянно владели информацией о состоянии ВВТ и личного состава, имели связь с командирами подразделений.

Решения на ремонт ВВТ на маршрутах выдвижения, как правило, не принимались. Вышедшая из строя техника эвакуировалась в районы сосредоточения бригад (полков) и далее на сборный пункт поврежденных машин (СППМ).

Ввод войск в город Грозный 31 декабря 1994 г. сопровождался массовыми потерями ВВТ. При этом целенаправленную техническую разведку можно было осуществить в местах выхода ее из строя только после освобождения от боевиков центра города.

Для технической разведки в районах города были созданы группы технической разведки (ГТР):

- в корпусе – одна на бронееобъекте под руководством заместителя командующего по вооружению (ЗКВ) корпуса;

- в бригадах (полках) – на БРЭМ-1, КЭТ-Л и танках Т-72, имевших повреждения башни и неисправное основное вооружение, под руководством ЗКВ и НБТС частей, ЗКВ подразделений и офицеров технических служб, не принимавших непосредственного участия в обеспечении боевых действий.

Кроме того, активную техническую разведку вели эвакуационные команды, а также созданная эвакуационная группа (ЭГ) от 5157 комплексной ремонтно-восстановительного батальона (КРВБ) на БТС-4 под руководством командира эвакуационного батальона этой базы. Особенности технической разведки во время проведения масштабной специальной операции в г. Грозный заключались в следующем:

- техническая разведка велась только в светлое время суток практически под постоянным воздействием противника, поэтому ее продолжительность была недостаточно велика;

- маршруты выдвижения ГТР периодически менялись;

- при обнаружении раненых и погибших военнослужащих личный состав ГТР, в первую очередь, осуществлял их эвакуацию;

- передвижение ГТР по городу осуществлялось от здания к зданию, от укрытия к укрытию, при этом открытые участки местности преодолевались на максимальных скоростях;

- осмотр внутренних дворов зданий осуществлялся в пешем порядке группами в составе не менее двух человек, средство передвижения и его вооружение (если оно имелось) использовалось как прикрытие.

Показатель эффективности технической разведки (на примере 67 АК (армейского корпуса) по состоянию на 29.01.95 г.), как отношение количества обнаруженных ВВТ к общему количеству вышедших из строя, был равен для танков – 0,8, для БМП – 0,6.

При подготовке операции проблемным оказался вопрос создания эвакуационных органов. На тот момент Северо-Кавказский военный округ (СКВО) не располагал достаточным количеством эвакуосредств, поэтому пришлось срочно подавать в район Моздока из Центра и других округов тягачи, механиков-водителей и такелажников.

К началу операции были созданы (как правило, это временные формирования) 2 комплексно-эвакуационных группы (КЭГ) и 38 ремонтно-эвакуационных групп (РЭГ). Всего для эвакуации в составе группировки войск было задействовано 140 гусеничных и колесных тягачей, из них: БТС-4 – 41 ед., ВТ-55 – 3 ед., БРЭМ-1 – 25 ед., БРЭМ-2 – 15 ед., КЭТ-Л, КЭТ-Т – 34 ед., МАЗ-537 23 ед.

В первые дни подготовительного периода один эвакуотягач приходился более чем на 200 ед. автомобильной техники (АТ). К началу операции принятыми мерами удалось повысить обеспеченность войск эвакуосредствами из расчета один тягач на 50 ед. АТ, что, тем не менее, не удовлетворяло нормативной потребности войск (один эвакуотягач на 20-25 ед. АТ).

В целом эвакуационные органы с задачей по эвакуации ВВТ справились. Всего за операцию было эвакуировано 1676 ед. ВВТ (в том числе из г. Грозный – 333 ед.), из них: РАВ – 138 ед., БТВТ – 599 ед., АТ – 939 ед.

Подготовительные работы по эвакуации ВВТ включали: разминирование объектов и подходов к ним; сборку такелажных устройств; вытаскивание погибших членов экипажей и десантов; подготовку ВВТ безвозвратных потерь к эвакуации; устройство выходов в обрывистом берегу р. Сунжа для вытаскивания застрявших ВВТ. Подготовительные работы проводились только силами эвакуационных органов.

Особенностями эвакуации из г. Грозный являлось то, что основная масса вышедших из строя ВВТ находилась в отдельных локализованных районах города; эвакуация ВВТ осуществлялась после занятия отдельных районов федеральными войсками и при непрерывном огневом воздействии противника.

Высокую эффективность в эвакуации показали БРЭМ-1, МАЗ-537, КЭТ-Т. Однако, следует отметить низкую надежность лебедки БРЭМ-1, и незащищенность тягачей динамической защитой, что приводило к поражению объектов и гибели экипажей. Тягачи БТС-2 и БТС-4 морально и технически устарели, практически не способны были эвакуировать даже БМП с заклиненными гусеницами.

МАЗ-537 в основном соответствует требованиям по транспортировке машин. Однако недостаточно мощная силовая установка не позволяла использовать эти тягачи по прямому назначению при преодолении горных перевалов. Кроме того, специфика боевых действий требовала повышения уровня защищенности МАЗ-537.

Хорошо показали себя эвакуационные тягачи ТК-6А и ТК-7, которые использовались для эвакуации как автомобильной, так и бронетанковой техники, ввиду отсутствия других эвакуосредств.

Вместе с тем, некоторые ремонтные части и подразделения оказались слабо подготовлены к обеспечению войск.

Подвижные средства технического обслуживания и ремонта, за исключением мастерских в 81 мсп, 74 омсбр и 652 орвб МВО, в основном были разукомплектованы, использовались в качестве складов для хранения стрелкового оружия (129 мсп и 133 отб ЛенВО) и для перевозки имущества. Личный состав всех прибывших частей был собран непосредственно перед убитием в СКВО, ремонту и техническому обслуживанию вооружения не обучен. Командиры рот и взводов личный состав и их возможности не знали. Некоторые командиры ремонтных взводов (81 мсп, 129 мсп, 74 омсбр), техники 652 орвб были назначены на должности только перед убитием в СКВО.

Специалисты к работе не только в полевых, но и в стационарных условиях подготовлены слабо, так как своими прямыми функциональными обязанностями занимались очень редко.

Если характер неисправностей по техническим причинам не вызывал больших трудностей в восстановлении ВВТ, то с боевыми повреждениями

вопрос стоял очень остро. Доля безвозвратных потерь и капитального ремонта БТВТ оказалась выше нормативных в 2-3 раза:

безвозвратные потери: танки – 79 ед. (61 %), БМП – 106 ед. (57 %), БТР – 50 ед. (46 %).

требующие капитального ремонта: танки – 8 ед. (6 %), БМП – 5 ед. (3 %), БТР – 6 ед. (6 %).

Выводы

Изменение характера специальных действий, проведения специальных операций в зонах ответственности, увеличение масштаба и площади боевых операций общевойсковой армии, невозможность повышения эффективности современного поиска неисправного ВВТ ставит перед фактом применения новых требований, как к системе технического обеспечения в целом, так и к ее подсистемам (поиск, эвакуация, ремонт и возвращение в строй неисправной ВВТ).

Особенности боевого использования ВВТ группировки войск и анализ факторов, воздействующих на них, показали, что сложные физико-географические и природно-климатические условия района боевых действий в сочетании со слабо развитой дорожной сетью создадут дополнительные трудности и окажут существенное влияние на построение и перемещение войск группировки, поиск оптимизационных вариантов решений на организацию поиска неисправной ВВТ в ходе боевых действий. В связи с изменением характера ведения боевых действий требуется разработка нового способа на поиск неисправной техники в ходе ведения операций.

Недостаточное количество личного состава и необеспеченность их современной техникой в войсковых ремонтно-восстановительных органах существенно снижает их возможности по поиску и ремонту ВВТ. Своевременный поиск и восстановление ВВТ напрямую зависят от укомплектованности ремонтных частей и подразделений.

На современном этапе ведения боевых действий характеристики наземных технических средств технической разведки и форм их применения исчерпали свои возможности:

- низкая скорость продвижения по местности, затраты большого количества времени на выполнение поставленных задач перед подразделениями технической разведки, что в новых и быстротечных условиях ведения боевых действий не приводит к выполнению поставленных задач и, следовательно, к несвоевременному обнаружению и соответственно, эвакуации, ремонту и возвращению ВВТ в строй.

- неполная информация от постов технической разведки из-за ограниченной визуальной видимости, ограниченная возможность наблюдения ПТН на переднем крае в операциях, имеющих пехотно-танковый характер;

- низкая эффективность ПТН в зонах объединений, имеющих большой пространственный размах на ТВД;

- в случае непредоставления конкретной информации о неисправной ВВТ от самих подразделений и частей, отделениям технической разведки предстоит прочесывание местности в различных направлениях, что приведет к большой потере времени для передачи информации и, следовательно, к несвоевременному обнаружению и соответственно, эвакуации, ремонту и возвращению ВВТ в строй.

СПИСОК ЛИТЕРАТУРЫ

1 Степшин, М.П. Особенности технического обеспечения российских войск, в локальных войнах и вооружённых конфликтах [Текст] // Военная Мысль. – 2009. – № 11. – С. 28-34.

2 Кузнецов, Д.В. Метод оптимизации плана эвакуации неисправной автомобильной техники [Текст]: Сборник военно-научных статей. – ВАТТ. – Выпуск № 54 66. – 2011.

3 Жуков Г.П., Викулов С.Ф. Военно-экономический анализ и исследование операций [Текст]: Учебник. – М: Воениздат, 1987 – 31 с.

4 Кузнецов, Е.С. Исследование эксплуатационной надежности автомобилей [Текст]. – М.: Транспорт, 1969. – 152 с.

5 Стативка В.С., Дубинин С.Г., Назаркин В.Г. Основы научных исследований в управлении материально-техническим обеспечением войск [Текст]: Учебник. – СПб: ВАМТО, 2013. – 382 с. Инв. 31497

6 Кузнецов, Е.С. Управление технической эксплуатацией автомобилей [Текст]. – М.: Транспорт, 1982. – 224 с.

7 Стативка В.С., Дубинин С.Г., Назаркин В.Г. Основы научных исследований в управлении материально-техническим обеспечением войск [Текст]: Учебник. – СПб: ВАМТО, 2014. – 412 с. Инв. 31627

REFERENCES

1 Stepshin, M.P. Osobennosti texnicheskogo obespecheniya rossijskix vojsk, v lokal`ny`x vojnah i vooruzhyonny`x konfliktax [Tekst] // Voennaya My`sl`. – 2009. – № 11. – S. 28-34.

2 Kuzneczov, D.V. Metod optimizacii plana e`vakuacii neispravnoj avtomobil`noj texniki [Tekst]: Sbornik voenno-nauchny`x statej. – VATT. – Vy`pusk № 54 66. – 2011.

3 Zhukov G.P., Vikulov S.F. Voенno-e`konomicheskij analiz i issledovanie operacij [Tekst]: Uchebник. – M: Voениzdat, 1987 – 31 s.

4 Kuzneczov, E.S. Issledovanie e`kspluatacionnoj nadezhnosti avtomobilej [Tekst]. – M.: Transport, 1969. – 152 s.

5 Stativka V.S., Dubinin S.G., Nazarkin V.G. Osnovy` nauchny`x issledovanij v upravlenii material`no-texnicheskim obespecheniem vojsk [Tekst]: Uchebник. – SPb: VAMTO, 2013. – 382 s. Inv. 31497

6 Kuzneczov, E.S. Upravlenie texnicheskoy e`kspluataciej avtomobilej [Tekst]. – M.: Transport, 1982. – 224 s.

7 Stativka V.S., Dubinin S.G., Nazarkin V.G. Osnovy` nauchny`x issledovaniy v upravlenii material`no-texnicheskim obespecheniem vojsk [Tekst]: Uchebник. – SPb: VAMTO, 2014. – 412 s. Inv. 31627

М.Е. БАТЫРОВ, Т.М. СӘРСЕБАЕВ

АРНАЙЫ ОПЕРАЦИЯДА ҚАРУ-ЖАРАҚ ПЕН ӘСКЕРИ ТЕХНИКАНЫ ТЕХНИКАЛЫҚ БАРЛАУДЫ ЖӘНЕ ЭВАКУАЦИЯЛАУДЫ ҰЙЫМДАСТЫРУ ЕРЕКШЕЛІКТЕРІ (ШЕШЕН РЕСПУБЛИКАСЫНДАҒЫ ҚАРУЛЫ ҚАҚТЫҒЫСТА БӨЛІМДЕР МЕН БӨЛІМШЕЛЕРДІ ЖАУЫНГЕРЛІК ҚОЛДАНУ ТӘЖІРИБЕСІ БОЙЫНША)

Қазақстан Республикасы Ұлттық ұланы жауынгерлік дайындығының Бас басқармасы

Қазақстан Республикасының Тұңғыш Президенті – Елбасы атындағы Ұлттық қорғаныс университеті

Ұсынылған мақалада шешен Республикасындағы қарулы қақтығыста бөлімдер мен бөлімшелерді жауынгерлік қолдану тәжірибесі бойынша арнайы операцияларда қару-жарақ пен әскери техниканы техникалық барлау мен эвакуациялауды ұйымдастырудың ерекшеліктері қарастырылады.

M. BATYROV, T. SARSEBAYEV

FEATURES OF THE ORGANIZATION OF TECHNICAL INTELLIGENCE AND EVACUATION OF WEAPONS AND MILITARY EQUIPMENT IN A SPECIAL OPERATION (BASED ON THE EXPERIENCE OF COMBAT USE OF UNITS IN THE ARMED CONFLICT IN THE CHECHEN REPUBLIC)

The Main Directorate of Combat Training of the National Guard of the Republic of Kazakhstan

National Defense University named after the First President of the Republic of Kazakhstan – Elbasy

The article discusses the features of the organization of technical intelligence and evacuation of weapons and military equipment in a special operation based on the experience of combat use of units in the armed conflict in the Chechen Republic.

УДК 355.692

К.К. БАЙБУСИНОВ¹, С.Е. АБУЛҒАЗИНОВ², Н.Т. БЕРДЫБЕКОВ³

¹ магистр, Национальный университет обороны имени Первого Президента Республики Казахстан – Елбасы, подполковник, г. Нур-Султан;

^{2,3} магистр, Национальный университет обороны имени Первого Президента Республики Казахстан – Елбасы, полковник, г. Нур-Султан.

НЕКОТОРЫЕ ВОПРОСЫ ПРОДОВОЛЬСТВЕННОЙ БЕЗОПАСНОСТИ НАЦИОНАЛЬНОЙ ГВАРДИИ РЕСПУБЛИКИ КАЗАХСТАН В ЧРЕЗВЫЧАЙНЫХ СИТУАЦИЯХ

В данной статье рассматривается продовольственное обеспечение соединений, воинских частей Национальной гвардии Республики Казахстан при выполнении задач в чрезвычайных ситуациях в условиях отсутствия возможности доставки, приготовления, подогрева пищи.

Обоснована необходимость введения новой нормы продовольственного пайка. Разработаны и предложены требования к новой предлагаемой норме продовольственного пайка.

Раскрыты недостатки существующего порядка организации питания в условиях чрезвычайных ситуаций, в том числе и социального характера, обусловленной тем, что в настоящее время имеют место факты достижения своих политических, экономических и других целей на территории другого государства, с использованием невоенных методов, которые, как правило, приводят к возникновению чрезвычайной ситуации социального характера на территории этого государства.

Основной упор в статье сделан на необходимости разработки и внедрения новой нормы продовольственного пайка для военнослужащих Национальной гвардии Республики Казахстан.

Ключевые слова: *продовольственная безопасность, продукты питания, чрезвычайная ситуация, норма питания, требования, воинские части.*

Актуальность данной статьи обусловлена тем, что за время существования Независимого Казахстана произошло немало событий, в которых принимали участие воины Национальной гвардии, выполняя свой долг по охране общественного порядка и безопасности, как в повседневной жизни, так и во время ликвидации последствий различного рода чрезвычайных ситуаций.

Национальная гвардия Республики Казахстан (далее – Национальная гвардия) входит в единую систему органов внутренних дел Республики Казахстан и предназначена для обеспечения безопасности личности, общества и государства, защиты прав и свобод человека и гражданина от преступных и иных противоправных посягательств [1].

При выполнении Национальной гвардией служебно-боевых задач, в рамках своего предназначения, резко возрастает значение продовольственной безопасности военнослужащих, однако несмотря на это, в условиях, когда нет возможности осуществить подвоз готовой пищи, или организовать ее приготовление (разогрев) на месте из продуктов, входящих в **норму 1 «Общевойсковой паек»** и в Индивидуальный рацион питания общевойсковой (далее ИРП), либо несмотря на наличие готовой пищи обстановка не позволяет организовать ее прием, военнослужащие остаются без питания и таким образом не восполняют свои энергозатраты, а следовательно, происходит снижение боевой способности личного состава.

Роль питания в вопросах поддержания боевой способности военнослужащих Национальной гвардии Республики Казахстан (далее Национальной гвардии) очевидна, но до сих пор до конца не решена проблема питания военнослужащих при выполнении отдельных служебно-боевых задач.

В случаях, когда нет возможности организовать питание в течение от 8 до 24 часов, вопрос остается решенным не в полном объеме.

Нормативно-правовой базой определено следующее.

В дни, когда несение службы по охране общественного порядка и обеспечения общественной безопасности превышает более 7 часов, по решению командира воинской части, для военнослужащих срочной службы организуется промежуточное питание путем выдачи следующих продуктов питания из суточной нормы питания (общевойсковой паек):

хлеб пшеничный из обогащенной муки 1 сорта – 100 г.;

сыр сычужный твердый – 35 г.;

колбаса полукопченая высшего сорта – 20 г.;

чай черный высшего сорта – 0,5 г.;

сахар-песок – 20 г.

1. Данные продукты заготавливаются на каждого военнослужащего отдельно, чай готовится в горячем виде с добавлением сахара и разливается в термосы. Приготовленные продукты укладываются в специально изготовленную тару, соответствующую санитарно-эпидемиологическим требованиям и выделенную от подразделений [2].

Процесс питания, как правило, организовывается в опорных пунктах полиции либо в других местах, в зависимости от возможности, обстановки и опыта командиров.

Такая организация промежуточного питания, при нормальном варианте несения службы, в повседневной жизнедеятельности допустима, несмотря на то, что в расчет не берутся: калорийность (используются продукты наиболее удобные к заготовке, доставке, употреблению), требования к таре, упаковке и упаковочному материалу для бутербродов не прописаны, специальный транспорт для перевозки промежуточного питания (видимо, имеется ввиду наличие разрешения на перевозку продуктов), требования к порядку приема

пищи и соблюдение норм личной гигиены оставлены на усмотрение непосредственных организаторов питания.

Целесообразность введения новой нормы питания (ИРП) особенно остро проявляется в чрезвычайных ситуациях.

Во время массовых беспорядков в городе Жанаозене в декабре 2011 года личный состав более суток выполнял задачи по сдерживанию большого количества агрессивно настроенных людей, а также охраны государственных и социально значимых объектов. По свидетельствам очевидцев, в течение этого времени военнослужащие не принимали пищу, так как интенсивность происходящего не позволяла это осуществить обычными методами.

Последние события, связанные с введением режима «ЧП» на всей территории Республики Казахстан также показали, что традиционный подход к организации промежуточного питания военнослужащих в отдельных случаях станет невозможным.

Это подтверждается наличием многочисленных фактов нападений на автомобильный транспорт силовых структур в Алматы и других городах нашей страны во время январских событий 2022 года.

Вариант вывоза бутербродов и термосов с чаем с собой из ППД по тревоге отпадает по разным причинам: требуется время на их приготовление, неопределенность по характеру, продолжительности и месту выполнения поставленной задачи и т.д.

Вариант вывоза ИРП не является трудоемким процессом, так как данная норма изначально предназначена для организации питания вне ППД.

Индивидуальный рацион питания общевойсковой

№ п/п	Наименования продуктов	Гр./день на 1 человека
1.	Галеты из муки пшеничной обойной или муки пшеничной 2 сорта (по 50 г)	300
2.	Консервы мясорастительные в ассортименте (по 250 г)	500
3.	Консервы мясные разные	250
4.	Паштет печеночный	100
5.	Консервы овощные закусочные	100
6.	Повидло или джем плодово-ягодный (по 20 г)	40
7.	Чай черный высшего сорта (пакетированный 1,5 г)	4,5
8.	Сахар (пакетированный по 10 г)	80

Примечание:

1. По индивидуальному рациону питания общевойсковому за счет государства снабжать, когда не представляется возможным готовить горячую пищу из продуктов основных пайков:

1) военнослужащих в пути следования, в полевых условиях, на учениях, маневрах, полигонах, подразделениях, расположенных отдельно от своей воинской части, в районах стихийных бедствий и катастроф, в условиях чрезвычайного положения, при вооруженных конфликтах, в миротворческих операциях, при выполнении служебно-боевых задач, при несении боевого дежурства [3].

Данный рацион питания по своему составу, питательности, срокам хранения, транспортабельности, на первый взгляд, может решить вопрос питания военнослужащих Национальной гвардии непосредственно в ходе выполнения служебно-боевых задач. Пункт 1.1 в примечаниях к данной норме подтверждает это.

Такой вывод может сделать человек, только в том случае, если он не участвовал в ликвидации последствий чрезвычайных ситуаций.

Во-первых, в условиях отсутствия возможности разогрева ИРП употреблять в пищу продукты данной нормы в «холодном виде» не доставит положительных эмоций ни в «жару», ни в «холод».

Во-вторых, принимать пищу ИРП, стоя в боевых порядках с полной экипировкой под периодическим воздействием противной стороны (камни и т.д.), в условиях быстроменяющейся обстановки очень сложно.

В-третьих, носить с собой коробку с ИРП, без вещевого мешка, будучи в полной экипировке практически невозможно, а удаленность от автомобильного транспорта с ИРП может варьироваться до бесконечности, в зависимости от обстоятельств.

В-четвертых, при вскрытии основных продуктов, входящих в состав ИРП, №№ 2-6 наименования нормы (консервы), срок их годности ограничивается, и они переходят в разряд скоропортящихся продуктов.

Из этого следует, что в случае, если во время приема пищи обстановка изменилась, а личный состав не успел поесть, то начатые продукты (консервы), остается только выбросить.

Таким образом, очевидно, что вопросы питания военнослужащих Национальной гвардии в определенных условиях не решены в полном объеме.

В то же время, потребность в организации питания военнослужащих, непосредственно в процессе выполнения поставленной задачи может появиться всегда.

Например, при возникновении необходимости выполнять поставленную задачу с «колес» (после 3-5 часового марша), то есть сразу после прибытия в район чрезвычайной ситуации (положения).

В обстановке, когда перемещение на автомобильном транспорте сопряжено с трудностями, организацию питания, подразумевающую подвоз пищи, необходимо снизить или исключить, особенно при выполнении служебно-

боевых задач в активной фазе чрезвычайных ситуаций, то есть продукты или пищевой комплекс новой нормы питания (ИРП) должен быть в подразделениях, а при выполнении поставленной задачи непосредственно у каждого военнослужащего.

Для создания наиболее эффективного варианта питания в условиях, когда существующие подходы менее эффективны, необходимо разработать основные требования к предлагаемой норме.

С учетом изученного материала можно сделать вывод, что продукты питания или пищевой комплекс предлагаемой нормы питания (ИРП) должны соответствовать следующим требованиям:

- иметь энергетическую ценность, достаточную для восстановления энергозатрат военнослужащих;
- не требовать приготовления, подогрева, посуды;
- обладать приемлемыми вкусовыми качествами;
- не иметь медицинских противопоказаний к употреблению, не вызывать аллергических реакций;
- не вызывать после употребления повышенную жажду;
- иметь устойчивость к изменениям температуры окружающей среды (жара, холод);
- по своему составу быть толерантными по религиозным, национальным и другим мотивам;
- иметь простую производственную технологию, производиться отечественными производителями из отечественного сырья;
- иметь герметичную, экологически безопасную, эргономичную (компактную, приспособленную к индивидуальной переноске) упаковку, с возможностью многократного вскрытия;
- иметь экономическую доступность.

Данные требования обусловлены тем, что во время выполнения служебно-боевых задач в условиях отсутствия возможности приготавливать или разогревать пищу, в любое время года, в любом месте нашей страны, военнослужащий Национальной гвардии мог восстановить свои энергозатраты без временных потерь и отрыва от задачи.

Таким образом, учитывая уровень развития пищевой промышленности, нанотехнологий, позволяющих реализовать последние достижения науки, необходимо провести научно-исследовательскую работу по созданию продукта или пищевого комплекса новой нормы довольствия (ИРП), соответствующего разработанным требованиям.

СПИСОК ЛИТЕРАТУРЫ

1 О Национальной гвардии Республики Казахстан [Текст]: Закон Республики Казахстан от 10 января 2015 года. – С. 1.

2 Руководство по организации продовольственного обеспечения Национальной гвардии Республики Казахстан [Текст]: приказ ГК НГ № 190 от 14 мая 2021 года.

3 Об утверждении натуральных норм питания, снабжения продовольствием, кормами, оборудованием, столово-кухонной посудой и техникой продовольственной службы Национальной гвардии Республики Казахстан на мирное время [Текст]: приказ МВД РК № 420 от 30 апреля 2015 года.

REFERENCES

1 O Nacional`noj gvardii Respubliki Kazaxstan [Tekst]: Zakon Respubliki Kazaxstan ot 10 yanvarya 2015 goda. – S. 1.

2 Rukovodstvo po organizacii prodovol`stvennogo obespecheniya Nacional`noj gvardii Respubliki Kazaxstan [Tekst]: prikaz GK NG № 190 ot 14 maya 2021 goda.

3 Ob utverzhdanii natural`ny`x norm pitaniya, snabzheniya prodovol`stviem, kormami, oborudovaniem, stolovo-kuxonnoj posudoj i texnikoj prodovol`stvennoj sluzhby` Nacional`noj gvardii Respubliki Kazaxstan na mirnoe vremya [Tekst]: prikaz MVD RK № 420 ot 30 aprelya 2015 goda.

К.К. БАЙБОСЫНОВ, С.Е. АБЫЛҒАЗЫНОВ, Н.Т. БЕРДІБЕКОВ

ТӨТЕНШЕ ЖАҒДАЙЛАРДА ҚАЗАҚСТАН РЕСПУБЛИКАСЫ ҰЛТТЫҚ ҰЛАНЫНЫҢ АЗЫҚ-ТҮЛІК ҚАУІПСІЗДІГІНІҢ КЕЙБІР МӘСЕЛЕЛЕРІ

Қазақстан Республикасы Тұңғыш Президенті – Елбасы атындағы Ұлттық қорғаныс университеті

Осы мақалада төтенше жағдайларға міндеттерді орындау кезінде, азық-түлікті жеткізу, дайындау, жылыту мүмкіндігі болмаған жағдайда Қазақстан Республикасы Ұлтық ұланның құрамдарларын, әскери бөлімдерінің азық-түлікпен қамтамасыз етуін қарастырылады.

Азық-түлік өнімдерінің жаңа нормасын енгізу қажеттілігі негізделген дәнекерлеу. Ұсынып отырған жаңа нормаларға қойылатын талаптар әзірленіп, азық-түлік үлесі ұсынылды.

Төтенше жағдайлар кезінде азықтандыру ұйымдастырудың қазіргі тәртібінің, оның ішінде әлеуметтік сипаттағы кемшіліктері, қазіргі уақытта әскери әдістерді қолдана отырып, басқа мемлекеттің аумағында өздерінің саяси, экономикалық және басқа мақсаттарға қол жеткізу фактілері орын алатындығына байланысты ашылды.

Мақалада Қазақстан Республикасы Ұлтық ұланның әскери қызметшілері үшін азық-түлік үлесінің жаңа нормасын әзірлеу және енгізу қажеттігіне басты назар аударылды.

K. BAIBUSSINOV, S. ABULGAZINOV, N. BERDYBEKOV

SOME ISSUES OF FOOD SECURITY OF THE NATIONAL GUARD OF THE REPUBLIC OF KAZAKHSTAN IN EMERGENCY SITUATIONS

National Defense University named after the First President of the Republic of Kazakhstan – Yelbassy

This article discusses the food provision of formations, military units of the National Guard of the Republic of Kazakhstan, when performing tasks in emergency situations, in the absence of the possibility of delivery, cooking, heating of food.

The necessity of introducing a new norm of food ration is justified.

The requirements for the new proposed norm of food ration have been developed and proposed.

Revealed the shortcomings of the existing organization of power in emergency situations, including social, due to the fact that currently have the facts to achieve their political, economic and other purposes in the territory of another States with the use of non-military methods which I usually lead to the emergence of emergency situations of a social nature on the territory of that state.

The main emphasis in the article is on the need to develop and implement a new standard of food rations for military personnel the National Guard of the Republic of Kazakhstan.

УДК 615.472

В.В. НИЛОВ¹, Л.А. МИНЧЕНКО²

¹ заместитель начальника штаба воинской части по инженерно-техническому обеспечению Национальной гвардии Республики Казахстан, майор.

² преподаватель кафедры технического и тылового обеспечения Военного института Национальной гвардии Республики Казахстан, магистр, г. Петропавловск.

ОБОСНОВАНИЕ КОНСТРУКТИВНОГО РЕШЕНИЯ ПАРУСНОГО ИНДИКАТОРА ДЛЯ ОБНАРУЖЕНИЯ НАЛИЧИЯ ДЫХАНИЯ И ИЗМЕРЕНИЯ ЕГО ЧАСТОТЫ

В научной статье обоснованы и предложены сравнительно простые конструктивные решения парусных индикаторов для мгновенного фиксирования слабого, едва уловимого дыхания или его полного отсутствия и измерения частоты дыхания в соответствии с предъявляемыми медицинскими требованиями. Исследовано влияние формы и параметров сигнальных элементов на чувствительность парусных индикаторов, обеспечивающую достоверность результатов измерения частоты и ритма дыхания. В соответствии с предложенными вепольными моделями разработаны и созданы экспериментальные парусные индикаторы различных типов. Теоретически доказано, что наибольшей чувствительностью обладают парусные индикаторы, снабжённые сигнальными элементами, выполненными в форме цилиндра.

Ключевые слова: *состояние пациента, парусный индикатор, физиологический покой, частота дыхания, вепольная модель технического решения, прозрачный эластичный цилиндр, сигнальный элемент, ограничители, механическое поле, визуальное поле, акустическое поле, внешний комплексный веполь, формы и диаметры сигнальных элементов, критическая скорость сигнальных элементов.*

Посредством измерения частоты дыхания оценивают состояние сердечно-сосудистой системы и общее физическое состояние пациента или заболевание дыхательных органов. Медицинскими исследованиями установлено, что дыхание учащается при повышении температуры окружающей среды, температуры тела, эмоционального восприятия вследствие информационного воздействия [1].

Обычно порядок измерения частоты дыхания проводят в строгом соответствии с установленными медицинскими требованиями, представленными в виде алгоритма. На основе вепольных моделей технического решения измерения частоты дыхания рассмотрим возможные варианты создания парусных индикаторов.

Согласно разработанной вепольной модели (рис. 1) наличие дыхания должно сопровождаться появлением визуального вепольного поля в виде возвратно-поступательного движения сигнальных элементов и возможным возникновением акустического (звукового) поля в результате соударения последних с ограничителями парусного индикатора.

При измерении частоты дыхания экспериментальным парусным индикатором факт появления дополнительного акустического (звукового) поля подтвердился. Следовательно, основным недостатком предложенной конструкции парусного индикатора для обнаружения дыхания и измерения его частоты можно считать появление вредного акустического поля, что недопустимо и противоречит установленным медицинским требованиям скрытного проведения измерений частоты дыхания, перед непосредственным проведением которых медицинские специалисты сообщают пациенту отвлекающую информацию о том, что будут проводиться исследования частоты пульса.

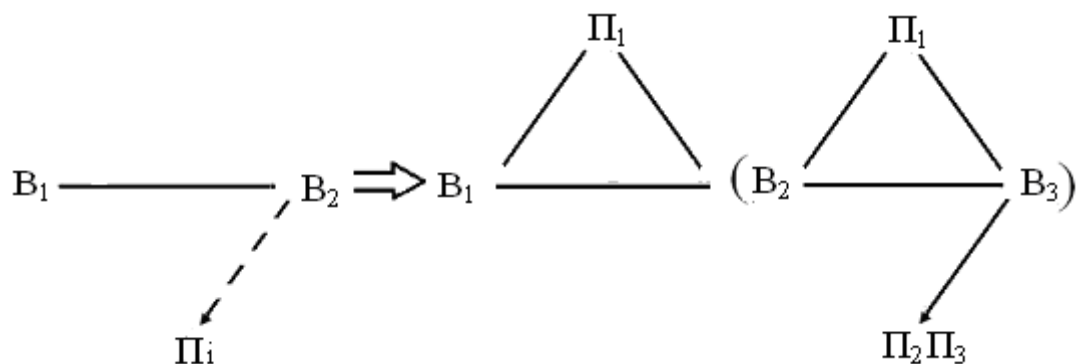

V_1 – прозрачный эластичный цилиндр индикатора;

V_2 – сигнальный элемент;

V_3 – верхний и нижний ограничители;

V_4 – демпфирующий элемент, нейтрализующий акустическое поле;

Π_i – требуемый тип поля;

Π_1 – механическое поле, характеризующее воздействие воздуха, поступающего в лёгкие пациента при вдохе и выходящего при выдохе на сигнальный элемент парусного индикатора;

Π_2 – визуальное поле, позволяющее по движению сигнального элемента относительно ограничителей в прозрачном эластичном цилиндре определять наличие или отсутствие дыхательной функции организма;

Π_3 – акустическое (звуковое) поле.

Рис. 1 – Вепольная модель технического решения измерения частоты дыхания парусным индикатором:

Предлагается устранить вредное воздействие акустического поля Π_3 согласно ниже представленной вепольной модели (рис. 2) в соответствии с теорией решения изобретательских задач (в дальнейшем ТРИЗ).



Рис. 2 – Вепольная модель технического решения измерения частоты дыхания экспериментальным парусным индикатором

Согласно ТРИЗ [2, 3] задачи на обнаружение решаются введением в вепольную модель внешнего комплексного веполя (B_3B_4) и снижением интенсивности воздействия механическое поля Π_1 , представляющего собой воздействие воздуха на сигнальный элемент B_2 парусного индикатора, поступающего в лёгкие при вдохе и выходящего при выдохе в процессе дыхания пациента.

Устройство внешнего комплексного веполя (B_3B_4) предполагает закрепление на ограничителях 3 демпфирующих элементов из мягкого материала, например, из резины или поролона, исключающих возникновение вредного воздействия акустического поля Π_3 . Это позволяет проводить измерения частоты дыхания исключительно по наличию перемещения сигнального элемента B_2 внутри прозрачного эластичного цилиндра индикатора, что в полном объёме соответствует медицинским требованиям при проведении измерений частоты дыхания. На чувствительность парусного индикатора значительное влияние оказывает диаметр D сигнальных элементов, выполненных в форме шара или цилиндра.

Исследуем влияние формы и диаметра сигнальных элементов на величину их критической скорости $U_{\text{крит}}$, характеризующей чувствительность парусного индикатора. Сначала исследование проведём на примере сигнального элемента в форме шара, а затем в форме цилиндров. Высоту первого цилиндра примем равной двум диаметрам шара ($H_{\text{ц}}=2D$), а второго, соответственно, равной одному диаметру шара ($H_{\text{ц}}=D$). Расчёты произведены согласно приведённым ниже исходным данным.

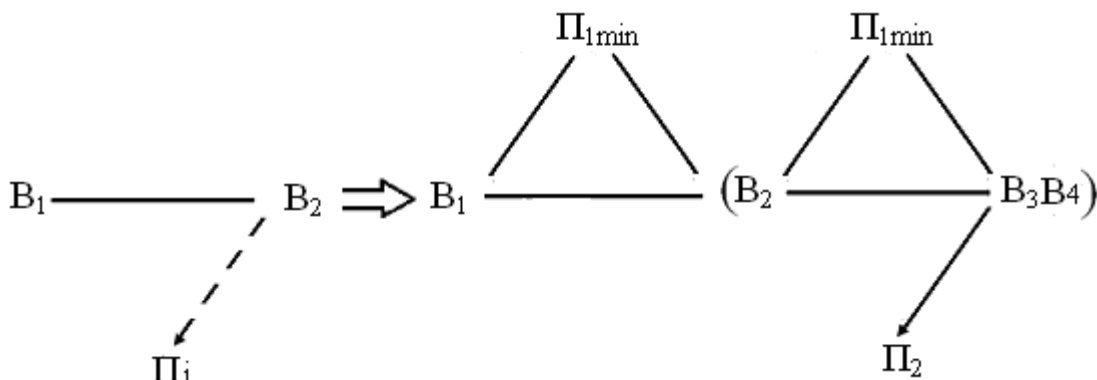
$\rho_{\text{с}} = 40 \text{ кг/м}^3$ – плотность материала сигнальных элементов;

$\rho_{\text{в}} = 1,20 \text{ кг/м}^3$ – плотность воздуха;

$g = 9,81 \text{ м/с}^2$ - ускорение свободного падения;

$k = 0,24$ – коэффициент аэродинамического сопротивления сигнального элемента в форме шара;

$k = 0,85$ – коэффициент аэродинамического сопротивления [4] сигнального элемента в форме цилиндра при ($H_{ц}=2D$);

$k = 0,91$ – коэффициент аэродинамического сопротивления [4] сигнального элемента в форме цилиндра при ($H_{ц}=D$);

$D = 0,001 \text{ м}$, $D = 0,006 \text{ м}$ и $D = 0,01 \text{ м}$ – диаметры сигнальных элементов.

Критическая скорость сигнального элемента, выполненного в форме шара, определяется следующей зависимостью:

$$U_{ê\delta} = \sqrt{\frac{4\rho_{\phi}g}{3k\rho_{\hat{a}}}D} \quad (1)$$

Для исследования влияния диаметра сигнальных элементов индикатора, выполненных в форме, на величину их критической скорости найдём производную и вычислим её величину при значениях диаметров сигнальных элементов, приведённых выше.

$$\frac{dU_{ê\delta}}{dD} = \left(\sqrt{\frac{4\rho_{\phi}g}{3k\rho_{\hat{a}}}D} \right)' = \left(\left(\frac{4\rho_{\phi}g}{3k\rho_{\hat{a}}}D \right)^{\frac{1}{2}} \right)' = \frac{\rho_{\phi}g}{3k\rho_{\hat{a}} \sqrt{\frac{\rho_{\phi}g}{k\rho_{\hat{a}}}D}} \quad (2)$$

Вычисления производной функции показали следующие результаты:

При диаметре шара равном $D = 0,001 \text{ м}$, $D = 0,006 \text{ м}$ и $D = 0,01 \text{ м}$ значения производной от функции $U_{ê\delta}=f(D)$ соответственно равны: при $D = 0,001 \text{ м}$

$\frac{dU_{ê\delta}}{dD} = 675,97$; при $D = 0,006 \text{ м}$ $\frac{dU_{ê\delta}}{dD} = 275,69$ и при $D = 0,01 \text{ м}$ $\frac{dU_{ê\delta}}{dD} = 213,71$.

Значения критической скорости сигнального элемента: при $D = 0,001 \text{ м}$ $U_{ê\delta} = 1,34 \text{ м/с}$ при $D = 0,006 \text{ м}$ $U_{ê\delta} = 3,30 \text{ м/с}$ и при $D = 0,01 \text{ м}$, соответственно, $U_{ê\delta} = 4,26 \text{ м/с}$.

Рассмотрим влияние диаметра сигнального элемента индикатора, выполненного в форме цилиндра при $H_{ц}=2D$, на величину его критической скорости. Критическая скорость сигнального элемента, выполненного в форме цилиндра при $H_{ц}=2D$, определяется следующей зависимостью:

$$U_{ê\delta} = \sqrt{\frac{4\rho_{\phi}g}{k\rho_{\hat{a}}}D} \quad (3)$$

Найдём производную функции (3) и вычислим её величину при значениях диаметров сигнальных элементов, указанных выше:

$$\frac{dU_{\hat{\delta}}}{dD} = \left(\sqrt{\frac{4\rho_{\hat{\delta}} g}{k\rho_{\hat{a}}} D} \right)' = \left(\left(\frac{4\rho_{\hat{\delta}} g}{k\rho_{\hat{a}}} \cdot D \right)^{\frac{1}{2}} \right)' = \frac{\rho_{\hat{\delta}} g}{k\rho_{\hat{a}} \sqrt{\frac{\rho_{\hat{\delta}} g}{k\rho_{\hat{a}}} D}} \quad (4)$$

При диаметре цилиндра, равном $D = 0,001$ м, $D = 0,006$ м и $D = 0,01$ м значения производной от функции $U_{\hat{\delta}} = f(D)$, соответственно, равны:

при $D = 0,001$ м $\frac{dU_{\hat{\delta}}}{dD} = 620,25$; при $D = 0,006$ м $\frac{dU_{\hat{\delta}}}{dD} = 254,77$ и при $D = 0,01$ м $\frac{dU_{\hat{\delta}}}{dD} = 196,18$. Значения критической скорости сигнального элемента: при $D = 0,001$ м $U_{\hat{\delta}} = 1,24$ м/с, при $D = 0,006$ м $U_{\hat{\delta}} = 3,03$ м/с и при $D = 0,01$ м, соответственно, $U_{\hat{\delta}} = 3,92$ м/с.

Аналогично исследуем влияние диаметра сигнальных элементов индикатора, выполненных в форме цилиндра при $Нц=D$ на величину их критической скорости $U_{\hat{\delta}}$. Критическая скорость сигнального элемента, выполненного в форме цилиндра при $Нц=D$, определяется следующей зависимостью:

$$U_{\hat{\delta}} = \sqrt{\frac{2\rho_{\hat{\delta}} g}{k\rho_{\hat{a}}} D} \quad (5)$$

Найдём производную данной функции и вычислим её значения:

$$\frac{dU_{\hat{\delta}}}{dD} = \left(\sqrt{\frac{2\rho_{\hat{\delta}} g}{k\rho_{\hat{a}}} D} \right)' = \left(\left(\frac{2\rho_{\hat{\delta}} g}{k\rho_{\hat{a}}} \cdot D \right)^{\frac{1}{2}} \right)' = \frac{\rho_{\hat{\delta}} g}{k\rho_{\hat{a}} \sqrt{\frac{2\rho_{\hat{\delta}} g}{k\rho_{\hat{a}}} D}} \quad (6)$$

Значения производных от функции $U_{\hat{\delta}} = f(D)$ соответственно равны:

при $D = 0,001$ м $\frac{dU_{\hat{\delta}}}{dD} = 337,39$; при $D = 0,006$ м $\frac{dU_{\hat{\delta}}}{dD} = 179,09$ и при $D = 0,01$ м $\frac{dU_{\hat{\delta}}}{dD} = 138,88$. Значения критической скорости сигнального элемента составляют: при $D = 0,001$ м $U_{\hat{\delta}} = 0,85$ м/с, при $D = 0,006$ м $U_{\hat{\delta}} = 2,08$ м/с и при $D = 0,01$ м, соответственно, $U_{\hat{\delta}} = 2,68$ м/с.

Анализ вычислений производных функций (2, 4, 6) при вышеустановленных формах и диаметрах сигнальных элементов позволил выявить общую тенденцию, заключающуюся в том, что большим частным значениям производных функций соответствуют меньшие значения критических скоростей сигнальных элементов и, соответственно, наоборот. Следовательно, можно сделать вывод о том, что парусные индикаторы, снабжённые сигнальными элементами меньших диаметров, обладают более высокой чувствительностью по сравнению с индикаторами с сигнальными элементами больших диаметров. Подтверждением сказанному являются величины критических скоростей $U_{\text{крит}}$ сигнальных элементов, определённых согласно уравнениям (1,3,5) при диаметрах сигнальных элементов равных $D = 0,001$ м, при $D = 0,006$ м и $D = 0,01$ м. Применение в парусных индикаторах сигнальных элементов минимально возможных диаметров позволяет уменьшить интенсивность возникающего акустического (звукового) поля P_3 , существование которого противоречит медицинским требованиям при измерении частоты дыхания. Однако возможности уменьшения диаметров сигнальных элементов парусных индикаторов ограничиваются возрастающей трудностью однозначного считывания достоверной информации при измерении частоты дыхания, поэтому целесообразно принять диаметр сигнального элемента равным $0,005 \dots 0,006$ м, подобно тому, как это сделано в приборе для контроля избыточного давления внутри обитаемых отделений бронетранспортёров БТР-80, эффективность применения которых подтверждена годами их многолетней эксплуатации. В соответствие с предложенными вепольными моделями (рис. 1, рис. 2) технического решения измерения частоты дыхания варианты были разработаны и созданы экспериментальные парусные индикаторы различных типов, представленные на рисунке 3, которые в общем случае состоят из сигнального элемента 1, прозрачного эластичного цилиндра 2, верхнего и нижнего ограничителей 3, скреплённых с демпфирующими элементами 4 в виде шарика или втулки. Для обнаружения отсутствия или наличия дыхания и измерения его частоты достаточно поместить индикатор одним концом, обращённым к области носа.

Проведённые экспериментальные исследования парусных индикаторов подтвердили их высокую чувствительность и работоспособность. Парусный индикатор, выполненный по варианту 3а, позволяет измерить частоту дыхания, но при этом создаётся не только визуальное, но и дополнительно акустическое (звуковое) поле, что согласно медицинским требованиям может внести погрешность в результаты измерений. С целью получения достоверных результатов измерений посредством создания у пациента состояния физиологического покоя, исключающего восприятие акустического поля, в конструкцию ограничителей вмонтировали демпфирующие элементы в форме пенопластовых шариков 4 (рис. 3б), мягких резиновых втулок (рис. 3с, 3д), или втулок из поролон (3е, 3ф).



Рис. 3 – Варианты исполнения различных видов экспериментальных парусных индикаторов

Как показали результаты поисковых испытаний, по степени соответствия медицинским требованиям экспериментальные парусные индикаторы можно классифицировать следующим образом:

- 1) парусные индикаторы, снабжённые поролоновыми демпфирующими втулками (рис. 3e, 3f);
- 2) парусные индикаторы, снабжённые резиновыми демпфирующими втулками (рис. 3c, 3d);
- 3) парусные индикаторы, снабжённые пенопластовыми демпфирующими шариками (рис. 3b);
- 4) парусные индикаторы без демпфирующих элементов.

По чувствительности, характеризующейся критической скоростью сигнальных элементов, экспериментальные парусные индикаторы классифицируются:

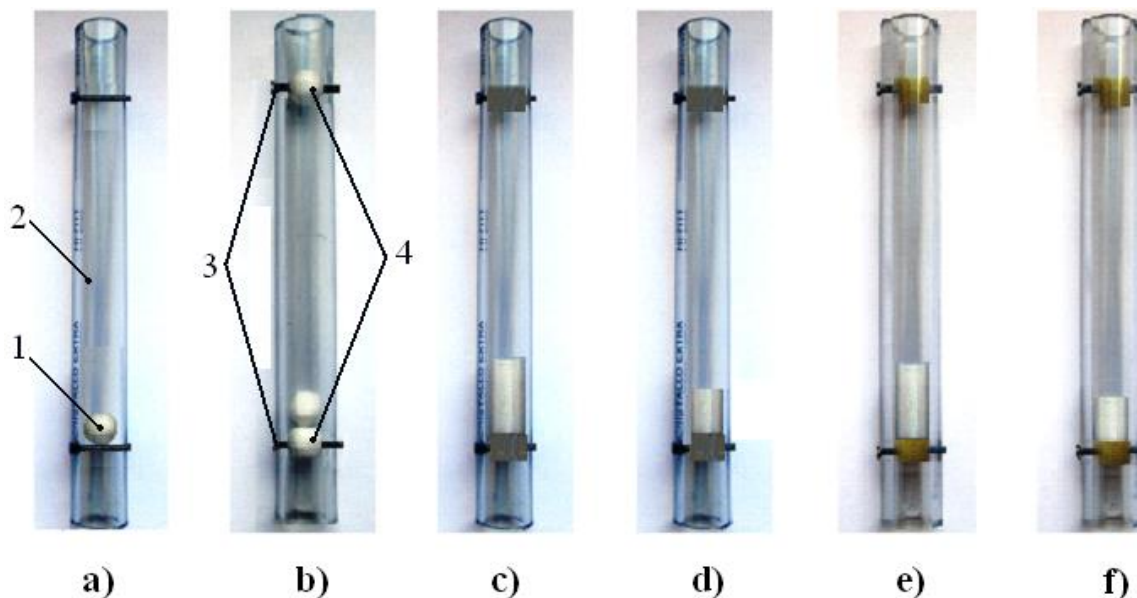
- 1) парусные индикаторы, снабжённые сигнальными элементами в форме цилиндра при $H_{ц}=D$ (рис. 3d, 3f);
- 2) парусные индикаторы, снабжённые сигнальными элементами в форме цилиндра при $H_{ц}=2D$ (рис. 3c, 3e);
- 3) парусные индикаторы, снабжённые сигнальными элементами в форме шарика (рис. 3a, 3b).

Таким образом, на основании вышеизложенного, можно сделать следующие выводы.

1. Предложенные конструктивные решения парусных индикаторов для мгновенного обнаружения наличия или отсутствия дыхания и измерения его частоты работоспособны, характеризуются высокой надёжностью, конструктивной простотой, технологичностью изготовления и практического

применения при проведении медицинского обследования, как в условиях стационара, так и в условиях работы скорой медицинской помощи, а также в иных условиях по мере надобности.

2. Наибольшей чувствительностью обладают парусные индикаторы, снабжённые сигнальными элементами, выполненными в форме цилиндра.

3. С целью однозначного считывания достоверной информации при измерении частоты дыхания целесообразно принять диаметр сигнального элемента парусных индикаторов равным 0,005...0,006 м.

СПИСОК ЛИТЕРАТУРЫ

1 Василенко, В. Х. Пропедевтика внутренних болезней [Текст]. – 3-е изд., перераб. и доп. – М.: Медицина, 1989. – С. 92-93. – 512 с.

2 Альтшулер Г.С., Злотин Б.Л., Зусаман А.В., Филатов В.И. Поиск новых идей: от зарения к технологию (Теория и практика решения изобретательских задач) [Текст]. – Кишинёв: «Карта Молдовеняске», 1989.

3 Саламатов, Ю.П. Как стать изобретателем: 50 часов творчества [Текст]: Книга для учителя. – М.: Просвещение, 1990. – 240 с.: ил. – Учебное пособие для учащихся. – М.: Просвещение, 1989. – 224 с. ISBN 5-09-001061-7.

4 Идельчик, И.Е. Аэродинамика технологических аппаратов (Подвод, отвод и распределение потока по сечению аппаратов) [Текст]. – М.: Машиностроение, 1983. – 351 с. ил.

REFERENCES

1 Vasilenko, V. X. Propedevtika vnutrennix boleznej [Tekst]. – 3-e izd., pererab. i dop. – M.: Medicina, 1989. – S. 92-93. – 512 s.

2 Al'tshuler G.S., Zlotin B.L., Zusaman A.V., Filatov V.I. Poisk novy`x idej: ot zareniya k texnologiyu (Teoriya i praktika resheniya izobretatel`skix zadach) [Tekst]. – Kishinyov: «Kartya Moldovenyaske», 1989.

3 Salamatov, Yu.P. Kak stat` izobretatelem: 50 chasov tvorchestva [Tekst]: Kniga dlya uchitelya. – M.: Prosveshhenie, 1990. – 240 s.: il. – Uchebnoe posobie dlya uchashhixsya. – M.: Prosveshhenie, 1989. – 224 s. ISBN 5-09-001061-7.

4 Idel`chik, I.E. Ae`rodynamic skix apparatov (Podvod, otvod i raspredelenie potoka po secheniyu apparatov) [Tekst]. – M.: Mashinostroenie, 1983. – 351 s. il.

В.В. НИЛОВ, Л.А. МИНЧЕНКО

ТЫНЫС АЛУДЫҢ БОЛУЫН АНЫҚТАУ ЖӘНЕ ОНЫҢ ЖИЛІГІН
ӨЛШЕУ ҮШІН ЖЕЛКЕНДІ ИНДИКАТОРДЫҢ ҚҰРЫЛЫМДЫҚ ШЕШІМІН
НЕГІЗДЕУ

Қазақстан Республикасы Ұлттық ұланының әскери бөлімі

Қазақстан Республикасы Ұлттық ұланының Әскери институты

Ғылыми мақалада медициналық талаптарға сәйкес тез арада әлсіз, әрең білінетін тыныс алу немесе мүлде жоқтығын анықтау үшін парусты индикатордың қарапайым конструктивті шешімі негізделген және қарапайым түрі ұсынылады. Тыныс алудың жиілігі мен ырғағын өлшеудің нәтижелерінің дұрыстығын қамтамасыз ететін парусты индикаторға сезімталдыққа арнайы элементтердің формалары мен параметрлерінің әсер етуі зерттеледі. Ұсынылған вепольды модельдермен сәйкес әр түрлі типтегі экспериментальды парусты индикаторлар әзірленді және жасалды. Цилиндр формасында орындалған, сигналдық элементтермен жабдықталған парусты индикаторлар анағұрлым сезімталдыққа ие екендігі теориялық жағынан дәлелденген.

V.V. NILOV, L.A. MINCHENKO

SUBSTANTIATION OF THE DESIGN SOLUTION OF A SAILING INDICATOR FOR DETECTING THE PRESENCE OF RESPIRATION AND MEASURING ITS FREQUENCY

Military unit of the National Guard of the Republic of Kazakhstan

Military Institute of the National Guard of the Republic of Kazakhstan

The scientific article substantiates and proposes comparatively simple design solutions of sailing indicators for instantaneous recording of weak, barely perceptible breathing or its complete absence and for measuring the respiratory movements in accordance with medical requirements. The influence of the shape and parameters of special elements on the sensitivity of sailing indicators, which ensures the reliability of the results of measuring the frequency and rhythm of breathing, has been investigated. In accordance with the proposed su-field models, experimental sailing indicators of various types have been developed and created. It has been theoretically proven that sail indicators equipped with signal elements made in the form of a cylinder have the highest sensitivity.

ТЕОРИЯ И МЕТОДИКА ОБРАЗОВАНИЯ И ВОСПИТАНИЯ

УДК 341

Б.Б. ЖУТДИЕВ¹, Р.Б. АЛЬНАЗИРОВ², И.А. ЮЦОВ³

¹ кандидат исторических наук, доцент, доцент кафедры идеологической работы и социальных наук УО «Военная академия Республики Беларусь», г. Минск;

² доктор философии (PhD), начальник кафедры Общеобразовательных дисциплин Военного института Национальной гвардии Республики Казахстан, полковник, г. Петропавловск;

³ заместитель начальника факультета внутренних войск УО «Военная академия Республики Беларусь», полковник, г. Минск.

СОВЕРШЕНСТВОВАНИЕ СИСТЕМЫ ВЫСШЕГО ВОЕННОГО ОБРАЗОВАНИЯ В РЕСПУБЛИКЕ БЕЛАРУСЬ КАК ХАРАКТЕРНЫЙ ЭЛЕМЕНТ НА ПОСТСОВЕТСКОМ ПРОСТРАНСТВЕ

В различных странах мира проводятся исследования теоретико-методологических и прикладных аспектов информационных войн. Под таковыми понимаются разнонаправленные деструктивные воздействия на систему государственного и военного управления, социальной и экономической безопасности реального либо потенциального противника в целях блокирования, полного либо частичного, прямого либо косвенного контроля структуры управления противостоящей стороны не только в период военных действий, но и в мирное время.

Ключевые слова: *система высшего образования, информационная безопасность, научно и прикладная задача.*

В контексте организационно-правового совершенствования развития системы образования Республики Беларусь и Республики Казахстан важно принимать во внимание тот факт, что в рамках западных концептуальных обоснований актуальных и вероятных информационных войн первостепенное значение придается интенсификации применения форм, средств и методов разного рода манипуляций, пропагандистских кампаний, агрессивного тиражирования в мировом информационном поле дезинформации или тенденциозных сведений с целью обеспечения выгодной для инициаторов деформации оценок, намерений и ориентаций не только принимающих решения лиц. Одной из главных мишеней столь специфического воздействия становится информационно-технологическая и психологическая защита социума в целом и его наименее опытной, но одновременно наиболее энергичной составляющей – молодежи.

То, что подобные методы обладают высоким коэффициентом действия

даже в отношении весьма крупных и относительно устойчивых государств, убедительно продемонстрировали события на постсоветском пространстве, череда во многом спровоцированных и поддерживаемых извне недавних «цветных революций» в различных уголках планеты. И одним из ключевых компонентов для эффективного противостояния подобным попыткам извне дестабилизировать ситуацию в Беларуси, ярким примером чего можно считать деструктивные действия так называемой оппозиции 25 марта и 26 апреля 2017 года, когда используя возможности соцсетей и различных распространителей пытались активно вовлечь как можно большее количество молодежной аудитории с тем, чтобы создать картинку нарастающего протестного настроения в данной среде, является поступательное и взвешенное, комплексное и научно обоснованное развитие и укрепление системы образования республики.

Современный этап развития общества характеризуется возрастающей ролью информационной сферы, представляющей собой совокупность информации, информационной инфраструктуры, субъектов, осуществляющих сбор, формирование, распространение и использование информации, а также системы регулирования возникающих при этом общественных отношений. Информационная сфера, являясь системообразующим фактором жизни общества, активно влияет на состояние политической, экономической, оборонной и других составляющих безопасности Республики Беларусь. Национальная безопасность Республики Беларусь существенным образом зависит от обеспечения информационной безопасности, и в ходе технического прогресса эта зависимость будет возрастать.

В указанных условиях актуальной научной и прикладной задачей становится своевременное осмысление и выбор путей решения проблемы информационного противоборства и его различных проявлений, прежде всего, деструктивного характера. Этот фактор требует постоянного учета, на что в своем ежегодном послании к белорусскому народу и Национальному собранию указал Президент Республики Беларусь А.Г. Лукашенко: «Беларусь расположена в центре Европы, а соответственно, подвержена различным информационным направлениям. Поэтому необходимо умело и системно противостоять негативным явлениям, настойчиво проводить свою линию, защищая интересы белорусского народа и государства... От того, насколько эффективно мы сможем отстоять свой суверенитет, не допустить проникновения к нам хаоса и насилия извне, избежать ошибок соседей, зависит будущее нашей Беларуси» [1]. К сожалению, события, последовавшие после президентских выборов 9 августа 2020 года, обнажили системные недочеты в провластных структурах. Они привели к тому, что общественное развитие дало сильный крен, чем, естественно, не без помощи западных стран, руководимых США, попыталось первоначально через силовое воздействие, а позже перейдя к тактике затяжного удушения провести противоправный акт государственного переворота в Беларуси. Такое развитие событий, к сожалению, применимо не только по

отношению к Беларуси, но и всего постсоветского пространства. И если очень внимательно рассмотреть формы и методы антиконституционных действий коллективного Запада (непризнание итогов выборов, нагнетание и накачивание молодежных и криминальных сегментов общества денежными и иными средствами, направление агрессивных масс на совершение противоправных действий, попытки свержения законной избранной власти и создания системы хаоса, практически по известной методичке Джина Шарпа), то можно увидеть насколько они идентичны. Аналогичные деструктивные процессы происходили и происходят постоянно на территории Республики Казахстан. Если мы сегодня не предпримем действенных мер по противодействию этим тенденциям, то это может кончиться полным развалом всех структур на постсоветском пространстве.

Основным документом в указанной сфере, помимо Конституции, является Кодекс Республики Беларусь об образовании, в ст. 2 которого определено, что профильная государственная политика базируется на принципах:

- приоритета образования;
- приоритета общечеловеческих ценностей, прав человека, гуманистического характера образования;
- гарантии конституционного права каждого на образование;
- обеспечения равного доступа к получению образования;
- обязательности общего базового образования;
- интеграции в мировое образовательное пространство при сохранении и развитии традиций системы образования;
- экологической направленности образования;
- поддержки и развития образования с учетом задач социально-экономического развития государства;
- государственно-общественного характера управления образованием;
- светского характера образования [2].

Эта статья получила логическое развитие еще и в статье 8 Кодекса об образовании «Принципы законодательства об образовании», среди которых необходимо выделить:

- соответствие Конституции Республики Беларусь общепризнанным принципам международного права;
- обеспечение реализации права граждан на образование, доступности и качества такового;
- установление ответственности за несоблюдение законодательства об образовании.

Одним из главных направлений государственной политики в сфере образования упомянутый документ называет «обеспечение деятельности учреждений образования по осуществлению воспитания, в том числе по формированию у граждан духовно-нравственных ценностей, здорового образа жизни, гражданственности, патриотизма, ответственности, трудолюбия» [2].

В условиях нарастающего информационного противоборства и попыток дестабилизации социально-экономической ситуации в Беларуси извне с использованием именно молодежи, последний в рассматриваемом перечне компонент имеет особое значение, равно как укрепление дисциплины в ходе учебного процесса (чему посвящены статьи 126–136 Кодекса) и механизмов «обратной связи» с заказчиками (см. ст. 210), призванные гарантировать устойчивое развитие страны без каких-либо потрясений и максимальное раскрытие человеческого потенциала обучаемых.

Более того, в ходе наблюдения и анализа происходящих в последние годы в мире событий становится куда более очевидным, нежели ранее, что «без силы духа и морально здоровой атмосферы в обществе невозможно не только противостоять идеологическим диверсиям Запада, но и просто осознанно и планомерно развивать государство, выжить в мире, отдельные страны которого виртуозно маскируют истинные мотивы своего деструктивного поведения... пышными фразами об общем благе и извращенными концепциями «общечеловеческих ценностей и свобод» [6, с. 94].

Таким образом, значительно повышается значение для обеспечения стабильности и безопасности собственно белорусских государства и общества развитие и пропаганда среди различных слоев населения базирующейся на отечественных традициях, активно позиционирующей достигнутые успехи и ориентированной на совместное преодоление имеющихся проблем научно обоснованной идеологии. Не менее важным (особенно в системе образования) становится недопущение возникновения, оперативное пресечение функционирования деструктивных сетевых структур, неправительственных организаций и фондов, виртуальных сообществ, сконцентрированных на вербовке и / или формировании склонных к девиантному поведению пассионариев и идейных фанатиков для подъема народных масс для различного рода протестных акций.

Именно молодежь как чрезвычайно уязвимая категория легче всего поддается манипулированию, поскольку очень часто у нее не сформированы устойчивые представления и убеждения, политические взгляды и предпочтения. Неслучайно в п. 5 Концепции национальной безопасности Республики Беларусь отмечено, что «мир вступил в стадию кардинальных экономических, общественных, военно-политических и иных изменений, характеризующихся высокой интенсивностью и динамичностью», которые сопровождаются различного рода попытками «формирования и навязывания идеологии глобализма, призванной подменить или исказить традиционные духовно-нравственные ценности народов» [3].

Нельзя не учитывать без ущерба для устойчивого развития собственного государства происходящую эволюцию информационного противоборства «как новой самостоятельной стратегической формы глобальной конкуренции», а также представляющие несомненный источник угрозы безопасности страны в социальной сфере «изменение шкалы жизненных ценностей молодого

поколения в сторону ослабления патриотизма и традиционных нравственных ценностей», «наличие в обществе криминальных тенденций и проявлений», «функционирование сектантских и псевдорелигиозных групп» [3].

Для надлежащего обеспечения безопасности Республики Беларусь сегодня и в долгосрочной перспективе все большее значение приобретает такой компонент процесса социализации подрастающего поколения, как грамотное сочетание качественного системного образования в социально-гуманитарной сфере с вдумчивой и комплексной идеологической работой, формированием чувств патриотизма и ответственности, стойкой гражданской позиции. В этой связи определенной коррекции требуют учебный и воспитательный процессы в рамках белорусской системы образования практически на всех уровнях, ибо в нарастающей идеологической, информационной борьбе с чуждым влиянием извне, помимо материальных, «необходимы ресурсы интеллекта, веры, ценностей, мировоззрения» [6, с. 99], идеология с четким и неизменно ориентированным на безусловные национальные интересы прикладным, а не сугубо теоретическим или декларативно-формальным целеполаганием. Только так можно предупредить аналогичную украинской ситуации, когда «лидеры западных стран сделали все, чтобы подорвать действовавшую на Украине систему сдержек и противовесов, которая плохо, но тем не менее сохраняла единство страны, цивилизационно раздираемой на Запад и Восток» [6, с. 103–104].

Не менее значимым и перспективным видится и налаживание более масштабного и полностью интегрированного в республиканском и региональном форматах мониторинга идеологической работы, патриотического воспитания в упомянутых выше заведениях. Его можно и нужно дополнить созданием интерактивного электронного банка сведений о передовом опыте в указанной сфере, научным обоснованием инновационных и понятных оценочных критериев профильной активности, а также качественно новых и связанных с реальной жизнью, собственно белорусской спецификой анкет и опросников по изучению ценностных ориентаций, интересов и потребностей учащихся.

В современных условиях получению большей практической отдачи от осуществляемой идеологической работы, наряду с прочими средствами, организация и проведение семинаров, регулярной учебы и повышения квалификации привлекаемой к таковой специалистов, увеличение плотности и последовательности информационного сопровождения (в том числе в средствах массовой информации), регулярный анализ состояния и содержания наглядной агитации, использование механизмов и диверсифицированных форматов взаимодействия учреждений образования.

Как показывает украинский опыт, процесс манипулирования различными социальными группами (и это нельзя не учитывать при планировании конкретных мероприятий и разработке стратегии развития непосредственно белорусской системы образования, иначе мы рискуем собственной безопасностью, причем в различных сферах) сегодня значительно упрощается.

Тем более, что наблюдаемое в парадигме глобализации (а точнее вестернизации) «снижение интенсивности самоидентификации индивида со своими традиционными большими сообществами (от государства до конфессии или структур родства) означает рост отчуждения от прежних «органичных» социальных ролей и формирование запроса на иные ролевые паттерны» [4, с. 19].

Это, в свою очередь, означает проявление ранее неизвестной тенденции (что подтвердилось и на Украине и должно быть принято в расчет при оценке качественно новых вызовов и рисков), когда «конструируются новые сообщества, использующие теперь уже нетрадиционные механизмы интеграции, требующие от индивида не целостного, а лишь частичного участия» [4, с. 19], опосредованно провоцируя т.н. «коллективную безответственность», изменения субъектов соответствующего воздействия далеко не в лучшую сторону, их склонность к девиантному поведению.

Дополнительно влияют на обозначенные явления и людская мобильность, и стремительное развитие сетевых коммуникаций, равно как и то обстоятельство, что априори «постсоветское общество унаследовало все заложенные историей проблемы в сфере идентичности: слабость ее гражданских основ, связанную с запаздыванием развития, непроясненность взаимоотношений между этнической и надэтнической (национально-государственной) самоидентификацией, наконец, глубоко укорененный культурный раскол» [7, с. 243].

В рамках приобретающего черты транслируемого в глобальных масштабах идейного противостояния политического противодействия «без базирующейся на своих ценностях, идеях и интересах «собственной, альтернативной, в противовес навязываемой извне картины мира отстоять национальную независимость либо очень сложно, либо невозможно» [6, с. 111–112], а за указанный участок во многом ответственна именно система образования (в частности, по вполне объективным причинам высшая школа).

Кроме того, белорусским ответом на появляющиеся угрозы, вызовы, риски собственной безопасности может стать комплексное укрепление этнической, религиозно-конфессиональной, цивилизационной составляющих своей идентичности с акцентом на концепцию эквивалентности, подчеркивание специфики белорусской самости, исторической значимости собственного опыта, стимулирование занятости и вариативности самореализации граждан, диверсификации и интенсификации культурной, воспитательной, системной идеологической работы. Причем акцент здесь следует сделать на решении задачи «укрепления гражданской составляющей национальной идентичности» [4, с. 27], ибо «именно тем, в какой степени государством востребован консолидирующий и мобилизующий потенциал идентичности, определяется зачастую эффективность государства, качество его политики, его способность создавать необходимые форматы взаимодействия с политическими субъектами соответствующего... уровня и масштаба» [4, с. 29].

В условиях влияния на устойчивое развитие и стабильность белорусского

государства не только многообразной по своим последствиям глобализации, но и активного участия Беларуси в интеграционных процессах на постсоветском пространстве нельзя пренебрегать тем аспектом, что «наиболее распространенным способом манипулирования гражданами становится направление негативного побуждения личности путем использования различных информационных средств, в то или иное идеологическое русло» [5, с. 176].

Не следует забывать и другую особенность: любая нетерпимость как база экстремизма достигает пика в периоды социально-политических трансформаций, особенно у молодежи, в силу различных причин склонной к радикальным поступкам и вовлечению в сектантство. Например, изучение материалов уголовных дел в РФ в 2003–2012 гг. выявило, что «количество несовершеннолетних, привлеченных к уголовной ответственности за совершение преступлений религиозной экстремистской направленности, равно 24 % [1, с. 13], а наибольшее количество подобных преступлений (69 %) совершено лицами в возрасте от 19 до 27 лет [1, с. 14].

В качестве положительных тенденций, наблюдаемых в развитии отечественной системы образования, отметим продолжающуюся, хотя и не всегда последовательную, гуманизацию и демократизацию образовательного процесса, наметившуюся реальную, а не декларативную вариативность содержательного наполнения образования, внедрение систем обеспечения и управления качеством последнего, более активный поиск и использование учреждениями образования внебюджетных источников финансирования, а также демонстрируемое и осуществляемое на практике стремление во многом сохранить преемственность с лучшими образцами советской педагогики, на качественно новом этапе развития белорусского общества и государственности продолжить соответствующие традиции с учетом инновационных теоретико-методологических и методических разработок.

Негативной тенденцией в отечественной системе высшего образования является сохранение преобладания в учебном процессе традиционного варианта изложения материала занятий, когда студенты выступают исключительно в качестве пассивных реципиентов «готовых» знаний. Перечисленные отрицательные явления, несомненно, помогут преодолеть все более активно внедряемый в учебный процесс профессорско-преподавательским составом интерактив, готовность и способность вовлекать учащихся в долгосрочную парадигму активного и максимально интенсивного приобретения, закрепления и практического использования новых знаний, упор на стимулирование их стремления к постоянному самообразованию, развитию собственных способностей, навыков и умений.

Тревожит тот факт, что эксперты отмечают наличие определенных проблем с вузовской наукой, поскольку весьма трудно заниматься системными научными исследованиями при вынужденной избыточной занятости значительной части ППС сразу в нескольких учреждениях образования и наличии относительно «свободного» времени для решения подобных задач, в

отличие от иностранных коллег, лишь во второй половине дня. Ко всему прочему несомненной издержкой модульного подхода, а точнее его пока еще скорее экспериментального характера, недостаточной апробированности и отработанности, является некоторая утрата комплексности организации и осуществления учебного процесса.

Среди других вызывающих определенные опасения явлений назовем:

- склонность к авторитарному стилю преподавания и руководства в ряде учебных заведений;
- сохраняющийся отток преподавательских кадров из системы образования;
- труднопреодолимое уменьшение численности ППС с ученой степенью (званием);
- увеличение среднего возраста указанной категории и т.д.

Тем не менее, некая положительная динамика в упомянутой области, несмотря на все критические замечания, наблюдается. Об этом свидетельствуют ощутимые изменения положения белорусских вузов в мировом вебметрическом рейтинге. В этом смысле только положительно можно оценивать уход от формализма в проведении идеологической работы и почти декларативного участия заказчиков в организации и осуществлении учебного процесса, которое сейчас не ограничивается лишь согласованием образовательных стандартов в вузе. На современном этапе речь идет уже о создании системы постоянного профессионального мониторинга соответствия уровня подготовки специалиста запросам потребителей, заинтересованных сторон, его готовности к решению конкретных инновационных задач государства и общества.

На ближайшую перспективу приоритетными направлениями развития собственно системы образования республики, например, в высшей школе совершенно обоснованно являются:

- дальнейшее развитие интеграции учреждений высшего образования, науки и производства, развитие университетов как образовательно-научно-производственных комплексов, обеспечивающих генерацию новых знаний и технологий и трансферт их в образование;
- увеличение объема экспорта образовательных услуг и объемов экспорта наукоемкой и высокотехнологичной продукции (товаров, работ, услуг);
- существенное расширение целевой подготовки специалистов как наиболее действенного механизма по удовлетворению острых кадровых потребностей отраслей экономики и социальной сферы;
- совершенствование дистанционной формы высшего образования;
- развитие системы университетского менеджмента в направлении автоматизации образовательных и кадровых сервисов и пр.

В ближайшее время в рамках системы образования (при координации с правоохранительными органами и силовыми структурами) целесообразно

осуществить с применением мер индивидуального профилактического воздействия раннюю диагностику экстремистских проявлений в молодежной среде (как в насильственной, так и ненасильственной формах), разработать и реализовать комплекс мероприятий по мониторингу и пресечению любых девиаций подобного рода, активно с использованием новейших технологий. Не менее важно (и в процессе не сокращения, а расширения блока преподаваемых на всех уровнях системы образования социально-гуманитарных дисциплин) пропагандировать среди учащейся молодежи чувства гражданственности, патриотизма, приверженности традиционным ценностям, воспитывать и постоянно повышать правовую культуру и готовность противостоять экстремизму любой природы. Подобные комплексные подходы будут способствовать не только получению страной специалиста, но и гармоничной и последовательной социализации граждан вне зависимости от возраста с устойчивыми долгосрочными результатами таковой.

СПИСОК ЛИТЕРАТУРЫ

1 Абдулганеев, Р.Р. Религиозный экстремизм: криминологический и уголовно-правовой аспекты [Текст]: автореф. дис. ...канд. юрид. наук: 12.00.08 / Р.Р. Абдулганеев; Казанский юрид. ин-т МВД РФ; Омская академия МВД РФ. – Омск, 2013. – 19 с.

2 Кодекс Республики Беларусь об образовании 13.01.2011 г. № 243-З (в ред. Законов Республики Беларусь от 13.12.2011 № 325-З, от 26.05.2012 № 376-З) [Электронный ресурс] // Консультант Плюс: Беларусь. Технология 3000 / ООО «ЮрСпектр», Нац. центр правовой информ. Респ. Беларусь. – Минск, 2014.

3 Концепция национальной безопасности Республики Беларусь: Утверждена Указом Президента Республики Беларусь от 9 ноября 2010 года № 575 [Электронный ресурс]. – Режим доступа: <http://www.pravo.by/webnpa/text.asp?RN=P31000575>. – Дата обращения: 30.11.2014.

4 Лапкин, В.В. Политические изменения в глобальном мире и динамика идентичности [Текст] // Политическая идентичность и политика идентичности: в 2 т. – М.: РОССПЭН, 2012. – Т. 2. – С. 16–41.

5 Волченков, В.В. и др. Противодействие преступлениям террористической и экстремистской направленности [Текст]: под ред. В.В. Волченкова, Б.П. Михайлова. – М.: ЮНИТИ-ДАНА; Закон и право, 2013. – 432 с.

6 Сургуладзе, В. Майдан: делайте выводы [Текст] // Международная жизнь. – 2014. – Апрель. – С. 94–115.

7 Холодковский, К.Г. Проблемы и противоречия российской идентичности [Текст] // Политическая идентичность и политика идентичности: в 2 т. – М.: РОССПЭН, 2012. – Т. 2. – С. 232–258.

REFERENCES

1 Abdulganeev, R.R. Religiozny`j e`kstremizm: kriminologicheskij i ugovolno-pravovoj aspekty` [Tekst]: avtoref. dis. ...kand. jurid. nauk: 12.00.08 / R.R. Abdulganeev;

Kazanskij jurid. in-t MVD RF; Omskaya akademiya MVD RF. – Omsk, 2013. – 19 s.

2 Kodeks Respubliki Belarus` ob obrazovanii 13.01.2011 g. № 243-Z (v red. Zakonov Respubliki Belarus` ot 13.12.2011 № 325-Z, ot 26.05.2012 № 376-Z) [E`lektronny`j resurs] // Konsul`tant Plyus: Belarus`. Texnologiya 3000 / OOO «YurSpektr», Nacz. centr pravovoj inform. Resp. Belarus`. – Minsk, 2014.

3 Konceptsiya nacional`noj bezopasnosti Respubliki Belarus`: Utverzhdena Ukazom Prezidenta Respubliki Belarus` ot 9 noyabrya 2010 goda № 575 [E`lektronny`j resurs]. – Rezhim dostupa: <http://www.pravo.by/webnpa/text.asp?RN=P31000575>. – Data obrashheniya: 30.11.2014.

4 Lapkin, V.V. Politicheskie izmeneniya v global`nom mire i dinamika identichnosti [Tekst] // Politicheskaya identichnost` i politika identichnosti: v 2 t. – M.: ROSSPE`N, 2012. – T. 2. – S. 16–41.

5 Volchenkov, V.V. i dr. Protivodejstvie prestupleniyam terroristicheskoy i e`kstremistskoj napravlenosti [Tekst]: pod red. V.V. Volchenkova, B.P. Mixajlova. – M.: YuNITI-DANA; Zakon i pravo, 2013. – 432 s.

6 Surguladze, V. Majdan: delajte vy`vody` [Tekst] // Mezhdunarodnaya zhizn`. – 2014. – April`. – S. 94–115.

7 Xolodkovskij, K.G. Problemy` i protivorechiya rossijskoj identichnosti [Tekst] // Politicheskaya identichnost` i politika identichnosti: v 2 t. – M.: ROSSPE`N, 2012. – T. 2. – S. 232– 258.

Б.Б. ЖУТДИЕВ, Р.Б. ӘЛНӘЗІРОВ, И.А. ЮЦОВ
ПОСТКЕҢЕСТІК КЕҢІСТІКТЕГІ ТӘН ЭЛЕМЕНТ РЕТІНДЕ БЕЛАРУСЬ
РЕСПУБЛИКАСЫНДА ЖОҒАРЫ ӘСКЕРИ БІЛІМ БЕРУ ЖҮЙЕСІН ЖЕТІЛДІРУ
«Беларусь Республикасының Әскери академиясы» БМ
Қазақстан Республикасы Ұлттық ұланының Әскери институты

Әлемнің түрлі елдерінде ақпараттық соғыстардың теориялық-әдіснамалық және қолданбалы аспектілері зерттелуде. Бұл мемлекеттік және әскери басқару жүйесіне, нақты немесе ықтимал қарсыластың Әлеуметтік және экономикалық қауіпсіздігіне, соғыс қимылдары кезінде ғана емес, бейбіт уақытта да қарсы тараптың басқару құрылымын толық немесе ішінара, тікелей немесе жанама бақылау мақсатында әртүрлі бағыттағы деструктивті әсер деп түсініледі.

B. ZhUTDIEV, R. ALNAZIROV, I. YUTSOV
IMPROVING THE SYSTEM OF HIGHER MILITARY EDUCATION IN THE
REPUBLIC OF BELARUS AS A CHARACTERISTIC ELEMENT IN THE POST-
SOVIET SPACE

Studies of theoretical, methodological and applied aspects of information warfare are being conducted in various countries of the world. These are understood as multidirectional destructive effects on the system of state and military

administration, social and economic security of a real or potential enemy in order to block, complete or partial, direct or indirect control of the management structure of the opposing side not only during hostilities, but also in peacetime.

УДК 811.512

А. САРКЕНҚЫЗЫ

Қазақстан Республикасы Ұлттық ұланы Әскери институты тілдік дайындық кафедрасының бастығы, филология ғылымдарының кандидаты, майор.

**«ШУАҚТЫ КҮНДЕР» МЕН «БАБАЛАР АМАНАТЫ»
ТУЫНДЫЛАРЫНЫҢ КӨРКЕМДІК ЕРЕКШЕЛІГІ**
(Б. Момышұлы жайлы туындылар негізінде)

Мақалада Б. Момышұлының келіні З. Ахметова жазған «Шуақты күндер» және «Бабалар аманаты» шығармаларындағы ұлттық болмыс, рухани мұралар, ұлттық рух, ұлттық сана сезім, дәстүр жалғастығы, бабалар аманаты зерделенеді. «Мәдени кодтарға» жан-жақты түсініктеме берген батыр жазушының құнды өсиеттері мен ойтолғаныстары айшықталады. Сонымен қатар, мақалада шығармаларға ерекше мән беретін мақал-мәтелдердің қолданыс ерекшелігі танылады. Ғылыми пікірлермен түйінделген жұмыс ұлттық болмысты жан-жақты аша түседі.

Түйінді сөздер: *«мәдени кодтар», ұлттық кодтар, ұлттық болмыс, салт-дәстүр, мақал-мәтелдер, ұлттық нышандар, бабалар мұрасы, ұлттық мәдениет.*

Қазақтың біртуар ұлы Б. Момышұлының ойтолғаныстары жайлы батыр жазушының келіні З. Ахметова «Шуақты күндер», «Бабалар аманаты», «Теңбіл тіршілік» туындыларын жарыққа шығарды. Күнделік негізінде жазылған туындылар Б. Момышұлының ерекше тағы бір қырларын ашады. Ыстық ұядағы тыныс-тіршілік пен отбасының қадір-қасиеті, ұлттық болмысты танытатын сөздік қор, қазақтың салт-дәстүрі мен мәдениеті, тарихы мен әдебиеті белгілі бір оқиғалармен орайластыра баяндалған. Өскелең ұрпаққа берері мол туындыларда ұлттық болмыс пен ұлттық рух, ұлттық сана-сезім мен дәстүр жалғастығы, Отанға деген сүйіспеншілік пен мәдениетке деген ерекше құрмет лебі есіліп тұрады. Бабалар аманатына деген ерекше құрмет пен тағзымның табы анық танылады. Ұлттық рухани құндылықтар ашық та, айқын дәріптелген. З.Ахметова Б.Момышұлы пайымдаған, сол нар тұлғаның сүзгісінен өткен рухани мұраны жинақтап, естіген, көрген-түйгендерін ойы мен санасына дарытып, рухани құндылықтарды қағаз бетіне түсіре берген. Келіннің түйсігімен түйінделген ойлар болғандықтан, әйел адамның психологиясымен жазылған. Жазбалары қазақи ұғым-түсініктермен, ұлттық болмыспен, ұлттық таныммен зерделенген. Дүние жүзіне аты жайылған өр мінезді тұлға туралы қалам тербеу авторға да оңай болмағаны рас. Орасан міндетті атқару жолында табандылық танытты, ұлттық құндылықтарға толы туындылары бірінен кейін бірі жарық көріп, оқырманның ыстық ықыласына бөленді, келіндерге арналған шағын

энциклопедияға айналды. Бауыржан Момышұлы келінінің жазбалары туралы естігенде: «Несі бар, жазсын. Атасы көз алдында, «жұмса жұдырығында, ашса алақанында, бар болмысымен жатыр. Шүкіршілік, мен туралы көп жазылды, бірақ олар мені Момышұлының келінінің көзімен көрген жоқ. Ол мүмкін емес те. Естелік дегендерді әйелі, ұлы, қызы, туған-туысқандары, үзеңгілес жолдастары жазу – ертеден келе жатқан дағдылы дәстүр. Ал келіні жазғанды өз басым әлі кездестірген жоқпын. Так что, это только твоя привилегия, доченька» - деп ризашылығын білдірген екен [1, 18].

Ұлттық кодтардың көрінер тұсы – ол көркем туынды, әрине. Ғылымда ұлт болмысы мәселесіне қатысты терминдерді зерттеген ғалым Р. Авакова ұлттық нышандардың сақталу тәсілдері «*мәдени кодтар*» деп аталатынын, бұл кодтардың көрінер тұсы – топонимдік атаулар мен тарихи тұлғалар аттары ғана емес, сонымен қатар күнделікті тұрмыста қолданылатын ұлттық атаулар екенін, осы аталмыш кодтар қазақ фразеологизмі құрамында көптеп кездесетінін «Фразеологиялық семантика» еңбегінде қарастырады [2, 29]. Жас ұрпаққа рухани құндылықтар туралы мол мағлұмат берер «мәдени кодтар» туындыларда молынан берілген. Б.Момышұлы «*ырым*» сөзіне мынадай анықтама береді: «Ырым деген адамның пейілінен туады. Жақсыға жақын болайын, жаманнан абай болайын» деген ниетінен шығады. Ырым – кісінің көңілі» [1, 32]. «Шуақты күндер» туындысында «*ырым*» сөзіне ерекше мән беріледі. Немерелі болған Б.Момышұлы перзентханаға құшаққа зорға сыятын раушан гүлін жібереді. Сол гүлге барлық аналар ортақтасып, «сәбилеріне ырым ғып гүл сұрап әкетіп жатты». Сонымен қатар, жазушы құшаққа зорға сыйған мол гүлдің символдық мәнін баса айтады: «Гүл жалғыз маған арналмаған сияқты, ана деген асыл атаққа ие болып, өмірге адам әкеліп, отырған осындағы келіндердің бәріне жіберілген сыйлықтай көрінді» [1, 27].

Батыр жазушы қазақтың ұлттық болмысына байланысты «мәдени кодтарға» түсініктеме береді: «*Айрылысар көже*», «*айрылысар аяқ*», «*көшерлік беру*» – ертеден келе жатқан жақсы салт. Қанаттас қонған ауылдардың алғашқы келіп қоныстанғаны кейінірек келген ауылды ерулікке шақырады. Мал сойып, дастархан жасап, дәм татқызады. Ерулікті апарып та берген. Жаңадан көшіп келіп, үйлерін тігіп, желісін керіп, абыр-сабыр қарбалас тірліктен қазан көтеруге шамасы болмай жатқан ауылға сабасымен қымызын, астауымен етін, дастарқанымен бауырсағын алып, көрші ауыл ерулік әкеледі. Еруліктің қандай түрі болсын барыс келістің басы, сыйластыққа салынған жол. *Ерулік* – құрметті, әдемі дәстүр. Иманжапырақ секілді өміршеңдігімен тамыры қурамай, желісі үзілмей келе жатқан көне дәстүр» [3, 19].

Сонымен қатар, туындыларда «Ат тергеу», «Сәлемдесу мәдениеті», дәстүріне», «Есік көру», «Тәжім жасау», «Күйеу аяқ», «Қара шаңырақ», «Наурыз мерекесі», «Сәлемдеме» «Қолкесер», «Ұрын келу» сияқты салт-дәстүр мен ұғымдарға жан-жақты түсініктеме беріледі.

Батыр жазушы сөздер мен сөз тіркестеріне де өз пайымын анықтама түрінде ұсынады: «Адам тіршілігінің жеті кезеңі дегенім мыналар: *ана*

құрсағындағы шарана мерзімі, жөргектегі сәбилік кезі, шапқылап жүрген балалық шағы, жастық дәурені, мосқалдық асуы, егделік белесі, кәрілік түйіні. [3, 41]. «Тілімізде «сәлемі жараспай тұр», «сәлемі түзу емес» дейтін тіркестер бар. Бұрын аралас-құралас жүрген адамдардың арасына белгілі бір себептермен салқындық кіріп, амандаспайтын кездері болады. Алайда төзімділік пен сабыр сақтау, кешірімділік қасиеттері әр адамда әртүрлі деңгейде» [3, 41]. «Тоғыз деген – орамалға түйілген тақия, жібек белбеу, кестелі бет орамал, сақина, жүзік, білезік, сөлкебай секілді шағын бұйымдар» [3, 47]. «Біздің қазақта «құдай қосқан құдалар», «төс қағысқан құдалар» дейтін сөздер бар. Құдай қосқан құда болдық, құшағымызды құдай жазбаса, адам ажыратпасын. Ендігі жерде мақсат-тілегіміз бір арнаға сыйып, жүрегіміз бірге соқсын. Бір-біріміздің тынысымызды тындап, татулық-ынтымағымыз арта берсін деген ізгі тілек ақ ниетпен құшақтасып, төс қағыстырады. Құдаларға байланысты қазақта «құйрық-бауыр жедің бе, құда болдым дедің бе» деген сөз бар». Бұл құдаласу рәсімі болғанымен ерекше маңызды астарлы салт. Екі құдаға: «бауырдай жақын, құйрықтай жұмсақ әрі тәтті болыңдар» - деп асатады [3, 51].

Б. Момышұлының мына ойы біраз нәрсені аңғартады: «Балам қысылма. Басыңды көтеріп, көзіңді жасырмай отырғын. Содан кейін «келін» деген атауды онша ұнатпайтын адаммын. «Келін» деген сөз басқа жақтан, бөтен үйден келген деген мағынаны білдіреді. Сен де менің баламсың, мен сені «балам» деймін. Алдағы уақыттарда көзге тура қарап, ойыңды ашық айтуға ұялмағын» [3, 23]. Бұл жазбадағы ой нәзік сезім мен бауырмалдылықты білдіріп тұр. Қазақ әдеби тілінің сөздігінде «келін» сөзіне мынадай түсініктеме беріледі: «Зат есім. Ата-ана үшін баласының әйелі, жасы үлкен ағалары мен туған-туысқандар үшін інісінің әйелі» [4].

Б. Момышұлы қонақтардың түрін саралауда Төле бидің ойтолғанысын ұсынады: «Қазақтың қонағын Төле би бабамыз төртке бөліпті: арнайы қонақ, құдайы қонақ, қыдырма қонақ, қылғыма қонақ. Арнайы қонақ – ат арылтып шалғайдан арнайы келетін бауыр-туыс, нағашы-жиен, құда-жегжат, дос, сырлас долдас секілді көңілі жақындар мен елге қадірлі ақын-жырау, күйші-жыршылар. Міне, бұлар – сыйлы қонақтар. Құдайы қонақ – жолаушылап жүріп, кездейсоқ ат басын тіреген қонақ. Үй иесі оны бұрын көрмеген. Танымайды. Бұл сауап болатын қонақ. Қыдырма қонақ – ауыл-ауылды аралап, екі езуі көпіріп бір жердің сөзін екінші жерге жеткізіп, ет жеп, қымыз ішу үшін сабылып жүретін сандалбай, далбаса қонақ. Қылғыма қонақ – қайсы үйдің түтіні шықса, сол жерден табыла кететін адам. Төле би жарықтық қазақтың қонақтарын осылай жіліктепті, - деп мүштегін алып, темекіге қолын созды» [3, 66].

«Балапаннан – баршынға» деген сөздің мағынасын батыр жазушы былайша айшықтайды: «бүркіттің ең алғашқы туғанын «балапан» дейді, екі жасарын – «қантүбіт», үш жасарын – «тірнек», төрт жасарын – тастүлек, алты жасарын – «көктүбіт», жеті жасарын – «қана», сегіз жасарын – «жана», тоғыз жасарын – «майтүбіт», он жасарын – «барқыт», он бір жасарын – «баршын» деп атайды [3, 64].

«Бабалар аманаты» туындысында Б. Момышұлы қонаққа бас ұсынудың талап-ережелерін тәптіштеп түсіндіреді. Ол былайша сарапталады.

1. Әйел адам қонаққа бас көтеріп кірмейді. Жаман-жақсы болсын бас иесі аман болса, бұл дұрыс емес.

2. Басты шүйде жағымен әкелмейді. Қой шүйдесін емес, тұмсығын алға беріп жүреді.

3. Қойдың тісін қағып әкелу. Қағылмаған тісті әкелу сол қонаққа реніші бар дегенді білдіреді. Әрі қарай реніштің түйінін шешіп, түсінуге беттейді.

4. Басты қасқаламай әкелуге болмайды. Ол «төрт құбылаң тең болсын, маңдайың ашық болсын» деген ізгі тілек [1, 73].

Халқымыздың асыл қазынасы мақал-мәтелдер кез келген шығармаға ерекше өң береді. Айтылар ойды тиянақтап, оқиғаны бейнелі түрде суреттеп, ойды тұжырымдап, қысқаша қорытындылайды. «Қазақ халқы жазу-сызу өнері болмаған кездің өзінде-ақ ауыз әдебиетінің әр түрлі үлгілерін тудырып, солар арқылы тұрмыс тіршілігінің әр алуан жақтарын суреттеген; қоғамдық өмірін, дүниеге көзқарасын, таптық күресін, арман-мүддесін т.б. бейнелеп көрсеткен. Осы негізде туған және ауыз әдебиетінің күрделі бір түрі деп халықтың мақал-мәтелдерін айтамыз [5, 69]. 3. Ахметова авторлығымен жазылған «Шуақты күндер» туындыларында мақал-мәтелдер тұнып тұр десе болады. Ауыз әдебиетінің алтын қоры көркемдікпен жұмсалған. Туындыларға көркемдік бояу беру, оқырман назарын аударту, ойды тиянақтау мақсатын көздеген мақал-мәтелдердің жүгі ерекше. Осы рухани құндылыққа қатысты мұралардың құрылысы әртүрлі болып келеді:

1. Мақал-мәтелдер өзара синтаксистік құрылысы жағынан да өзгеше болады. Бұл мұралар құрмалас сөйлем күйінде жиі ұшырайды. Өмір тәжірибесінде кездесетін оқиға, жағдай іс-әрекеттерді бір-біріне қарама-қарсы қою арқылы баяндап отырады. Мысалы, «Жақсы туса, ел ырысы, жаңбыр жауса, жер ырысы» деген мақал синтаксистік параллелизм жолымен жасала отырып, екі құбылысты бір-біріне салыстыра, ұқсастыра бейнелейді [4, 208]. 3. Ахметова туындысында мынадай мақал-мәтел кездеседі: «*Өкінішсіз өмір, армансыз адам болмайды*» дейді [1, 178]. «*Баланы – жастан, келінді бастан*» - деген өте дана сөз. [1, 25].

2. Туындылардағы мақал-мәтелдер жай сөйлем түрінде, онда да толымсыз жай сөйлем түрінде кездеседі. Мәтел қашан да оқиғаны, өмір құбылысын, толық сөйлем күйінде білдірмей, ойды аяқсыз қалдырып қойып отырады. Мысалы: «*Біткен істің бәрі жақсы*» [6, 37]. 3. Ахметовада: «*Көлденең көз көреген келеді*» - дегенді ұмытпағын, - дейді атам [1, 124], «*Талқаның таусылмай, табытқа түспейсің*» - деген рас. [1, 16], «*Сөзі күңгірттің ойы – иікі*» дегендерін талай естігенмін [1, 246], «*Егіншінің баласы арық қазып ойнайды*» демекші әкесінің қағазға жақындығы да ерте әсер етті [1, 260], «*Ұялған тек тұрмас*» деп бірден зытудың орнына, Бақытқа қарап күліппін, ол мұндай сәтті құр жіберетін адам ба? [1, 271], «*Сойылдың жуан басы сорлыға тиеді*» дегендей, тісін маған батырады [1, 271], «*Нар жүгі ауыр болса да*», үндемей көтереді [1, 175]. «*Ас – адамның*

арқауы», «*Ас тұрған жерде дерт тұрмайды*» дегенге керемет сенемін [1, 19], «*Үйдегі ойды базардағы баға бұзады*» [1, 218].

3. Баяндауыш қызметінде жиі қолданылатын сөздердің тағы бір түрі – бар, жоқ деген сөздер. Бұл сөздер де, негізінде, ешбір жаққа жіктелмей, атау қалпында қолданылады. Мысалы, «*Тұяғы бүтін тұлпар жоқ, қанаты бүтін сұңқар жоқ*» дегендей, асқар тауымыз құлап, қаралы күн біздің басымызға түсті [1, 178].

4. Аталмыш туындыда баяндауыштары қайталанып келетін мақал-мәтелдер де кездеседі: Сонымен, «*Қырық кісі бір жақ, қыңыр кісі бір жақ*» болып атам айтқанын істетті. [1, 59], «*Ауру кірді, әлек кірді*» - дегендей, екі бірдей науқастың бабын табу қанша айтқанмен жеңіл емес [1, 63], «*Жақсы қонақ – құт, жаман қонақ – жұт*» дейтін көнеден келе жатқан сөз бар [1, 82], «*Сөз сөзден шығады, сөйлемесе қайдан шығады*» дегендей біздің үйде әңгіме жай бір нәрсенің тілге тиек болуынан өрбіп, бара-бара тақырыбы көлемденіп, мазмұны күрделене түсетін [1, 245].

Шартты бағыныңқылы сабақтас құрмалас сөйлем түрінде кездесетін мақал-мәтелдер тізбегіне тоқталсақ: Бұрынғы даналар: «*Алла басыңа бақ берсе, қиындығын қоса беретінін ұмытпа*», - деп айтқан екен [1, 9], Қазір атам арамызда жоқ, бірақ «*артында баласы қалса, көзі қалды де, өзі қалды де*» дегендей, атамның өзі де, көзі де арамызда [1, 117]. «*Қайда жығыларымды білсем, сабан төсеп қояр едім*» депті ғой біреу [1, 212], «*Өткенге тас атсаң, болашақ саған оқ атады*» [1, 10], «*Сабырлығы сыр айтсаң, сыр түбіне жете тыңдайды – деген бар*» [1, 43].

Баяндауыш қызметінде етістік - *ар*, - *ер*, - *р*, - *с* жұрнақты есімше формасында да өте жиі кездеседі. Мұндай баяндауыш тек анада-санда ғана екінші жақтың сыпайы, көпше түрлері мен бірінші жақта тіпті кездеспейді деуге болады. Мысалы, «*Ал «Күтімі жоқ егіннен қабың толмас*» [1, 44]. «*Базары жақын байымас*» демекші, лездің арасында қалтам қағылып, алақаным босап шыға келді [1, 242], «*Ұялған тек тұрмас*» деп бірден зытудың орнына, бақытқа қарап күліппін, ол мұндай сәтті құр жіберетін адам ба? [1, 271], «*Ұятты қонақ келгенде, үйде ұн таусылар*» дегендей, кішкентай бөпеге беретін ұсталмаған бұйым таба алсамшы! [1, 115].

Мақал-мәтел синтаксисі жай сөйлем түрлеріне онша бай емес. Әдеби тілімізде кездесетін атаулы, жақсыз сөйлемдер мұнда кездеспейді. Мұндағы сөйлемдердің көпшілігі белгісіз жақты сөйлемдер болып келеді. Өйткені, мақал-мәтелдегі пікір нақтылы біреуге арналып айтылмайды, көпшілікке, жалпыға арналған. Осы сияқты, жай сөйлемнің мағыналық түрлері де мұнда онша көп емес, тек хабарлы, бұйрықты сөйлемдер ғана бар деуге болады. Қолда бар материалдарға қарағанда, жай сөйлемнің сұраулы, лепті түрлері бірлі-екілі ғана болмаса (Мысалы, «*Таудай талап бергенше, бармақтай бақ берсеңші!*», «*Жас өспей ме, жарлы байымай ма?*», «*Көңіл жүйрік пе, көк дөнен жүйрік пе?*», «*Май сасыса, тұз себер, тұз сасыса, не себер?*» т.б.), тіпті кездеспейді және оның кездеспеуі табиғи да нәрсе. Себебі, сұраулық, лептік мағыналар – мақал-

мәтелдердің атқаратын рөліне, оның жаратылысына тән қасиеттер емес [7, 210].

Ұлттық мәдениеттің сырын кез келген халық өкілі жорамалдай алмайды. Ұлттық болмыстың ерекшелігін таныту үшін сол тілде сөйлеп, сол елде туып, сол тілде ойланып-толғанып, сол топырақта аунап-қунап, салт санасы мен мәдениетін, тарихы мен әдебиетін бойына сіңіру қажет. Сонда ғана «мәдени кодтың» сыры толығымен ашылады. Осындай тілдік фактілерге талдау жасау мәдени тамырымызға үңілуге, оның құпия сырларын ашуға мол мүмкіндік береді. Ұлттық болмысқа қатысты ұғымдар мен мақал-мәтелдер көркем туындыларда кеңінен қолданылса, тіліміздің мол мұралары жасай беретіні сөзсіз. Сонымен қатар, дараланып биіктей түсетін нар тұлғаның үлкен жүрекке тән қарапайымдылығын танытқан туынды әлі де талай ұрпаққа құнды қазына болатынына, сонымен қатар, «көненің көзіндей, асылдың жұрнағындай, келешек ұрпақтың тәрбие бастауларына тигізер оң бағыттары, жағымды әсері болатынына» сенімдіміз.

ӘДЕБИЕТТЕР ТІЗІМІ

- 1 Ахметова, З. Шуақты күндер [Мәтін]. – Алматы, 2016. – 352 б.
- 2 Авакова, Р. Фразеологиялық семантика [Мәтін]. – Алматы, 2002. – 29 б.
- 3 Ахметова, З. Бабалар аманаты [Мәтін]. – Алматы, 2017. – 416 б.
- 4 Момынова Б., Сүйерқұлова Б., Фазылжанова А. Қазақ әдеби тілінің сөздігі [Мәтін]. – Он бес томдық. 7 том. – Алматы, 2011. – 752 б.
- 5 Аханов, К. Тіл білімінің негіздері [Мәтін]. – Алматы, 2002. – 664 б.
- 6 Жапбаров, А. Қазақ тілі стилистикасын оқыту, методикасының негіздері [Мәтін]. – Алматы: Қазақ университеті, 1991. – 224 б.
- 7 Садырбаев, С. Халық әдебиетінің тарихи негіздері [Мәтін]. – Алматы: Қазақ университеті, 1992. – 216 б.

REFERENCES

- 1 Aхmetova, Z. Shuақты` kynder [Mәtin]. – Almaty`, 2016. – 352 b.
- 2 Avakova, P. Fpazeologiyaly`k semantika [Mәtin]. – Almaty`, 2002. – 29 b.
- 3 Aхmetova, Z. Babalar amanaty` [Mәtin]. – Almaty`, 2017. – 416 b.
- 4 Momy`nova B., Syerqulova B., Fazy`lzhanova A. Қазақ әдеби тілінің sөzdigi [Mәtin]. – On bes tomdy`k. 7 tom. – Almaty`, 2011. – 752 b.
- 5 Aханov, K. Til biliminiң negizderi [Mәtin]. – Almaty`, 2002. – 664 b.
- 6 Zhapbarov, A. Қазақ tili stilistikasy`n оqu`tu, metodikasy`ny`ң negizderi [Mәtin]. – Almaty` : Қазақ universiteti, 1991. – 224 b.
- 7 Sady`rbaev, S. Xaly`k әdebietiniң tarixi negizderi [Mәtin]. – Almaty` : Қазақ universiteti, 1992. – 216 b.

А. САРКЕНҚЫЗЫ

ХУДОЖЕСТВЕННЫЕ ОСОБЕННОСТИ ПРОИЗВЕДЕНИЙ «ШУАҚТЫ КҮНДЕР» И «БАБАЛАР АМАНАТЫ» (НА ОСНОВЕ ПРОИЗВЕДЕНИЙ О Б. МОМЫШҰЛЫ)

Военный институт Национальной гвардии Республики Казахстан

В статье исследуются национальное бытие, духовное наследие, национальный дух, преемственность традиций, наказ предков в произведениях «Шуақты күндер» и «Бабалар аманаты» невестки Б. Момышұлы З. Ахметовой. Показаны ценностные заповеди и размышления писателя, объясняющие смысл «культурных кодов». Также определены особенности использования пословиц, их особая значимость в произведениях. Национальное бытие исследовано с научной точки зрения.

A. САРКЕНҚЫЗЫ

ARTISTIC PECULIARITIES OF THE WORKS «SHUAKTY KUNDER»
AND «BABALAR AMANATY» (ON THE BASIS OF B. MOMYSHULY WORKS)
Military Institute of the National Guard of the Republic of Kazakhstan

National being, spiritual heritage, national spirit, continuity of traditions, ancestors' order in the works "Shuakty Kunder" and "Babalar Amanaty" of a daughter-in-law of B. Momyshuly Z. Akhmetova are investigated in the article. The value commandments and thoughts of the writer, which explain meaning of the national codes are shown. Some peculiarities of using proverbs, their importance in the works are determined. National being is investigated from the scientific point of view.

УДК 355/359; 159.9

M.A. SHAPASHEV

Master of Military Affairs and Security, postgraduate student of Omsk State Pedagogical University, Head of the Department of Military Pedagogy and Psychology of the Military Institute of the National Guard of the Republic of Kazakhstan, Colonel.

FEATURES OF THE OLYMPIAD IN PEDAGOGY WITH CADETS OF MILITARY UNIVERSITIES

The article discusses the features of the Olympiad in pedagogy as one of the forms of education that develops intelligence and motivates cadets to study additional material independently. The author notes that the knowledge and skills used by students when performing theoretical and practical tasks of the Olympiad indicate the level of competence in the relevant field of future professional activity and will contribute to the actualization of professional and pedagogical knowledge of cadets, popularization of innovations in pedagogical science and practice.

Keywords: *olympiad, competitive tasks, initiative, form of training, motivation.*

Modern education in Kazakhstan is undergoing significant changes, concerning not only improving the quality, but also increasing the level of responsibility for the final result of education and upbringing, both on the part of the teaching staff and on the part of the students themselves, which, of course, affects the spiritual and moral state of society and the level of motivation to learn.

One of the means of increasing the educational potential of any discipline, including pedagogy, is a subject Olympiad. There is a variety of interpretations of this form of education. According to G.V. Akinshina and Y.V. Bykova, participation in the Olympiad movement "allows you to realize professional and social contexts of future professional activity in the learning process, to acquire such qualities as concentration, purposefulness, interest in science, non-standard thinking, creative activity, breadth of views and erudition, the ability to concentrate and solve problems of divergent directions in parallel" [1, c. 64].

Some researchers understand the Olympiad understood as a competition that "enhances the positive feelings experienced and contributes to their consolidation due to the state of psych emotional uplift characteristic of Olympiads, during which students solve a number of mental tasks in order to determine personal superiority" [2, c. 74].

The article proposes to consider the educational potential of a special form of intellectual competition, based on the materials of this direction in the system of annual subject Olympiads held at the Academy of the National Guard of the Republic of Kazakhstan. According to the regulations on the Olympiad in pedagogy among cadets of the department of military pedagogy and psychology, the Olympiad is an intellectual creative forum that requires students to demonstrate knowledge, skills and practical

skills in the field of studied academic disciplines, conducted in order to:

- contributing to the actualization of professional and pedagogical knowledge of cadets, popularization of innovations in pedagogical science and practice;
- comprehension of historical and pedagogical heritage, principles of moral education in modern conditions;
- increasing the motivation of cadets to improve their professional knowledge, scientific and creative abilities;
- improving communication skills, language and speech skills that provide cognitive and communicative needs.

As a rule, the Olympiad in pedagogy is held among the cadets of the 2,3 and 4 courses in several stages and involves two stages: preparatory and competitive. The first stage is characterized as organizational and methodological: the department of military pedagogy and psychology develops and approves options for competitive tasks, evaluation criteria based on the training material, provides reporting material.

The competition program of the Olympiad contains tasks designed to assess the level of basic knowledge in pedagogy, the ability to independently research in the field of pedagogy and the ability to creatively apply them in solving professional tasks.

Task No. 1 of the competition program of the Olympiad is called: "Business card: Promotion". The creative competition is aimed at popularization of pedagogical tasks, identification and formation of general cultural competencies of cadets. Participants are invited to submit the name of the team, the motto, the original idea, the purpose of participation and what will give you participation in the Olympiad. The performance is evaluated by points in accordance with the criteria: compliance with the theme of the competition and genre; relevance of the pedagogical idea; reasonableness of the content of the performance; originality of the performance; artistry.

Task No. 2 is aimed at activating mental activity and motivation. Solving a logical problem (puzzles). For each team, puzzles are highlighted on slides or given out on a piece of paper, 5 minutes are given for preparation. And also a task is given for the high-quality pronunciation of the tongue twister, for example, "I reported yes I did not report yes I did" or "A weaver weaves fabric on a handkerchief Tanya", etc.

In task No. 3, teams are given a task to justify one of the sayings, after a five-minute preparation, one of the team members gives a justification for the saying, the jury evaluates the correctness of the answer. For example, "One of the grossest mistakes is to assume that pedagogy is a science about a child, and not about a person... There are no children – there are people, but with different scales of concepts, a different stock of experience, different impressions, a different play of feelings. Remember that we don't know them" by Ya. Korchak or "No, a thousand times no, there is no such category of sciences that could be called applied. There are sciences and the practical application of these sciences, linked together like a fruit and a tree" by Louis Pasteur.

Task No. 4 consists of questions and answers. Teams are asked questions and given a list of answers, who is ready to answer first raise their hand and answer, if the

answer is not correct, the second team moves. Points are awarded to the team that answered the question correctly., for example 1. What is pedagogy? Or 2. What tasks are set for pedagogical science?

Task No. 5 is called "Author's book", cadets are given a task so that they imagine that they are the authors of the book: 1. Self-development of a healthy lifestyle. 2. Self-development of moral qualities. 3. Self-development of the qualities of the future officer. 4. Self-development of pedagogical qualities. In this task, teams need to develop and justify: the structure of the book, priority goals and values of self-educational activity, principles of self-education, methods and rules of self-education and self-study, self-assessment criteria, the effectiveness of self-study, self-education, the team prepares a justification according to the presented algorithm, one of the participants presents his book.

Task number 6. It is called "The life of wonderful people", i.e. the cadets prepare an answer in advance, the completeness of the answer is evaluated, the presentation of the material. When answering the question, they should indicate the years of the teacher's life, the works written by him, what he specifically did for the development of pedagogical science and practice.

At the final stage, the results of the Olympiad are analyzed, the effectiveness of the proposed forms of work, the difficulties encountered by the trainees when performing individual and team tasks, the points are counted and the winners are identified, who are undoubtedly resourceful, quick-witted and well-read.

The author notes that the true value of the Olympiad as a form of learning lies not so much in the result, which is reflected in the number of points scored, the process itself is invaluable, motivating cadets to study additional material independently, to create and create, developing intelligence and enriching spiritual culture – a process as a kind of combination of directed learning and self-education, allowing the learner should move forward according to his abilities.

The result of such events allows us to conclude about the striking contrast of the results of cadets who have repeated experience of participating in the Olympiad event and "beginners". The most successful results are achieved by cadets who take an active part and improve their abilities for a long time in the Olympiad creative environment [3]. At the same time, no less talented guys who show a high level of intellectual activity in the classroom, but participate in the Olympiad for the first time, do not always show the proper level of knowledge, irrationally disposing of the available abilities and time constraints allotted for the performance of Olympiad tasks.

In conclusion, I would like to note that the need for the Olympiad at the university is indisputable. The knowledge and skills used by students in performing theoretical and practical tasks of the Olympiad indicate the level of formation of elements of their own competence in the relevant field of future professional activity.

The Olympiad in Pedagogy is an effective form of education that best corresponds to the goals and objectives of deepening and expanding the knowledge of students, which, on the one hand, is an effective mechanism for preserving the quality of studying a wide range of disciplines, on the other – a kind of advancement on the

path of professional, personal, spiritual and moral formation of a teacher working with cadets who show an interested attitude to the subject being studied.

LIST OF LITERATURE

1 Akinshina, G.V. The experience of conducting a student subject Olympiad in criminalistics and forensic examination / G.V. Akinshina, Y.V. Bykov // Economics and Law. – 2010. – No.8.

2 Zyryanova, I.M. Interdisciplinary Olympiads as a way of forming and controlling professionally significant competencies of students / I.M. Zyryanova, G.B. Toder // Science and School. - 2011. – No. 2.

3 Rogozhkina E.M. The experience of organizing subject Olympiads in a military university // Pedagogical education and science. – 2010. – No. 8.

4 Verbitsky, A.A. Active learning in higher education: contextual approach: method. manual. – M.: Higher School, 1991.

5 Puchkov, N.P. The Olympiad movement as a form of organization of education at a university: method. stipend / Edited by N.P. Puchkov, A.I. Popov. – Tambov: Publishing House of the Tambov State Technical University. un-ta, 2009.

6 Popov, A.I. Intensification of the educational process at the university through the Olympiad movement // Bulletin of the Kazan Technological University. – 2010. – No. 12.

М.А. ШАПАШЕВ

ӘСКЕРИ ЖОҒАРЫ ОҚУ ОРЫНДАРЫНЫҢ КУРСАНТТАРЫМЕН
ПЕДАГОГИКА БОЙЫНША ОЛИМПИАДАНЫ ӨТКІЗУ ЕРЕКШЕЛІКТЕРІ
Қазақстан Республикасы Ұлттық ұланының Әскери институты

Бұл мақалада педагогика олимпиадасын оқытудың бір түрі ретінде өткізудің ерекшеліктері қарастырылады, ол ақыл-ойды дамытады және курсанттарды қосымша материалды өз бетінше қуға итермелейді

М.А. ШАПАШЕВ

ОСОБЕННОСТИ ПРОВЕДЕНИЯ ОЛИМПИАДЫ ПО ПЕДАГОГИКЕ С
КУРСАНТАМИ ВОЕННЫХ ВУЗОВ
Военный институт Национальной гвардии Республики Казахстан

В данной статье рассматриваются особенности проведения олимпиады по педагогике как одной из форм обучения, развивающий интеллект и мотивирующий курсантов на самостоятельность изучения дополнительного материала.

УДК 355/359

М.А. ШАПШЕВ

магистр военного дела и безопасности, аспирант, начальник кафедры военной педагогики и психологии Военного института Национальной гвардии Республики Казахстан, полковник, г. Петропавловск.

ОСОБЕННОСТИ ВОСПИТАНИЯ ПРОФЕССИОНАЛЬНЫХ ЦЕННОСТЕЙ У БУДУЩИХ ОФИЦЕРОВ НАЦИОНАЛЬНОЙ ГВАРДИИ

В статье рассматриваются основные направления образовательной деятельности Академии Национальной гвардии по формированию у курсантов профессиональных ценностей таких, как патриотизм, любовь к Родине, воинский долг, честь и достоинство, гордости за выбранную профессию офицера и службу в Национальной гвардии Республики Казахстан. По мнению автора, они являются базовыми при воспитании профессиональных ценностей будущего офицера Национальной гвардии, без них воспитание других профессиональных ценностей, будет носить фрагментарный характер.

Ключевые слова: *ценности, профессиональные ценности, патриотизм, воспитание, любовь к Родине, воинский долг, честь, достоинство.*

Модернизация образования, армии, экономики и др. ведет к изменению требований, предъявляемых к курсантам военного вуза. Сегодня, впрочем, как и во все времена, государству нужны здоровые, мужественные, смелые, дисциплинированные, грамотные люди, которые были бы готовы учиться, работать на его благо и, в случае необходимости, встать на его защиту.

Воспитание относят к вечным общечеловеческим категориям, которая является объектом исследования педагогической науки. Однако определение понятия «воспитание» считают одной из самых трудных проблем потому, что трактовка многих из них зависит от философских или психологических оснований, на которых строятся концепции образования и воспитания.

Проведенный анализ психологической и педагогической литературы показал, что нет одинаковых подходов к существенному определению воспитания, но в частности, выделяют два направления в подходе к определению «воспитания».

А.В. Петровский процесс воспитания определял как систематическое и целеустремленное воздействие на сознание и поведение личности, чтобы сформировать определенные отношения, понятия, принципы и установки, обеспечив необходимые условия для ее развития, подготовку к общественной жизни и продуктивного труда [1].

По словам А.В. Мудрика, процесс воспитания в широком смысле, является целеустремленной деятельностью, разработанной, чтобы сформировать систему качеств у человека, взглядов и убеждений [2]. Это представление о процессе

воспитания характерно для педагогики, на основе социоцентрического подхода, в котором целью личностного развития является его социализация с точки зрения общественной полезности.

Истинные ценности не обесцениваются временем, и мы обязаны бережно хранить то, что досталось нам в наследство от предков – любовь к Родине, Отечеству, верность присяге, Боевому Знамени, высокая дисциплина и общая культура, уважение к подчиненным, понимание долга, глубокое чувство товарищества, это лишь небольшая часть того, что передавалось из поколения в поколение в офицерской среде, что всегда защищало и спасало Отечество от многочисленных потрясений, и без чего современная армия тоже будет малоэффективной [3].

Для понимания того, что представляет собой воспитание ценностей у курсантов, необходимо определить суть термина «ценности». Единого подхода к понятию «ценности» среди исследователей нет. Возьмём за ориентир определение, данное Коджаспировой Г.М., и под которым она понимает – социально-одобряемые и разделяемые большинством людей представления о том, что такое добро, справедливость, патриотизм и т. п. [4].

Автор считает, что под «профессиональными ценностями» будем понимать ориентиры, на основе которых будущий офицер будет выбирать, осваивать и выполнять свою профессиональную деятельность. Источниками для воспитания ценностей, в первую очередь, являются Общевоинские уставы Вооруженных Сил, других войск и воинских формирований Республики Казахстан, утверждённые Указом Президента Республики Казахстан, в которых определены профессиональные ценности, необходимые для формирования и воспитания командирами своих подчинённых. А именно, верность военной присяге, ответственность, беззаветное служение народу, мужество, воинское мастерство, дисциплинированность, бдительность, воинская честь, честь своей воинской части, честность, храбрость, проявление патриотизма, уважение чести и достоинства других военнослужащих, проявление уважения к другим, вежливости, выполнение своего воинского долга [5].

В Концепции воспитания курсантов Военного института Национальной гвардии Республики Казахстан на 2019-2025 годы отмечается: приоритетным направлением является воспитание курсанта как будущего офицера Национальной гвардии Республики Казахстан – патриота, профессионала своего дела, высоконравственной личности; развитие личностных и формирование у военнослужащих высоких морально-нравственных качеств, чувства коллективизма и воинского братства, готовности оказать товарищескую поддержку в трудных жизненных и кризисных ситуациях; формирование профессиональной культуры [6].

Исходя из вышеизложенного, мы видим, что профессиональных ценностей будущих офицеров Национальной гвардии Республики Казахстан только в двух источниках около тридцати. В ходе воспитания будущих офицеров, формируя все вышеперечисленные профессиональные ценности, не делая акцент на

базовых профессиональных ценностях, командирам и начальникам, педагогическим работникам приходится фрагментарно работать с сознанием личности.

Предлагаем выделить в воспитании профессиональных ценностей будущих офицеров основные направления (см. рис. 1).



Рис. 1. Основа профессиональных ценностей будущего офицера Национальной гвардии Республики Казахстан

Основа профессиональных ценностей будущего офицера Национальной гвардии Республики Казахстан является универсальной базой нравственного поведения, ответственного отношения военнослужащего к военной службе и автоматизме в проявлении других профессиональных ценностей. На протяжении десятилетий воспитательной работы во Внутренних войсках МВД Республики Казахстан и ныне Национальной гвардии, наличие ценностей: любовь к Отечеству, верность воинскому долгу, наличие чести и достоинства доказали свою эффективность в развитии всесторонне и гармонично развитой личности. Они же, которые, в свою очередь, выступают регулятором и мотивирующей силой в желании соответствовать идеалу офицера Национальной гвардии Республики Казахстан.

Воспитывать профессиональные ценности будущих офицеров необходимо через такие методы воспитания, как: личный пример командиров и начальников, педагогических работников, сослуживцев; убеждение, как основной фактор сознательности в своих действиях; соревновательность во всех мероприятиях, проводимых в коллективах; поощрение в самом широком смысле этого слова, за все значимые для коллектива поступки; критика индивидуальная и групповая,

при отклонении военнослужащего от заданного командиром и коллективом вектора.

Таким образом, в современных условиях развития государства и общества, реформирования отечественной системы Вооруженных Сил Республики Казахстан особую значимость приобретает нравственно-патриотическое воспитание курсантов военного вуза, направленное на создание личности высоконравственного офицера, обладающего достоинствами, необходимыми Казахстанской армии.

Успешность выполнения гражданского долга будущими офицерами Национальной гвардии Республики Казахстан зависит от их образованности, уровня общей культуры, обладания глубокими профессиональными знаниями, умениями, навыками, опытом, компетенциями в военно-профессиональной области, а также от сформированности патриотизма и нравственных качеств курсантов и уровня эффективности нравственно-патриотической подготовки, полученной ими в образовательной среде военного вуза.

СПИСОК ЛИТЕРАТУРЫ

1 Петровский А.В., Ярошевский М.Г. Основы теоретической психологии [Текст]: учебное пособие. – М.: ИНФРА-М, 2015. – 528 с.

2 Мудрик, А.В. Социализация человека [Текст]: учеб. пособие для студ. высш. учеб. заведений. – М.: Академия, 2012. – 300 с.

3 Шапашев, М.А. Сущность и цели нравственно-патриотического воспитания курсантов в военном вузе [Текст] // Вестник ВИ НГ РК. - № 1, январь 2021 г. – С. 109-114.

4 Коджаспирова Г.М., Коджаспиров А.Ю. Педагогический словарь [Текст]: для студ. высш. и сред. пед. учеб. заведений. – М.: Издательский центр «Академия», 2000. – 176 с.

5 Общевоинские уставы Вооруженных Сил, других войск и воинских формирований Республики Казахстан [Текст]. – Алматы: ТОО «ИКС press», 2007. – 548 с.

6 Концепция воспитания курсантов Военного института Национальной гвардии Республики Казахстан на 2019-2025 гг. [Текст]. – ВИ НГ РК, 2019. – 32 с.

REFERENCES

1 Petrovskij A.V., Yaroshevskij M.G. Osnovy` teoreticheskoy psixologii [Tekst]: uchebnoe posobie. – M.: INFRA-M, 2015. – 528 s.

2 Mudrik, A.V. Socializaciya cheloveka [Tekst]: ucheb. posobie dlya stud. vy`ssh. ucheb. Zavedenij. – M.: Akademiya, 2012. – 300 s.

3 Shapashev, M.A. Sushhnost` i celi npravstvenno-patrioticheskogo vospitaniya kursantov v voennom vuze [Tekst] // Vestnik VI NG RK. - № 1, yanvar` 2021 g. – S. 109-114.

4 Kodzhaspirova G.M., Kodzhaspirov A.Yu. Pedagogicheskij slovar` [Tekst]: dlya stud. vy`ssh. i sred. ped. ucheb. zavedenij. – M.: Izdatel`skij centr «Akademiya»,

2000. – 176 s.

5 Obshhevoinskie ustavy` Vooruzhenny`x Sil, drugix vojsk i voinskix formirovanij Respubliki Kazaxstan [Tekst]. – Almaty` : TOO «IKS press», 2007. – 548 s.

6 Konceptiya vospitaniya kursantov Voennogo instituta Nacional`noj gvardii Respubliki Kazaxstan na 2019-2025 gg. [Tekst]. – VI NG RK, 2019. – 32 s.

М.А. ШАПАШЕВ

ҰЛТТЫҚ ҰЛАННЫҢ БОЛАШАҚ ОФИЦЕРЛЕРІНДЕ КӘСІБИ ҚҰНДЫЛЫҚТАРДЫ ТӘРБИЕЛЕУДІҢ ЕРЕКШЕЛІКТЕРІ

Қазақстан Республикасы Ұлттық ұланының Әскери институты

Мақалада Ұлттық ұлан Академиясының білім беру қызметінің негізгі бағыттары, курсанттардың бойында патриотизм, Отанға деген сүйіспеншілік, әскери парыз, ар-намыс және қадір-қасиет, офицердің таңдаған мамандығы және Қазақстан Республикасының Ұлттық ұланында қызмет еткені үшін мақтаныш сияқты кәсіби құндылықтарды қалыптастыру бойынша қарастырылады.

M.A. SHAPASHEV

FEATURES OF THE EDUCATION OF PROFESSIONAL VALUES AMONG FUTURE OFFICERS OF THE NATIONAL GUARD

Military Institute of the National Guard of the Republic of Kazakhstan

The article discusses the main directions of educational activities of the National Guard Academy, on the formation of professional values among cadets, such as patriotism, love for the Motherland, military duty, honor and dignity, pride in the chosen profession of an officer and service in the National Guard of the Republic of Kazakhstan.

УДК 355/359

И.А. СЕРОВ¹, Ж.Н. САРТАЕВ²

¹ магистр, заместитель начальника кафедры военной педагогики и психологии Военного института Национальной гвардии Республики Казахстан, полковник, г. Петропавловск;

² доктор медицинских наук, профессор, академик Академии военных наук Республики Казахстан и Российской Федерации, профессор кафедры военной педагогики и психологии Военного института Национальной гвардии Республики Казахстан, полковник в отставке, г. Петропавловск.

**ИДЕОЛОГИЧЕСКОЕ ВОСПИТАНИЕ
В НАЦИОНАЛЬНОЙ ГВАРДИИ РЕСПУБЛИКИ КАЗАХСТАН**

В представленной статье рассматриваются некоторые вопросы организации идеологической работы в Национальной гвардии Республики Казахстан.

Ключевые слова: *идеология, человек, военнослужащий, государство, независимость, воспитание.*

«Народ сплоченный обрastaет и богатством, и доброй славой. Народ разобщенный лишается сил и теряет лицо».

Н.А. Назарбаев [1].

Введение.

Успешное выполнение задач, стоящих перед Национальной гвардией Республики Казахстан, в решающей степени зависит от беззаветной преданности Родине, осознания личной ответственности за ее безопасность, психологической стойкости, морального духа и служебно-боевого мастерства каждого военнослужащего войск. Организуется этот процесс через систему воспитательной и социально-правовой работы и осуществляется на основе законодательства Республики Казахстан, идеологической платформы государства и общечеловеческих ценностей, проводится в интересах обеспечения внутренней безопасности страны, а одним из основных компонентов воспитательной и социально-правовой работы является – идеологическая работа [2].

Идеология (греч. *ιδεολογία*, от греч. *ιδέα* — прообраз, идея; и *λογος* — слово, разум, учение) — совокупность системно упорядоченных взглядов, выражающая интересы различных социальных классов и других социальных групп, на основе которой осознаются и оцениваются отношения людей и их общностей к социальной действительности в целом и друг к другу и либо признаются установленные формы господства и власти (консервативные идеологии), либо обосновывается необходимость их преобразования и

преодоления (радикальные и революционные идеологии).

В современной политической науке идеология определяется как система взглядов, идей, убеждений, ценностей и установок, которые выражают интересы различных социальных общностей (группы, классы, общества и т.д.) и в которых осознаются и оцениваются отношения людей к существующей действительности и друг к другу.

Основная часть.

В новых социоисторических реалиях, связанных с провозглашением Казахстана независимым государством, руководство республики предприняло меры, призванные преодолеть идейно-духовный вакуум общества и придать новое идеологическое обоснование его дальнейшему развитию. Разработку и представление Первым Президентом Республики Казахстан Н.А. Назарбаевым в 1992-1993 гг. своих идеолого-теоретических произведений «Стратегия становления и развития Казахстана как суверенного государства» и «Идейная консолидация общества как условие прогресса Казахстана» можно рассматривать как первые шаги по оформлению новой официальной идеологии страны.

Обобщение современных научно-теоретических представлений о государственной идеологии позволяет сформулировать следующее определение этого явления.

Государственная идеология представляет собой целостную и систематизированную совокупность идей, знаний, представлений, ценностей и принципов государства, в которых образующая его общность людей (народ, нация) непосредственно и/или через официальные институты, которым она делегировала осуществление государственной власти, осознает себя и свое положение в окружающей действительности, определяет формы организации своего существования, выражает и обосновывает свои цели, потребности и интересы как единого целого, определяет пути и ориентиры своего развития, формулирует и корректирует по мере необходимости приоритеты политики данного государства.

В большинстве стран мира имеется система ценностей и идей, сплачивающих соответствующее общество как совокупности граждан данного государства и членов сложившейся здесь национально-культурной общности, содержащих представления об истории становления данного народа и его государственности, о его политических, экономических, культурных, правовых и морально-нравственных традициях и устоях. Для этой системы более подходит другое понятие – национальная идея.

Именно такого подхода придерживается и Казахстан. Государство выполняет идеологическую функцию, выражающуюся в формировании и поддержании ценностей и идей, разделяемых абсолютным большинством казахстанцев.

Основные подходы руководства страны к официальной идеологии отражены в Концепции формирования государственной идентичности

Республики Казахстан, утвержденной распоряжением Президента Республики Казахстан 23 мая 1996 года, следующим образом: «В Казахстане признано идеологическое и политическое многообразие. Это, по сути, отказ от монополии на истину и от идейного единообразия. Важно исходить из того, что идеология ни одного общественного объединения не должна претендовать на статус общегосударственной. Поскольку любое общественное объединение выражает интересы только части граждан, то основными идеями государства должны стать единство народа, гражданский мир, социальная стабильность, межнациональное и межконфессиональное согласие, компромисс и терпимость. В обществе должны утвердиться духовные ценности, основанные на общечеловеческих нормах морали, национальных традициях, воспитывающие гражданскую ответственность и патриотизм» [3], [5].

Таким образом, при обеспечении в обществе идеологического плюрализма государство оставляет за собой право формировать и поддерживать общую для всех казахстанцев систему взглядов и ценностей, что особенно актуально в контексте многоэтничного, многоконфессионального и поликультурного уклада казахстанского общества.

Анализ состояния идеологической работы в Национальной гвардии позволяет сделать выводы, что:

во-первых, требуется государственная база подготовки, переподготовки специалистов данного направления;

во-вторых, образовательный уровень офицеров идеологической работы требует нового наполнения и адаптирования к современным условиям;

в-третьих, требуется разработка квалификационных требований, предъявляемых к данной воинской специальности;

в-четвертых, необходима разработка современного учебно-методического обеспечения идеологической работы;

в-пятых, наладить эффективное взаимодействие со структурными подразделениями идеологической работы государственных органов, средствами массовой информации и общественными организациями.

Существующие проблемы в организации воспитательной и идеологической работы требуют осмысления и внесения изменений в воспитательный процесс подразделений Национальной гвардии Республики Казахстан.

Целями идеологической работы должны являться:

формирование у военнослужащих системы ценностей, направленной на уважение к Конституции и Законам Республики Казахстан, воспитание преданности народу Казахстана и Президенту, безусловное выполнение требований общевоинских уставов и приказов командиров, выполнение каждым военнослужащим своего воинского долга по защите Отечества;

обеспечение поддержки военнослужащими и гражданским персоналом основных направлений внутренней и внешней политики Республики Казахстан, их морально-психологической готовности к успешному решению задач,

возложенных законодательством на Национальную гвардию.

Задачами идеологической работы должны являться:

воспитание у личного состава морально-психологических качеств, необходимых для выполнения конституционного долга по защите Отечества;

организация и проведение мероприятий по формированию у военнослужащих верности политике государства, эффективно влияющие на повышение уровня боевой и мобилизационной готовности войск;

формирование и поддержание морально-психологического состояния военнослужащих на уровне, обеспечивающем выполнение возложенных на них задач;

достижение высокой информированности личного состава по общественно-политическим значимым вопросам и мерам, принимаемым государством в области обеспечения военной безопасности;

сплочение воинских коллективов, формирование у военнослужащих личных качеств, обеспечивающих безупречное выполнение ими должностных обязанностей, соблюдение воинской дисциплины;

формирование у личного состава мировоззрения, позволяющего достичь убежденности личности в правоте идеологии государства, стратегического курса развития страны, активной жизненной позиции и ответственных практических действий;

воспитание у военнослужащих патриотизма, личной ответственности за защиту Отечества, верности Конституции страны, Военной присяге, Боевому Знамени, боевым традициям, дисциплинированности, смелости и мужества, готовности к самопожертвованию во имя Родины;

создание необходимых социальных, правовых условий жизни и деятельности военнослужащих и гражданского персонала, обеспечивающих соблюдение их прав, повышения имиджа Национальной гвардии Республики Казахстан и статуса военнослужащих;

проведение мероприятий по профилактике правонарушений среди личного состава, поддержание крепкой воинской дисциплины и правопорядка в войсках, сплочению воинских коллективов, обеспечению необходимых условий для безопасности воинской службы;

противодействие деструктивной идеологии, направленной против государства, его конституционного строя, создание атмосферы неприятия терроризма и религиозного экстремизма в любых их формах и проявлениях.

Каким образом можно представить реализацию идеологического направления воспитательной работы в Национальной гвардии Республики Казахстан?

На наш взгляд, это – во-первых, организация работы по морально-психологическому обеспечению войск с целью формирования у личного состава высоких боевых и морально-нравственных качеств;

- во-вторых, осуществление контроля за деятельностью и качеством учебно-воспитательного процесса в Военном институте, частях и соединениях

Национальной гвардии;

- в-третьих, в воинских частях Национальной гвардии на системной основе проводить комплекс мероприятий в рамках национальной идеи «Мәңгілік ел», программных статьях Елбасы «Рухани жаңғыру», «Семь граней Великой степи».

В своем Послании народу Казахстана от 01 сентября 2021 года «Единство народа и системные реформы – прочная основа процветания страны» Президент Республики Казахстан Касым-Жомарт Токаев отметил, что: ... «Вузы обязаны нести ответственность за должную подготовку кадров» [4].

Система воспитания военнослужащих прошла сложный путь своего становления и развития. Она базируется на мощном фундаменте достижений военно-педагогической мысли и практики военной педагогики, мирового педагогического опыта, органично впитала их, создала основу для развития новых отечественных традиций обучения и воспитания военнослужащих Национальной гвардии.

Военнослужащие Национальной гвардии как граждане страны представляют современную и передовую часть общества, выполняющие священный долг по защите Отечества. Соответственно, они должны отвечать современным требованиям.

Идеологическая работа, прежде всего, связана с проявлением интеллекта, выдержки, желанием общаться с людьми и умением убеждать, организовать и направить деятельность в конструктивное русло.

Утверждению положительного образа офицера, реализующего идеологическое направление работы способствуют такие качества, как: уверенность в себе, умение и желание вступать в общение, контактность и проницательность в общении, умение организовать работу в коллективе, способность работать с людьми, умение брать на себя ответственность и делегировать полномочия ответственным за выполнение задания.

Для того чтобы сформировать моральные и нравственные убеждения у военнослужащих, идеолог должен проявлять профессиональное мастерство.

В данной связи нам необходимо готовить специалистов, умеющих вступать в общение с людьми с различными социальными и возрастными статусами. Позитивным результатом деятельности пропагандиста государственной идеологии можно считать понимание каждым казахстанцем социально-экономической и общественно-политической ситуации в стране, политических и экономических проблем, стоящих перед государством, а также желание принять посильное участие в созидательной работе на благо государства.

Профессионализм специалиста в области идеологии будет достаточно влиятельным, если он умеет ясно, четко и доступно излагать свои мысли, проявлять настойчивость при выполнении задания.

Положительному восприятию идеолога, безусловно, будет способствовать использование психологических приемов создания образа, привлекательного для собеседника. Примерами таких приемов являются: демонстрация

уважительного отношения к личности собеседника, проявление неподдельного интереса к мнению и точке зрения оппонентов. Устанавливая контакт с людьми в коллективе, необходимо проявлять искренний интерес к ним, желание понять, узнать, чем они живут, что собой представляют, каковы их проблемы и намерения. Поэтому на начальной стадии предметного диалога предпочтительнее меньше говорить самому, лучше предоставлять инициативу другим. На бытовом уровне для человека, далекого от политических наук, теоретические выкладки основ государственной идеологии оказываются не всегда доступными и интересными. Здесь важную роль для оказания влияния на собеседника могут сыграть такие качества, как коммуникабельность и проницательность в общении. Коммуникабельность и контактность позволят завязывать и поддерживать необходимые профессиональные и деловые отношения.

Важным профессиональным качеством у идеологического работника является умение брать на себя ответственность. В процессе работы с людьми недопустимо манипулирование их сознанием. В деятельности специалиста по идеологии крайне неэффективно использование таких приемов, как запугивание, угрозы, оскорбление достоинства.

Вывод.

Таким образом, идеологическая работа должна стать практическим движением и отражать весь комплекс идей и представлений, определяющих сознание военнослужащих Национальной гвардии. В качестве критериев эффективности идеологической работы могут выступать и определенные признаки обыденного сознания: информированность, развитость духовных потребностей, компетентное общественное мнение, оптимистическое настроение, морально-психологическая атмосфера в воинском коллективе. Поэтому, чем глубже продуманы цели, четче и понятнее сформулированы в них представления о настоящем и будущем состоянии всего общества, общественного сознания и поведения, тем они убедительнее, тем сильнее их вдохновляющее воздействие на созидательные дела среди военнослужащих.

СПИСОК ЛИТЕРАТУРЫ

- 1 Назарбаев, Н.А. Уроки Независимости [Текст]. – 06 декабря 2021 года.
- 2 Руководство по организации воспитательной и социально-правовой работы с личным составом Национальной гвардии Республики Казахстан [Текст]: приказ Главнокомандующего Национальной гвардией Республики Казахстан. - № 215 от 25 мая 2015 года.
- 3 Концепция формирования государственной идентичности Республики Казахстан [Текст]. – 23 мая 1996 года.
- 4 Единство народа и системные реформы – прочная основа процветания страны [Текст]: Послание Главы государства Касым-Жомарта Токаева народу Казахстана от 01 сентября 2021 года.
- 5 Сартаев, Ж.Н., Серов, И.А. Современные тенденции организации

идеологической работы в Национальной гвардии Республики Казахстан [Текст] // Вестник АВН. - № 2. – 2021. – С. 73-77.

REFERENCES

- 1 Nazarbaev, N.A. Uroki Nezavisimosti [Tekst]. – 06 dekabrya 2021 goda.
- 2 Rukovodstvo po organizacii vospitateľnoj i social`no-pravovoj raboty` s lichny`m sostavom Nacional`noj gvardii Respubliki Kazaxstan [Tekst]: prikaz Glavnokomanduyushhego Nacional`noj gvardiej Respubliki Kazaxstan. - № 215 ot 25 maya 2015 goda.
- 3 Konceptsiya formirovaniya gosudarstvennoj identichnosti Respubliki Kazaxstan [Tekst]. – 23 maya 1996 goda.
- 4 Edinstvo naroda i sistemny`e reformy` – prochnaya osnova proczvetaniya strany` [Tekst]: Poslanie Glavy` gosudarstva Kasy`m-Zhomarta Tokaeva narodu Kazaxstana ot 01 sentyabrya 2021 goda.
- 5 Sartaev, Zh.N., Serov, I.A. Sovremenny`e tendencii organizacii ideologicheskoj raboty` v Nacional`noj gvardii Respubliki Kazaxstan [Tekst] // Vestnik AVN. - № 2. – 2021. – S. 73-77.

И.А. СЕРОВ, Ж.Н. САРТАЕВ
ҚАЗАҚСТАН РЕСПУБЛИКАСЫ ҰЛТТЫҚ ҰЛАНЫНДАҒЫ
ИДЕОЛОГИЯЛЫҚ ТӘРБИЕ
Қазақстан Республикасы Ұлттық ұланының Әскери институты

Қазақстан Республикасының Ұлттық ұланында идеологиялық жұмысты ұйымдастырудың кейбір мәселелері қарастырылады.

I. SEROV, Zh. SARTAEV
IDEOLOGICAL EDUCATION IN THE NATIONAL GUARD OF THE
REPUBLIC OF KAZAKHSTAN
Military Institute of the National Guard of the Republic of Kazakhstan

Some issues of organizing ideological work in National Gurad of the Republic of Kazakhstan are considered.

ӘОЖ 812.512.122

Ғ.К. АҚПАНОВА¹, С.М. МАКАШЕВА², А.Г. АБДРАИМОВА³

¹ гуманитарлық ғылымдарының магистрі, М. Қозыбаев атындағы Солтүстік Қазақстан университетінің аға оқытушысы, Петропавл қ.;

^{2,3} гуманитарлық ғылымдарының магистрі, М. Қозыбаев атындағы Солтүстік Қазақстан университетінің оқытушысы, Петропавл қ.

Т. ӘЛІМҚҰЛОВ ШЫҒАРМАЛАРЫНДАҒЫ КӨРІКТЕУІШ ҚҰРАЛДАРЫНЫҢ ЭМОЦИОНАЛДЫҚ-ЭКСПРЕССИВТІК СИПАТЫ

Әдеби тіл адамдардың күнделікті қарым-қатынас жасауының құралы ретінде коммуникативтік қызмет атқарады, ал көркем шығарманың құрылымында басқаша қырынан танылады. Тілдік құралдар арқылы оқырманына әсер ете отырып, эстетикалық және көркемдік мақсатта қолданылады. Мақалада Т. Әлімқұлов шығармаларындағы көріктеуіш құралдарының эмоционалдық-экспрессивтік сипаты жайында айтылған. Көркемдеуіш құралдардың шығармада қолданылуы мысалдармен дәлелденген.

Түйінді сөздер: *көріктеуіш құралдар, теңеу, метафора, анафора, айшықтау, қайталау, қаламгер, стильдік қызмет.*

Қазақ халқы ауызекі сөйлеу барысында көркемдеуіш-бейнелеуіш сөздерді жиі қолданатынымен ерекшеленеді. Көркемдеуіш-бейнелеуіш сөздерді қолданудың бекітілген жалпы ережесі, тәртібі жоқ. Әр қаламгер өз қалауынша жұмсайды. Бұл да қаламгер шеберлігіне қатысты. Әр қаламгер өзінше сөз саптап, өзіндік көркемдік амал-тәсілдерді қолданады. Осы арқылы өз оқушысын табады.

Әр қаламгер өзінше сөз саптап, өзіндік көркемдік амал-тәсіл қолданады. Осы арқылы оқушысының жүрегіне жол салады.

Автор шығармаларында кейіпкерлерінің бейнелерін түрлі тәсілдермен суреттейді. Кейіпкерлерінің жан дүниесін ашуда, тұлғасын көрсетуге барын салады. Көркемдегіш құралдарды пайдалана отырып, сөзбен бейнелі сурет жасау оңай емес. Шығармаларындағы бейнелеуіш сөздер қазақ халқының тұрмысына сай қолданылады. Қаламгер сөздерді айшықтап, ажарлау үшін көркемдегіш амал-тәсілдерді жиі пайдаланады. Сондай көркемдегіш амалдардың бірі – теңеу. Теңеу – қазақ көркем сөз тарихында ежелден келе жатқан бейнелеуіш тәсілдердің бірі. «Көркем шығарма тілі теңеусіз болмайды, бірақ теңеулердің де теңеулері бар: кәнігі (үйреншікті, дағдылы, жалпытілдік) теңеулер, бейнелі (образды) теңеулер, астарлы, екітанымды теңеулер, әжуа-сықақпен келген теңеулер т.т.» [1, 160-б.]. Теңеу тілге мағыналық және мазмұндық көркемдік беретіні белгілі. Теңеу туралы қазақ тіл білімінің тұңғыш зерттеушісі А. Байтұрсынов: «Теңеу заттың, құбылыстың ерекше белгілерін көрсетпей-ақ, оны басқа затпен, құбылыспен салыстыра суреттейді», – деп пайымдаған [2, 363-б.]. Қазақ тіл білімінде теңеу категориясын жан-жақты терең зерттеген

Т. Қоңыров: «Теңеу дегеніміз ұқсас, ортақ белгілердің негізінде бір затты екінші затқа салыстыру арқылы сипатталушы нәрсенің бейнелік, көркемдік, эмоционалды-экспрессивтік сапасын күшейтетін, сол нәрсені жаңа қырынан, поэтикалық қырынан танытатын әрі стильдік тәсіл, әрі таным құралы», – деп тұжырымдап, теңеудің бүкіл лингвистикалық болмысын ашып, жасалу жолдары мен синтаксистік құрылымын, оның түрлерін қарастырады [5, 7-б.].

Әр қаламгердің өзіне тән стильдік өрнегі, қолданатын тәсілдері болады. Кез келген қаламгер осы өзіндік жазу машығымен ерекше, сонысымен өзгеше. Т. Әлімқұловтың шығармаларында теңеудің мол ұшырасуы қаламгердің өзінше бір ерекшелігін айқындайды. Онда өнімді қолданысқа түсетін теңеулер -дай, -дей, -тай, -тей арқылы жасалғандары. Бұл жұрнақтар тікелей түбір зат есімдерге де, табыс септікті тәуелдік жалғаулы сөздерге де, -қан, -кен, -ған, -ген жұрнақты есімшелерге де жалғана береді:

1)-дай, -дей, -тай, -тей арқылы жасалған теңеулер:

Бейне дымқыл шаң жұтқандай, көкірегі ашып барады («Сарыжайлау», 27-б.).

Балға қосылған уды ішкендей, уылжыған іші өртеніп барады («Сарыжайлау», 35-б.).

Автор осы теңеулер арқылы адамның жан дүниесінің күйінішін, адамның шаң жұтқандай, тұншыққан қалпымен салыстырады, ал **уды ішкендей**, яғни Тәттімбеттің іші Сарыжайлауды есіне алғанда бір өртеніп, бір ашиды. Естеліктерінің тәтті де, ащы да жақтары бар екендігін түсінеміз.

Той осы бақтың ішінде болды. Көпті көріп көнектен өткен бәйбішедей кәртаң бақ жүз қаралы адамды қабылдады («Құлқын», 148-б.). Бұндағы теңеу *көнектен өткен бәйбішедей* бақтың қаншалықты ескі және көпті көргендігін анықтап тұр.

Сары аурудың сандырағындай соңғы сағым толқынданып, күйшіге шәйі орамал бұлғады («Қараой», 33-б.). Бір құбылыстың белгілері негізінде екінші құбылыстың белгілерін, сезімдерін ашу. Бұл ретте теңеу белгісіз затты белгілі затқа айналдырып, шығармадағы авторлық идеяға қолма-қол көркемдік шешім тауып тұрғандай. Сары аурудың сандырағындай. Адам сары аурумен ауырғанда, денесі қызып, сандырақтайды, оның санасы бұлдырлаған тұманға айналады. Сол сияқты адамның сағымы да бұлдыр-бұлдыр болып келеді, адам басынан кешкен сағымы үзік-үзік елес сияқты болады.

Сонымен қатар, жазушы шығармаларынан көңілді көтеріп, сезімді селт еткізер бейнелі, жанды суреттерді кездестіруге болады.

Тамдардан көтерілген жіңішке түтін шудадай ширатылып, көкке сіңіп жатыр («Сарыжайлау», 26-б.).

Ақ қауданға сары түлкі аунағандай, шырайлы көріністер кербездей көлеңдеп, бейнелі пішінмен көңілге құйылған шақ бақыттың белгісіндей (Сонда, 30-б.).

Ат төбеліндей әкім ат түгіндей қалың елді тоз-тоз қылды деуге сенгісі келмейді (Сонда, 32-б.).

Метафора тәсілі арқылы жасалған ауыспалы мағыналар жалпы халыққа түсініктілігі мен қолданылуы жағынан бірдей болып келе бермейді. Көркем әдебиеттегі метафоралар жалпы халық тіліндегі метафорадан бөлектеу болады. Көркем әдебиеттегі метафоралар күнделікті қолданылып жүрген метафоралардан әлдеқайда образды, әлі халыққа тарамаған күйде келеді. Мысалы, Т. Әлімқұловтың «Сарыжайлау» әңгімесіндегі мына үзінділерді алып көрелік:

*Оңашада әлдилеп ойдың гүлін,
Тыныштыққа армансыз тойдым бүгін.*

Сарыжайлаудың сыңғырлаған күміс күлкісін естігенде, Тәттімбет ертеkteгі әлемнің есігін ашып, Саф тауының алтын сарайын аралағандай әсерленуші еді (Сарыжайлау, 23-б.).

Көркем әдебиетте қолданылатын метафоралар образдылығымен қатар тұрақты метафора және индивидуалдық метафора деп екіге бөлінеді. Сонымен қазақ тіліндегі метафора арқылы ауыспалы мағына туғызу тәсілі үш түрге бөлінеді.

1. Тілдік метафора. Тілдік метафора жалпы халық тілінде: сөйлеу, жазу оның ішінде әдеби шығармаларда да кең қолданылады. Бірақ олар әдебиетте көркем образ, суреттеу құралы ретінде емес, стиль аралық лексика түрінде қолданылады. Мысалы. Таудың басы, өзеннің басы, қол басы, шөп басы, сөз басы, әскер басы, кітап беті, істің беті, судың беті, жердің беті, т.б.

Мысалы: **Ошақ бұтында** сөз бермейтін талай ділмар старшынның мөрінен тайсақтады («Қара қобыз», 70- б.).

2. Тұрақты метафора. Тұрақты метафоралар жалпы халық тілінде қолданылатын, бірақ суреттеу құралы ретінде образдылығымен ерекшеленетін ауыспалы мағыналы сөздер. Мысалы: сары алтын (бидай), қара алтын (мұнай), ақ алтын (мақта), барқыт түн, алтын күз, сөз маржаны.

Мысалы: *Исатай батырдың сенгіштігінен Жәңгір ханға он күн мәулет беріп, сазағ бір отырса, бертінде ауыл ағасы, рубасылардың солқылдақтығынан Баймағамбет сұлтанның басын шаба алмай қайтуы – қияметтік қапиялық. Қара шұбар жыланның құйрығын басып, басын жанишымай кеткені – енді өзінің басын мың мәнетке тіктіріп отыр («Қараой», 16-б.).*

3. Индивидуалдық метафора. Бұл топқа сөз шеберлерінің метафора тәсілі арқылы қолданған көпшіліктің қолданысында жоқ метафоралар енеді.

Мысалы: *Төренің қарағы қыз бермейтін қырсық гұрпы Орта жүз түгел сыйлайтын күйшінің үмітін кесті (Сарыжайлау, 23-б.).*

«Сарыжайлау» жолына бұрылған соң, бос жатқан даланың Тәттімбет айтқан көріністері барлық жазғы бояуларымен көз алдына төселе кетті (Сарыжайлау, 32-б.). Бұл мысалдардағы күйшінің үмітін кесті, көз алдына көріністері төселе кетті деген метафоралар жазушының жеке қолданысындағы стильдік өзгешелікті көрсететін суреттеу құралы болып қала береді. Мұндай индивидуалдық метафоралар лексикалық мағына беретін сөз ретінде қаралмайды, түсіндірме сөздікке енбейді. Тек жеке реңк пайда ететін құрал

болып қала береді.

Әңгіменің тамызығы маздамағасын Жаңаберген тоқетеріне көшуді лайық көрді («Қараой», 16-б.).

Әңгіменің тамызығы метафорасы бұл жерде әңгіменің басы, басталуы мәнінде тұр. Отты жандыру үшін ең алдымен тамызық қажет. Сол секілді әңгіменің жандануы әңгіме арқауына негіз болатын сөзге байланысты.

Кейін Орынбордың сотында сол Шустиковтың айғақтығы Махамбеттің өзін дардан құтқаруында **піскен парасаттың сыбағасы** жатыр («Қараой», 9-б.).

Автордың **піскен парасаттың сыбағасы** деп қолдануы кемеліне келген ақыл-ойдың алғырлығын айтса керек.

Сол сапарында бораннан адасып қалмай Ресей өтіп кетпегенде **тағдыр соқпағы** қайда алып барар еді («Қараой», 8-б.).

Соқпақ – кедергілері көп жол. Сол секілді **тағдыр** да көп кедергілерден тұрады. Тағдыр соқпағы адамды қайда апарып жеткізері беймәлім.

Тәуекелдің жел қайығын кімнің сындырары мәлімсіз («Қараой», 14-б.).

Бұл үзінділерде **тәуекелдің жел қайығы, өткен күннің бауқеспесі, көңілдің көзі** секілді метафоралар қолданылған.

Әуеде бейне бір алдамшы нәресте ұшып жүргендей, әсем шырай сызық тартып, бұралаңдаған сиқыр ызыңдар жүрек қылын шертті.

Фәни жалған бейне кәрі шалға ұзатылған намысты қыздай сыңсып, назналасын опасыз сыбызғыға аударып, әлсіз арманмен үзілді («Сары сыбызғы», 132-б.).

Синекдоха (грекше – меңзеу) троптың өзгеше бөлінетін бір түрі. Бұл бүтін нәрсенің орнына оның бөлшегін (басың нешеу?); бөлшектің орнына бүтінді қолдану. Мысалы: **Бетегесі, бидайығы, ебегесі** аралас жайлау мыңғырған **тұяққа** суық күзге шейін төтеп берген-ді («Сарыжайлау», 7-б.). Бұл сөйлемде бірнеше синекдоха кездеседі. **Бетеге, бидайық, ебеге** тарылар қатарына жатады. Бұнда автор жалпының орнына бөлшегін қолданып тұр, сондай-ақ **тұяққа** деген сөзінде де жалпылық мағына жатыр. **Тұяққа** дегенде, барлық тұяқты малды атап отыр.

Ертеден ел аузында аңыз болған **Көкшетау, Баянауылдарды, жырақ Жетісу өңірін** аралағанда, көзі қимай, ішінен: «**Қайта оралғанша хош!**» деп аттанады («Сарыжайлау», 11-б.). **Ел аузында** автор ел деп жалпы халықты айтып тұр, ал ел аузында яғни барлық халықтың ауызында деген мағынаны білдіріп тұр.

Көп күндер өтті. Жер аяғы босанды («Қаралы қобыз», 26-б.).

Серіні қаумалаған қалың қолдың күзгі ормандай сиреуі де тегін емес... («Көк қаршыға», 59-б.). «**Қалың қол**» қол деген бөлшек арқылы бүтіндей жау тобын көрсетіп тұр.

Махамбеттің жүйрік күреңі қарабеттің астында ойнақшып шыға келді. («Қараой», 33-б.).

Бұл арада автор жылқы малының түсінің бір бөлшегі ретінде күрең түсін

алып отыр. Бұл түс көбіне көп жылқы малына қатысты айтылады. Сол себептен де автор осы түсті синекдоха ретінде қолданып отыр.

*Есепшісі көп **тамалар** Қаратау қаңшылыққа ұшырар жылда Арқа ауады («Қара қобыз», 74 б.)*

«Тамалар» деп жалпылап бір руды анықтап тұр. «Синекдоха – троп, состоящий в замене названия целого названием какой-либо его части, в названии частного вместо названия общего и наоборот» [3, 35-б.]. Тіл біліміндегі көп дауысты бұл пікірді қазақ ғалымдары да мойындайды.

Айшықтаудың бір түрі – **қайталау** сөз әсерін күшейте отырып, оқырман назарын айрықша аударғысы келген нәрсені не құбылысты бірнеше мәрте қайталап, айтар ойды, ұқтырар сырды мұқият сіңіре түсу.

Шын сөйлерін, жалған сөйлерін білмей отыр («Тұлпардың тағдыры», 134 б).

Жақынға шапса, Көкқасқа озып, алысқа шапса, Торалаяқ озып, екеуінің бәсекесі көздің құртын жеуші еді («Тұлпардың тағдыры», 136 б.).

Жоғарыда көріп отырсаңыз, мысалдардың алғашқы тобындағы қайталамалар түгелдей етістіктерден болып, баяндауыш қызметінде жұмсалып, сөйлемді тиянақтап тұр. Ал екінші топтағы мысалдар да баяндауыш қызметін атқарып тұр.

Алда сансыз адыр-белестер жатыр. Сан заман, меңіреу тыныштық пен ойнақы сағымға, өкпек жел мен ақдолы боранға мекен болған бойкүйез адыр-белестер. Сол бір адыр-белестердің кеудесін кесіп, ары асқан қос рельс алдағы күндей алысқа созылып кете береді. Уақыттай шапшаң жылжып пойыз келеді. Болат жолдың иірім бұрылыстарында жыланша ирелеңдеп, әлсін-әлі тау жақпарларына сұңғиді. Әлсін-әлі жазықтарға шығып, көсілте тартады («Телқоңыр», 13-б.).

Бұл топтағы мысалдар – анафоралар. Бұлардың алғашқы сөйлемі **сансыз** сөзі қайталанып тұрса. Ал екінші **адыр-белестер** сөзі қайталанып келеді. Мұндағы қайталамалардың екеуі, яғни адыр-белестер және әлсін-әлі сөздері – қос сөздер. Сансыз сөзі сын есім орнында жұмсалып, пысықтауыштық қызмет атқарып тұр.

1. *Бір сәт бұғағы бүлкілдеген татар қызына, бір сәт қыл қобыздың талмаураған сазына ұқсап кетеді («Көк қаршыға», 48- б.).*

Үркердей шоқталған үрейлі жандардың бұндайды көрмеген боздақты қимай жылағанын, біреулердің кемсеңдегенін, біреулердің боздағанын, енді біреулердің сергелденге түсешек балаға уаныш айтып, ширатқанын кейінгіге жеткізуші мәлімсіз боп қала берді («Қаралы қобыз», 75- б.).

2. *Енді бір күн де болған жоқ. Өтіп кеткелі тұрған бес жыл ішінде Инеш осы бір биік прическалы қызға жақындап келіп, жанына үңілген емес-ті. Тіпті ол туралы жақсы да, жаман да пікір болмаған. Күнде көрісіп жүрсе де, ізі суып үлгерген шамалы бір оқиғадай ғана ол бұған («Сейтек сарыны», 137-б.).*

3. *Кең ұзын залдың басында шуласа сөйлеп, аумақта шоғыр топ тұр. Бір-екі рет есік ашылды да, ар жақтан бір қыз көрінді. Профессордың ренжіп*

жатқанын айтып, ақырын сөйлеуді өтінді. Бірер минутта дауыл саябырлады да, қайта көтерілді. Бір студент екінші біреуге әлдебір шығарманың сюжетін айтып жатыр. Енді біреуі тілімдей қағазға кітаптың бір жерін асыға көшіреді. Ал ана бір көнетоз сұр пальтолы студент аласа бойлы сары фуфайкалы бала өңді студентке профессор жайын баяндауда («Күржік», 142-б.).

Жоғарыдағы мысалдарда бірінші, екінші, үшінші топтағы **бір және біреу** сөздері сілтеу есімдігінің қызметін атқарып тұр.

Осы араға келгенде Ықыластың көзінен жас шықты. Ыстық жас сорғалап, бурыл тартқан сақалдан тамшылап кетті. Ерден қосыла жылады. Әйелдер де жылады. Бәрі іштей табысқандай үнсіз ұзақ жылады («Қаралы қобыз», 76 -б.).

Әдебиет теориясында дыбыстық қайталаудың ассонанс, аллитерация аталатын түрлеріне ертеден-ақ көңіл аударылып келе жатқаны мәлім. Біз енді зерттеген шығармаларымызда бұл құбылыстың қолданылуы сипатының қандай екеніне тоқталмақпыз. Мысалы:

Кеше кеш бойы, тіпті түн ортасына шейін қысыр әңгімеге қызығып, Әбікенге домбыра шерткізе алмағанын Сәкен енді-енді аңғарғандай.

Құлынын жоқтап, күннен-күнге жіңішкеріп, шөгіп бара жатқан көк биеге басқа төлді бауырына тартып, қанша телісе де, ене бие қатқан тоңдай ио бермей қасарысып тұрып алады («Телқоңыр», 23-б.).

Көкейкестінің көкжиексіз келешекке талай-талай сыр шертетіні, ұрпақтан –ұрпаққа ауысып, түрлене, түлей беретіні анық болып қала берді («Көкейкесті», 88-б.).

Сұсты жақын қарашадан қаймығып, тау бөктерінің қуыс-қуысына тығылған бытыраңқы ауылдар таңсық жиенді еркін аунап-қунатты («Жиендік», 89-б.).

Жайшылықта төгіліп кететін домбырасы күрмеліп, буынтақталып, булыға берді. Ағайын арасынан алашақтаған Ақанның туып өскен өлкеден алашақтануында тіл жеткісіз тұңғиық сыр жатыр («Көк қаршыға», 48-б.).

Жүйріктей жүйткіп, жорғадай тайпалатын ырғақтардан құралсын («Сарыжайлау», 30-б.).

Көкейкестінің көкжиексіз келешекке талай-талай сыр шертетіні, ұрпақтан ұрпаққа ауысып, түрлене, түлей беретіні нық болып қала берді («Көкейкесті», 151-б.).

Көрмеген көңілі күпті («Сары сыбызғы», 162- б.).

Ол Таңбалы тастың түбінде бастау барын, аш бөрі жортқан шағында бастаудан талай сусындағанын, ажыраққа ат шалдырғынын тамсана әңгімеледі («Сары сыбызғы», 163-б.).

Тек олармен соқыр сабаққа түспей, таңсық тілде табысып жүрдім («Сары сыбызғы», 169-б.)

Ақ тілі сыртылдаған сазды сырнай көл жағалаған ақ қанатты періштедей қиғаштай төңкеріліп, толқында әуен төкті («Күржік», 136-б.).

Жарау, биік аттылардың ішінде жатаған жиренді Керімберді қара

құстардан қорыққан байғыздай бақырайып тұра қалды («Қаралы қызық», 90-б.).

Жоғарыда айтып кеткен мысалда **к** әрпі, **т** әрпі, **б** әрпі, **қ** әрпі қайталану арқылы үндестік тауып тұр. Мұнда қатаң және ұяң әріптер қайталанып келіп, дыбыстық үндестік, әуездіктің, жалпы алғанда, бұл кісінің шығармасындағы дыбыстық қайталамаларда көбінде қатаң және ұяң дауыссыздармен байланысып келетінін байқауға болады.

Мұнда «Бұл тәсілдерге ден қойып, көбірек дыбыс қулап кетуден сақ болу керек. Ондай әрекет әдебиеттегі әшейін пішінді ғана жылтыратып, мазмұнды сұйылтып жіберуі ықтимал» [5, 24-б.], – дейтін ескертпелер есте болғаны абзал ғой дейміз.

Демек бұдан анафоралық қайталамалардың сөз ойқылығын, әзіл-қалжың тудыруда да елеулі қызымет атқаратынын байқауға болады. Тағыда айтарымыз, жалпы жазушы дыбыстық қайталамаларында аллитерацияның басым екенін аңғардық. Бұлай болу себебі, сірә дауыстылармен салыстырғанда, дауыссыз көп екеніне байланысты болса керек.

Жинақтай айтқанда «Сөздер құрамындағы дыбыстардың бір-бірімен үндес болып жарасуы көз алдымызға бейне бір әдемі бояулардың құбыла құлпырған салтанатын елестететін сияқты. Және дыбыс неғұрлым мол қамтылып, олардың қайталануы айқын бола түссе, мәтін әуені де біздің солғұрлым басым эстетикалық ләззатқа бөленетініміз сөзсіз» [3, 62-б.].

ӘДЕБИЕТТЕР ТІЗІМІ

- 1 Сыздықова, Р. Сөз құдіреті [Мәтін]. – Алматы, 2005. – 272 б.
- 2 Байтұрсынов, А. Ақ жол [Мәтін]. – Алматы, 1991. – 463 б.
- 3 Серғалиев, М. Стилистика негіздері [Мәтін]. – Алматы, 2006. – 228 б.
- 4 Ахметов, З. Әдебиеттану терминдер сөздігі [Мәтін]. – Алматы, 1998. – 384 б.
- 5 Бүркіт, О. Қазақ тіліндегі қайталамалардың лингвостилистикалық жүйесі [Мәтін]: филол. ғыл. докт. дисс. автореф. – Алматы, 2002. – 46 б.

REFERENCES

- 1 Sy`zdy`kova, R. Sөz құdireti [Mәtin]. – Almaty`, 2005. – 272 b.
- 2 Bajtұrsy`nov, A. Aқ zhol [Mәtin]. – Almaty`, 1991. – 463 b.
- 3 Serғaliev, M. Stilistika negizderi [Mәtin]. – Almaty`, 2006. – 228 b.
- 4 Axmetov, Z. Әdebiettanu terminder sözdigi [Mәtin]. – Almaty`, 1998. – 384 b.
- 5 Bүrkit, O. Қазақ tilindegi қajtalamalardy`ң lingvostilistikaly`қ zhүйesi [Mәtin]: filol. ғыl. dokt. diss. avtoref. – Almaty`, 2002. – 46 b.

Г.К. АКПАНОВА, С.М. МАКАШЕВА, А.Г. АБДРАИМОВА
ЭМОЦИОНАЛЬНО-ЭКСПРЕССИВНЫЙ ХАРАКТЕР
ИЗОБРАЗИТЕЛЬНЫХ СРЕДСТВ В ПРОИЗВЕДЕНИЯХ Т. АЛИМКУЛОВА

Северо-Казахстанский университет имени М. Козыбаева

Литературный язык как средство повседневного общения людей выполняет коммуникативную функцию, а в структуре художественного произведения признается иной аспект. Используется в эстетических и художественных целях, воздействуя на читателя через языковые средства. В статье рассказывается об эмоционально-экспрессивном характере изобразительных средств в произведениях т. Алимкулова. Использование художественных конструкций в творчестве доказано примерами.

G. AKPANOVA, S. MAKASHEVA, A. ABDRAIMOVA
EMOTIONAL AND EXPRESSIVE CHARACTER OF DECORATIVE
MEANS IN THE WORKS OF T. ALIMKULOV

Severo-Kazakh university named after M. Kozybayeva

Literary language performs a communicative function as a means of everyday communication of people, and in the structure of a work of art is recognized from a different angle. It is used for aesthetic and artistic purposes, influencing the reader through language tools. The article describes the emotional and expressive nature of the means of decoration in the works of T. Alimkulov. The use of artistic structures in the work is confirmed by examples.

UDC 378.037.1

M.A. LINNIK¹, D.YU. KUZMENKO², A.A. SHITOV³, S.V. KOLMAKOV⁴

¹ Associate Professor of the Department of Physical Education, Manash Kozybayev North Kazakhstan University, marina.linnik.67@mail.ru

² Senior Lecturer, Department of Physical Education, Manash Kozybayev North Kazakhstan University, Master of Pedagogy, ffk.kuzmenko@mail.ru

³ Senior Lecturer, Head of the Department of Physical Education, Manash Kozybayev North Kazakhstan University, Master of Pedagogy, Ntvf123456@mail.ru

⁴ Senior Lecturer, Department of Physical Education, Manash Kozybayev North Kazakhstan University, Master of Physical Education, sergey.kolmakov.1985@mail.ru

FEATURES OF PLANNING OF THE THERAPEUTIC PHYSICAL CULTURE LESSONS

The article presents the experience of working with students in the direction of «Therapeutic physical culture». Systematic physical exercises bring up students' desire to strengthen their functional state and physical development. Poor health, low physical fitness, a decrease in interest in physical education and sports put forward the problem of increasing the effectiveness of therapeutic physical education.

In accordance with the priority directions of state policy and national projects aimed at strengthening the nation health and the formation of a healthy lifestyle, the role of improving the process of physical education in educational institutions is increasing. The main one is the creation by means of physical culture and sports of conditions conducive to the preservation and strengthening of physical and mental health, the formation of a person's physical culture, taking into account individual abilities, health status and motivation.

Keywords: students, age, health, diseases, health promotion, training sessions, therapeutic physical culture, physical activity, motor mode.

Introduction

An important task of physical education is the rehabilitation of a person suffering from any disease. A teacher of physical culture should be guided in the classification of various deviations in the state of students' health, be able to determine physical activity, taking into account indications and contraindications. It is important to know the timing of students' admission to physical exercises after illness. In the process of practicing special health-improving exercises, students experience positive changes in the development of physical qualities, in the ability to move, which will eventually provide them with a full-fledged creative life and success in their future professional activities.

In a modern society, health is considered as a social property of the individual, the qualitative and quantitative level of which provides a person with competitiveness,

family well-being, and professional growth. Currently, there are various definitions and perspectives for considering the phenomenon of health and health culture. Related to this is the complexity of developing programs to build health culture among the population and, in particular, among young people. There are some of the most well-known approaches to understanding the essence of health: medical, hygienic, psychological. Depending on these approaches, recreational activities are also differently understood.

Health is distinguished in two aspects: the health of society and the health of the individual. The health of society is assessed by a number of demographic indicators: the birth rate, mortality, life expectancy, morbidity, etc. [1].

More problems are caused by the assessment of the individual health, since the criteria that are invested in the concept of «health» by different researchers are ambiguous. For example, academician V.P. Kaznacheev (1974) defined «human health as a process of maintaining and developing his or her biological, physiological and psychological capabilities with optimal social activity and maximum life expectancy» [2].

The modern strategy for health improving of the nation is based on the fact that instead of passive measures taken by the health authorities, individual activity of the population itself is formed, aimed at caring for their health, physical improvement, improving the environment, the entire lifestyle, eradicating bad habits and introducing good habits [3].

Physical culture, being an integral element of the individual culture, a powerful prerequisite for a healthy lifestyle, significantly affects not only the increase in physical fitness, the improvement of health, but also the person behavior in everyday life and in the process of learning. Today one of the priority tasks facing the university is preserving and strengthening the health of student`s youth [4].

Research purpose is to analyze health-forming technologies aimed at the implementation of effective methods of disease prevention and rehabilitation of students by means of therapeutic physical culture.

Research methods

With regard to the Youth, especially students, the issue of motor activity is very acute, since the number of students of a special medical department (SMD) is growing every year. They need a personality-oriented pedagogical approach with a health-improving focus.

Among the first-year students, the structure of identified diseases that prevent classes in the general group is as follows. Pathology of the musculoskeletal system was detected in 13.2 % of students, the cardiovascular system – 4.2 %, the gastrointestinal tract – 3.2 %, the respiratory system – 2.3 %, the visual analyzer – 2 %, the nervous system – 1.1 %, urination – 0.7%, others – 1.2 %. The main criterion for the students` distribution is the results of a medical examination conducted at the beginning of the academic year.

Undoubtedly, the physical capabilities of such students are severely limited. However, for most of them, doctors recommend physical exercises and therapeutic

physical culture (TPC). Life in motion can bring not only physical but also spiritual well-being.

Main part

The range of diseases is quite wide, but the most common are disorders of the musculoskeletal system and diseases of the cardiovascular system. A large number of students have poor eyesight.

The special medical department (SMD) enrolls students who, according to the medical examination, are assigned to a special medical group (SMG). The transfer of students to a special medical department on a medical report can be carried out at any time of the academic year.

The educational process in physical culture in a special medical department (SMD) is mainly aimed at: health strengthening, developing, increasing the level of physical performance, the possible elimination of functional deviations in physical development, the elimination of residual effects after illnesses.

In the classroom, various respiratory and general developmental exercises are used in lightweight starting positions, using various equipment: gymnastic sticks, hoops, jump ropes, dumbbells, gymnastic ladders. Strengthening the cardiovascular and respiratory systems occurs on the step simulators.

Features of lesson planning:

1. Preparatory part: at the beginning of the lesson, the pulse is counted then exercises of a respiratory and general developmental nature are used, which are performed at a slow pace at the beginning of the lesson And after on average. The load slowly increase, exercises are applied that ensure the preparation of all organs and systems for the main part of the lesson. It is not recommended to use a large number of new exercises and intense loads. Each exercise is repeated first 6 times, then 8 times. Having individual cards for diseases, students independently perform exercises for the muscles of the arms, legs and torso.

2. The main part of the lesson is devoted to learning and training. It masters new physical exercises and motor skills within students` capabilities. There is a development of basic physical qualities: speed, strength, agility, flexibility. Much attention is paid to improving coordination, the ability to move beautifully.

3. The final part includes relaxation and breathing exercises. The main task is to help restore the shifts in the functional state of the body caused by physical activity in the main part of the lesson (simple hand exercises, various types of walking, calm dance steps, relaxation exercises, breathing exercises).

The leading principle in the work is a differentiated approach, taking into account students` individual characteristics, which includes dosing the load due to the complication or simplification of exercises; taking into account contraindications to certain types of exercises; counting the pulse at each lesson; calisthenics and specific breathing exercises.

Teaching rational breathing contributes to: the fastest elimination of violations of the functions of the respiratory system; improvement of redox processes in the body; increasing adaptation to physical and mental stress; general health improvement and

harmonious development of the body.

Breathing exercises can be used as a means of reducing stress. Do not hold your breath while exercising.

After a relatively hard exercise, a pause is necessarily made, during which one should walk slowly, trying to breathe deeply, rhythmically. It is necessary to teach students thoracic, diaphragmatic and mixed types of breathing. All movements are performed calmly, smoothly, without unnecessary tension. Students should move slowly from one starting position to another, avoiding twitching.

The formation of a correct posture is one of the main tasks of the physical education program. It is necessary to pay attention to the position of the head, the arm-action, torso, legs. Correct posture ensures the correct functioning of the musculoskeletal system, internal organs.

An individual approach to those engaged is built on the basis of taking into account the mental characteristics of nervous activity, health status, body's reaction during classes in general and during individual exercises.

The influence of physical activity of each exercise on the body is determined by the data of the pulse, the presence of subjective data, and sometimes blood pressure. It is necessary careful and gradual increase in physical activity, both at each lesson and throughout the entire period. Graduality is achieved by moving from the simple to the complex, and from the familiar to the unfamiliar.

The main sign of fatigue is a decrease in performance as a result of exercise. Outwardly, it is evident in a weakening of attention, absent-mindedness, and noticeable violations of the correct execution of exercises. Movements become less precise, lethargic, unsure, motor coordination worsens, complaints of general malaise, headache, pallor of the skin and mucous membranes appear.

Students' assessment is carried out primarily on their success in the formation of healthy lifestyle skills and rational motor mode. The final grade for therapeutic physical culture is given taking into account theoretical and practical knowledge, motor skills and abilities, the ability to organize health-improving activities, as well as taking into account the dynamics of individual physical fitness, diligence and attendance at classes. The main focus is on the dynamics of physical capabilities and persistent motivation for physical exercises. A positive assessment should also be given to those students who did not show positive dynamics in physical development, but regularly attended classes in therapeutic physical culture, diligently completed the tasks of the teacher, having mastered the skills available to him, the necessary knowledge of therapeutic physical culture.

Methods and teaching techniques used in the classroom: a combination of various physical exercises; variability of physical exercises technique; a variety of verbal and non-verbal methods and methodological techniques that activate all the senses: verbal, visual methods of influence, music.

The means and methods of therapeutic physical culture rationally used, serve as a stimulator for increasing motor activity, health and performance, a way to satisfy the need for emotions, movement, play, communication, and the development of cognitive

abilities of this category of people.

Verbal methods are constantly used in the classroom. According to their purpose, they can be combined into the following groups: storytelling methods, descriptions, explanations, in which the word is used as a means of knowledge transferring; command methods, orders, instructions, where the impact of the word occurs in order to manage the activities of those involved; methods of analysis, comments, verbal assessment, which help to analyze and evaluate the activities of those involved.

Sensory methods for their intended purpose contribute to the involvement in the process of cognition of as many human senses as possible. These include the organs of vision, hearing and motor sensations. Visual methods are divided into direct demonstration of movements, demonstration of visual aids using modern office equipment and visual orientation. Actively perceiving the demonstration of exercises and accompanying explanations, experiencing the positive impact of these exercises in the prevention of pathological processes, realizing the motives for practicing health-improving physical culture, students will be able to consciously coordinate their style and lifestyle [5].

A characteristic feature of therapeutic physical culture lesson is a clear dosed physical activity, the selection of adequate physical exercises and control over the heart rate. Exercises should have a uniform effect on all major muscle groups.

In the classroom, there is: close interaction between the teacher and the student; a high degree of organization of mental activity; a combination of team work with individual ones; increasing the degree of emotional impact on students; maximum cognitive independence; stimulation of individual learning, which contributes to the implementation of a differentiated approach; increasing the effectiveness of the learning process.

Requirements for the training level of students of a special medical department who have mastered the full program course:

As a result of mastering the full course of physical culture program, the student must:

Know/understand: the role of physical culture and sports in the formation of a healthy lifestyle, organization of outdoor activities and prevention of bad habits; elementary bases of formation of motive actions and development of physical qualities; some ways of cold and the basic techniques of self-massage.

Be able to: compose and perform the simplest sets of exercises for morning and corrective gymnastics, taking into account the individual characteristics of the body; perform track and field exercises, gymnastic (combinations), technical actions of sports games; perform complexes of general developmental exercises for the development of basic physical qualities, adaptive (therapeutic) physical culture, taking into account the health status; monitor their physical development and physical fitness, control the technique of performing motor actions and physical activity modes; observe safety when performing physical exercises and hiking.

Use the acquired knowledge and skills in practical activities and everyday life for: conducting independent classes on the formation of an individual physique and

posture correction, the development of physical qualities, and the improvement of movement techniques; inclusion of physical culture in active recreation and leisure.

The solution to the problem of maintaining health, the effectiveness of training, students' progress is possible with the introduction of appropriate corrective influences by means of physical culture with their inclusion in the mode of training sessions at the university in accordance with the periods of working capacity. The ability to enter into activity, use reserves and turn on compensatory mechanisms will allow students to maintain the functional state of the body at the level necessary to effectively solve learning problems [6].

Conclusion

Thus, the knowledge about physical and mental health, about the structure of the human body, the skills and abilities in compiling and conducting complexes of physical exercises and therapeutic physical culture, self-control and predicting one's condition, formed in physical education classes; the experience of mastering the rules of conduct in emergency situations can be used by students in practical professional activities.

Physical culture and sports activities increase not only the development of physical qualities of students, but also their intellectual and emotional stability to intense mental activity, and also contribute to an increase in such indicators as: long-term support for working capacity in the educational process, accelerated adaptability, emotional stability, reasonable use of free time, high organization in studies, everyday life, rest [7].

REFERENCES

- 1 Agadzhanian, N.A. Functional reserves of the body and the theory of adaptation // Bulletin of restorative medicine: Diagnostics health. Rehabilitation: organ of the Association of Restorative Medicine Specialists / Russian Center for Rehabilitation. medicine and balneology of the Ministry of Health of the Russian Federation. – 2004. – No. 3. – P. 4-11.
- 2 Batova, E.A. Organizational and pedagogical conditions and factors that determine the adaptation of female students to educational and professional activities by means of rhythmic gymnastics. – Abstract. dis. cand. ped. Sciences. – M., 2003. – 22 p.
- 3 Glotov, N.K. Philosophical and cultural analysis of physical culture / N.K. Glotov, A.S. Ignatiev, A.V. Lotonenko // Theory and practice of physical culture. – 1996. – No. 1.
- 4 Matveev, L.P. Theory and methods of physical culture / L.P. Matveev. – M.: FiS, 1991.
- 5 Moldakhmetova, R.Sh. Individual psychological characteristics of students' health / R.Sh. Moldakhmetova, G.Zh. Atagulova, A.Sh. Bekbolatova, B.S. Sabykozhaev // Bulletin of Physical Culture. – 2018. – No. 1. – P. 9-11.
- 6 Nikiforov, D.V. Formation of pupils' adaptation to professional loads by means of physical culture. – Abstract. dis. cand. ped. Sciences. – Chelyabinsk, 2005. – 24 p.
- 7 Osik, V.I. Modern approaches to the formation of health-saving activity of students of the university of physical culture and sports / V.I. Osik, V.A. Gulyaeva, S.V. Levuk // Physical culture, sport - science and practice. – 2018. – No. 2. – P. 67-71.

М.А. ЛИННИК, Д.Ю. КУЗЬМЕНКО, А.А. ШИТОВ, С.В. КОЛМАКОВ
ЕМДІК ДЕНЕ ШЫНЫҚТЫРУ САБАҚТАРЫН ЖОСПАРЛАУ
ЕРЕКШЕЛІКТЕРІ

М. Қозыбаев атындағы Солтүстік Қазақстан университеті

Мақалада «Емдік дене шынықтыру» бағыты бойынша студенттермен жұмыс тәжірибесі ұсынылған. Жүйелі дене шынықтыру жаттығулары студенттердің функционалды жағдайын және физикалық дамуын нығайтуға деген ынтасын оятады. Нашар денсаулық, дене шынықтырудың төмендігі, дене шынықтыру мен спортқа деген қызығушылықтың төмендеуі емдік дене шынықтырудың тиімділігін арттыру проблемасын туғызады.

Ұлт денсаулығын нығайтуға және салауатты өмір салтын қалыптастыруға бағытталған мемлекеттік саясаттың басым бағыттары мен ұлттық жобаларға сәйкес білім беру мекемелерінде дене тәрбиесі процесін жетілдірудің рөлі артып келеді. Дене шынықтыру және спорт құралдары дене және психикалық денсаулықты сақтауға және нығайтуға, жеке қабілеттерін, денсаулық жағдайымен уәждемесін ескере отырып, жеке тұлғаның дене шынықтыруын қалыптастыруға ықпал ететін жағдайларды жасау болып табылады.

М.А. ЛИННИК, Д.Ю. КУЗЬМЕНКО, А.А. ШИТОВ, С.В. КОЛМАКОВ
ЕМДІК ДЕНЕ ШЫНЫҚТЫРУ САБАҚТАРЫН ЖОСПАРЛАУ
ЕРЕКШЕЛІКТЕРІ

Северо-Казахстанский университет имени М. Козыбаева

В статье представлен опыт работы со студентами по направлению «Лечебная физическая культура». Систематические занятия физическими упражнениями воспитывают у студентов желание укрепить свое функциональное состояние и физическое развитие. Слабое здоровье, низкая физическая подготовленность, снижение интереса к занятиям физкультурой и спортом выдвигают проблему повышения эффективности занятий лечебной физической культурой.

В соответствии с приоритетными направлениями государственной политики и национальными проектами, направленными на укрепление здоровья нации и формирование здорового образа жизни, возрастает роль совершенствования процесса физического воспитания в учреждениях образования. Основным является создание средствами физической культуры и спорта условий, способствующих сохранению и укреплению физического и психического здоровья, формированию физической культуры личности с учетом индивидуальных способностей, состояния здоровья и мотивации.

Уважаемые авторы!

Редакционная коллегия научно-образовательного журнала «Қазақстан Республикасы Ұлттық ұланы Әскери институтының ХАБАРШЫСЫ» – «ВЕСТНИК Военного института Национальной гвардии Республики Казахстан» просит Вас внимательно отнестись к соблюдению правил оформления научных статей, с целью обеспечения соответствия требованиям международных баз цитирования, вступление в которые является приоритетной задачей журнала.

Журнал зарегистрирован в Комитете связи, информатизации и информации Министерства по инвестициям и развитию Республики Казахстан, свидетельство № 14996-Ж от 12 декабря 2014 г.

Журнал рекомендован ККСОН МОН РК для публикации основных результатов по военному делу и безопасности (Приказ № 2 от 11.02.2021 года).

Периодичность выпуска – 4 раза в год (один раз в квартал).

Рубрики журнала:

1. Теория национальной безопасности.
2. История. Тактика и оперативное искусство.
3. Техника и вооружение. Войсковой тыл.
4. Теория и методика образования и воспитания.

ТРЕБОВАНИЯ К НАУЧНОЙ СТАТЬЕ

1. Статьи публикуются на казахском, русском или английском языках объемом не более 7 страниц. Тема статьи должна соответствовать одной из рубрик журнала. Процент авторского текста (проверка антиплагиат-системы) не менее 75 %. Статья представляется в редакционную коллегию в электронном и распечатанном виде в одном экземпляре.

К научной статье прилагаются:

- выписка из протокола заседания кафедры о рекомендации научной статьи к публикации

- рецензии двух ученых и специалистов по тематике статьи (кроме кандидатов и докторов наук, докторов PhD.)

- экспертное заключение о публикации статьи в открытой печати.

2. Оформление статьи должно соответствовать следующим требованиям: формат текста – MSWord (*.doc; *.docx); формат страницы – А4 (210*297 мм); поля – 2 см со всех сторон; шрифт: размер (кегель) – 14; тип – TimesNewRoman; отступ первой строки абзаца – 1,25 см; выравнивание текста по ширине, межстрочный интервал – 1. На первой странице в левом верхнем углу располагается УДК. После индекса УДК – сведения об авторах: фамилия, имя, отчество всех авторов, полное название организации – места работы, ученая степень, ученое звание; адрес электронной почты автора. Заголовок статьи располагается по центру прописными буквами. После заголовка – аннотация и ключевые слова. После аннотации и ключевых слов – текст статьи; после текста

статьи – список литературы (его наличие обязательно), на которые в статье даются ссылки в квадратных скобках, оформленный в соответствии с ГОСТ 7.1-2003. После списка литературы резюме на английском и русском (или казахском) языках.

3. Название и номера рисунков и таблиц оформляются в соответствии с требованиями ГОСТ 7.1-2003.

Статьи высылать по электронному адресу vno@vivv.kz или по адресу: 150009, г. Петропавловск, ул. Ж. Кизатова, б. Военный институт Национальной гвардии Республики Казахстан Военно-научный отдел.

ОБРАЗЕЦ СТАТЬИ

УДК 576.6

1) Статья одного автора

А.А. КОРНИЛОВ

кандидат военных наук, ассоциированный профессор (доцент), заместитель начальника Академии Национальной гвардии Республики Казахстан, полковник, г. Петропавловск.

2) Статья нескольких авторов

А.А. КОРНИЛОВ¹, А.А. АБИЛЬМАЖИНОВ²

¹ кандидат военных наук, ассоциированный профессор (доцент), заместитель начальника Академии Национальной гвардии Республики Казахстан, полковник, г. Петропавловск;

² магистр военных наук, старший преподаватель кафедры тактики и общевойсковых дисциплин, Академии Национальной гвардии Республики Казахстан, полковник, г. Петропавловск.

К ВОПРОСУ О ПОДГОТОВКЕ МИРОТВОРЧЕСКИХ ПОДРАЗДЕЛЕНИЙ НАЦИОНАЛЬНОЙ ГВАРДИИ, ВХОДЯЩИХ В СОСТАВ КМС ОДКБ

В статье рассматриваются проблемы подготовки миротворческих сил в рамках деятельности Договора о коллективной безопасности. На основе проведенного анализа имеющегося опыта подготовки миротворческого контингента делается вывод о наличии общих проблем для стран-участниц договора.

Ключевые слова: *учебный процесс, Организация Объединенных Наций (ООН), миротворцы, миротворческие операции (миссии) ООН, учебное заведение МВД, миротворческие полицейские контингенты, коллективная безопасность, миротворческие силы.*

Проведенный анализ структуры и состава миротворческих контингентов, выделенных государствами-членами ОДКБ в состав Миротворческих сил ОДКБ, характер и специфика проведения миротворческих операций показывают необходимость дальнейшего развития и совершенствования деятельности полицейских (милицейских) компонентов в составе Миротворческих сил Организации Договора о коллективной безопасности [2, с. 25].

СПИСОК ЛИТЕРАТУРЫ

1 Тишков, С. А. Организация обучения полицейского персонала в условиях миротворческих миссий ООН [Текст] // Наука и практика. – 2016. – № 3 (68). – С. 170–172.

2 Анненков, В.И. Сетцентризм: геополитические и военно-политические аспекты современности: учеб. под общ. ред. В.И. Анненков [Текст] – М.: РУСАВИА, 2013. – 496 с.

REFERENCES

1 Tishkov, S. A. Organizacija obuchenija policejskogo personala v uslovijah mirotvorcheskih missij OON [Tekst] // Nauka i praktika. – 2016. – № 3 (68). – S. 170–172.

2 Annenkov, V.I. Setecentrizm: geopoliticheskie i voenno-politicheskie aspekty sovremennosti: ucheb. pod obshh. red. V.I. Annenkov [Tekst] – M.: RUSAVIA, 2013. – 496 s.

А.А. КОРНИЛОВ, А.А. ӘБІЛМӘЖІНОВ

ҰЛТТЫҚ ҰЛАННЫҢ ҰҚШҰ ҰБК ҚҰРАМЫНА КІРЕТІН
БІТІМГЕРШІЛІК БӨЛІМШЕЛЕРІН ДАЯРЛАУ ТУРАЛЫ МӘСЕЛЕГЕ\

Қазақстан Республикасы Ұлттық ұланының Академиясы

Берілген мақалада ұжымдық қауіпсіздік туралы шарттың қызметі шеңберінде бітімгершілік күштерді даярлау мәселесі қарастырылады. Бітімгершілік контингентті даярлаудағы тәжірибеге жүргізілген талдаудың негізінде шартқа қатысушы елдер үшін ортақ мәселелер бар екендігі туралы қорытынды жасалады.

A. KORNILOV, A. ABILMAZHINOV

ON THE ISSUE OF TRAINING PEACEKEEPING UNITS OF THE
NATIONAL GUARD, MEMBERS OF THE CSTO CMC

Academy of the National Guard of the Republic of Kazakhstan

The problems of training peacemaking forces in the frame of Agreement on collective security are considered in the article. On the basis of conducted analysis of

experience of training peacemaking contingent the conclusion about having the common problems for the countries – participants is made.

Басуға 20.06.2022 ж. қол қойылды. Форматы 60x84/8.
Офсет басылымы. Офсет қағазы. 10,5 есепті баспа табағы.
Таралымы 500 дана.

Баспахананың мекен-жайы: 150009, Петропавл қ., Ж. Кизатов к., 6,
Қазақстан Республикасы Ұлттық ұланы Әскери институты
Әскери-ғылыми бөлімі

Подписано в печать 20.06.2022 г. Формат 60x84/8
Печать офсетная. Бумага офсетная. Уч.-изд. л. 10,5 п.л.
Тираж 500 экз.

Адрес типографии: 150009, г. Петропавловск, ул. Ж. Кизатова, 6,
Военный институт Национальной гвардии Республики Казахстан
Военно-научный отдел